



↓ تم تحميل ملف المادة من مكتبة طلابنا
زورونا على الموقع

www.tlabna.net

مكتبه طلابنا تقدم لكم كل ما يحتاج المعلم والمعلمه والطلبه , الطبعات الجديده للكتب والحلول ونماذج الاختبارات والتحاثير وشروحات الدروس بصيغة الورد والبي دي اف وكذلك عروض البوربوينت.

حقيبة المشترك

دورة القدرة المعرفية

إعداد المدرب

الأستاذ/ محمد محيسن

دورة مجانية

مقدمة من أكاديمية عين المبدع للتدريب عن بعد

البداية

فكرة اختبار القدرة المعرفية هي نظرية لمجموعة أشخاص أشهرهم ثلاثة، الأول كاتل الذي أعلن أنه يستطيع أن يصنف الناس في الذكاء من خلال مجموعة من الاختبارات، حيث قال أن الذكاء نوعان فطري وذكاء ومكتسب.

ثم تطور نظرية **كاتل** تلميذه **هورن** الذي استطاع أن يضيف عوامل أخرى لقياس ذكاء الأفراد، ثم يختم نظرية الذكاء هذه، العالم **كارول** ويسمىها نظرية الطبقات الثلاث، وتسمى النظرية باسم الثلاثة علماء المذكورين (كاتل - هورن - كارول).

ويستخدم **قياس** نظرية (كارول هورن كاتل) ليحصل في الوظائف الحكومية على أفضل العقول إدراكًا، من خلال قياس القدرات العقلية للأشخاص، بخضوعهم إلى اختبار ذكاء محكم يقيس القدرات العقلية للمتقدمين، ليحصل على الأفضل منهم.

وبدأ قياس تطبيق الاختبار هذا على الرجال عام 1436هـ،

وأجريت تقريبًا أربع دراسات علمية، أثبتت نجاح الفكرة، وأن الناجح في الاختبار يستطيع أن يخدم في مكانه بصورة أفضل من غيره

والكثير من الناس يخلط بين اختبار القدرات العامة وقدرات الجامعيين والقدرات المعرفية، وهذا خطأ بالفعل.

لأن القدرات العامة موسعة جدًا وتتطلب أشياء أعم من قدرات الجامعيين والقدرة المعرفية. وطبعًا القدرات تختلف من تخصصات أدبية إلى تخصصات علمية.

فعلى سبيل المثال القدرات العامة تحتاج:

- المنطق التسلسلي العام: القدرة على وضع القواعد والشروط بشكل متسلسل لحل المسائل.
- الاستقراء: القدرة على إيجاد واستنتاج المفاهيم.
- المنطق الكمي: القدرة على الاستدلال بالمفاهيم كحل المسائل الرياضية.
- منطق بياجيه: القدرة على التصنيف حسب نظرية بياجيه.
- السرعة في التفكير: سرعة أداء الشخص في استعراض المهام المنطقية.
- التطور اللغوي: القدرة على التطور اللغوي العام وفهم الكلمات والجمل.
- المعرفة المعجمية: القدرة على فهم معاني الكلمات.
- المعلومات اللغوية العامة: مجموع المعارف العامة.
- المعلومات الثقافية: مجموع المعارف الثقافية .
- المعلومات العلمية: مجموع المعارف العلمية .
- المعارف الجغرافية: مجموع المعارف الجغرافية.
- الفصاحة: المهارات التواصلية وهي أكثر دقة من المحاور البسيطة.
- الحساسية النحوية: معرفة ويقظة اتجاه الجوانب النحوية للغة.
- وغيره:

وأيضاً قدرات الجامعيين أكثر تعقيد من القدرة المعرفية.

حيث تضم مجالات أكثر من القدرة المعرفية، وتستخدم للتفضيل في الوظائف الأكاديمية مثل (معيد، أستاذ مساعد،

إذًا:

ما الذي يريده قياس منك بالتحديد؟

الذي يريده قياس منك:

1- القدرة على الفهم ومعالجة المعلومات.

2- القدرة على التفكير المنطقي.

3- القدرة على تصور الأشكال ذات الأبعاد المختلفة.

هل الاختبار به نجاح ورسوب؟

الاختبار ليس به نجاح ورسوب لكن درجته معيارية حيث سيؤخذ أعلى من حصل على الدرجات به.

الدرجات تكون على أساس:

- القدرة المعرفية 40%

- المعدل 40%

- الأقدمية 20%

استخراج المفردة الشاذة:

أ	خندق	ب	جحر
---	------	---	-----

ج	عش	د	عرين
---	----	---	------

استخراج المفردة الشاذة:			
أ	نسيب	ب	صديق
ج	صهر	د	قريب

استخراج المفردة الشاذة:			
أ	قيود	ب	أصفاد
ج	أغلال	د	جيوب

استخراج المفردة الشاذة:			
أ	خفاش	ب	بلبل
ج	صقر	د	نسر

استخراج المفردة الشاذة:			
أ	مشرط	ب	مطرقة
ج	مسمار	د	منشار

استخراج المفردة الشاذة:			
أ	دهر	ب	عصر
ج	شهر	د	فقر

استخراج المفردة الشاذة:			
أ	الإسلام	ب	المسيحية
ج	المهودية	د	البوذية

استخراج المفردة الشاذة:			
أ	مدرسة	ب	مكتبة
ج	بستان	د	مسجد

استخراج المفردة الشاذة:			
أ	رواية	ب	أدب
ج	قصة	د	إقصوصة

استخراج المفردة الشاذة:			
أ	فرن	ب	مكيف
ج	ثلاجة	د	مروحة

استخراج المفردة الشاذة:			
أ	معلم	ب	أستاذ مساعد
ج	أستاذ	د	أستاذ مشارك

استخراج المفردة الشاذة:			
أ	ترس	ب	قوس
ج	سيف	د	درع

استخراج المفردة الشاذة:			
أ	شناعة	ب	بشاعة
ج	دمامة	د	غضاضة

استخراج المفردة الشاذة:			
أ	خزنة	ب	كتاب
ج	حقيبة	د	بنك

استخراج المفردة الشاذة:			
أ	صديق	ب	خِل
ج	رفيق	د	أخ

استخراج المفردة الشاذة:			
أ	مجلد	ب	كتاب
ج	مجلة	د	دفتر

استخراج المفردة الشاذة:			
أ	تفسير	ب	أحياء
ج	جيولوجيا	د	فيزياء

استخراج المفردة الشاذة:			
أ	فشل	ب	عزاء
ج	قنوط	د	وعظ

استخراج المفردة الشاذة:			
أ	رقعة	ب	مثلمة
ج	رؤبة	د	جبيرة

استخراج المفردة الشاذة:			
أ	رجاء	ب	تمعن
ج	أمل	د	استبشار

استخراج المفردة الشاذة:			
أ	ليل	ب	غروب
ج	نهار	د	ظل

استخراج المفردة الشاذة:			
أ	سارة	ب	منال
ج	هند	د	مريم

استخراج المفردة الشاذة:			
أ	سيارة	ب	قطار
ج	صاروخ	د	سفينة

استخراج المفردة الشاذة:			
أ	دولار	ب	ريال
ج	دينار	د	ليرة

استخراج المفردة الشاذة:			
أ	سهم	ب	سيف
ج	رمح	د	درع

استخراج المفردة الشاذة:			
أ	ساق	ب	ركبة
ج	قدم	د	يد

أحسن الكلام ما كان قليله عن كثيره.			
أ	يحميك	ب	يقيك
ج	يغنيك	د	يبعدك

يجب على المحافظة على			
أ	الطلاب - المعلم	ب	الجميع - البيئة
ج	العقلاء - التوازن	د	الناس - البحر

لقب ملك الغابة ، وكنية أم الكبائر			
أ	الجمال - الناقة	ب	الأسد - الخمر
ج	النمر - الزرافة	د	الليث - القسورة

ليس هناك من هو ميّال إلى انتقاد الآخرين مثل شخص لا يقوم بأي عمل			
أ	كلمة	ب	فصل
ج	كتابة	د	عمل

كيف يمكن للإنسان أن يقضي حياته دون يسعى إلى تحقيقه؟			
أ	مراوغة	ب	هدف
ج	علم	د	تحصيل

توجد المتاعب مع الإنسان ،..... حيناً لكنها لا			
أ	عظيمة _ تُحتمل	ب	تفارقه _ تهادنه
ج	تهادنه _ تفارقه	د	تتعبه _ تتعبه

ليس للحياة إلا إذا وجدنا شيئاً من أجله			
أ	حقيقة _ نعمل	ب	مرضاه _ نرضى
ج	قيمة _ نناضل	د	طعم _ نتذوق

لا تستسلم لعقدة الإحساس بالذنب ، فإن الله			
أ	سريع الحساب	ب	شديد العقاب
ج	غفور رحيم	د	قوي منتقم

قال لقمان لولده: شيئان إذا حفظتهما لا تُبالي بما ضيعت بعدهما ،..... لمعاشك ودينك			
أ	مركبك _ لسفرك	ب	ثوبك _ لمتعتك
ج	منزلك _ لوظيفتك	د	درهمك _ لميعادك

إذا أصررت على هذا الموقف في الاجتماع فإنك سوف التأييد الذي حصلت عليه.			
أ	المحارب _ تعزز	ب	اللطيف _ تفقد
ج	العدواني _ تخسر	د	الشرس _ تكسب

كثير الكلام كثير			
أ	الخطأ	ب	الأعداء
ج	العمل	د	الأصدقاء

..... تسلم به خير من تندم عليه.			
أ	صمت _ كلام	ب	كذب _ صدق
ج	موت _ إقدام	د	حلم _ صدق

احذر من السخرية والإيذاء ، لأن ذلك العداوة والبغضاء.			
أ	يمنع	ب	طريق
ج	يؤدي	د	يقلل

الشخصية تجعل صاحبها لا يرى إلا نفسه ، وتجعله يأخذ ولا يعطي.			
أ	الضعيفة _ أوقات	ب	القوية _ أحياناً
ج	الكريمة _ أبداً	د	الترجسية _ دائماً

اترك حتى يأتي ، ولا تهتم ب..... لأنك إذا أصلحت يومك صلح غدك.			
أ	الحاضر _ أمس	ب	المستقبل _ الغد
ج	الغد _ أمس	د	المجهول _ الإشاعات

لا بد من توافر و معاً لوجود الحياة على الأرض.			
أ	الرجل _ المرأة	ب	الأكسجين _ الماء
ج	الأكسجين _ غيره	د	الماء _ النبات

(وزخرت دور الكتب بروائع الفكر الإسلامي) "زخرت" معناها هنا:			
أ	امتألت	ب	زخرفت
ج	نشطت	د	

(من أهداف الخطة رفع كفاءة موظفي الوزارة) "كفاءة" معناها هنا:			
أ	شهادة	ب	إتمام
ج	جدارة	د	

(من أهداف الخطة رفع كفاءة موظفي الوزارة) "كفاءة" معناها هنا:			
أ	شهادة	ب	إتمام
ج	جدارة	د	

(بلغ عدد مشفوعات الخطاب ثلاثة فقط) "مشفوعات" معناها هنا:			
أ	شروحات	ب	مرفقات
ج	موضوعات	د	

(إذا سمعت من صديقك رأياً فلا تنتحله) "تنتحله" معناها هنا:			
أ	تدعيه لنفسك	ب	تنتقده
ج	تنتقص من قيمته	د	

(استمرت محاكم الاستئناف في تمييز الأحكام) "تمييز" معناها هنا:			
أ	تجميع	ب	تدقيق
ج	تحليل	د	

من الأنظمة القضائية في المملكة:			
أ	نظام الإجراءات الجزائية	ب	نظام العمل
ج	النظام الأساسي للحكم	د	

المحكمة التي لا تتبع وزارة العدل:			
أ	محكمة الاستئناف بمكة المكرمة	ب	المحكمة العليا
ج	المحكمة الإدارية بالرياض	د	

من أركان الصلاة:			
أ	استقبال القبلة	ب	القيام مع القدرة
ج	الجلوس للتشهد الأول	د	

معنى كلمة (طلق) في قوله تعالى: (ولو أن تلق أخاك بوجه طلق):			
أ	ضاحك	ب	بشوش
ج	بلسان طلق	د	

عكس كلمة (واضح):			
أ	غامض	ب	مختلف
ج	متردد	د	

انتهت المحاضرة

المتابعات والمتسلسلات

الأنماط العددية في المتتابعات: هو عبارة عن تتابع الأعداد وفق قاعدة

محددة. مجرد معرفة القاعدة فقد حصلت على 90% من الإجابة

وإليك بعض وليس كل القواعد للمتتابعات:

- إضافة عدد ثابت: سواء كان موجبًا أو سالبًا.
- إضافة مضاعفات عدد ما بالترتيب.
- الضرب بعدد ثابت أو القسمة على عدد ثابت.
- الضرب بعدد ما ثم إضافة عدد آخر.
- القسمة على عدد ما ثم إضافة عدد آخر
- كل عدد يكون مجموع العددين السابقين.
- إضافة الأعداد الفردية أو الزوجية أو الصحيحة
- التتابع من خلال الأسس لكل عدد (بإضافة أس)
- التتابع الذي يحمل فكرتين في نفس الوقت من الاحتمالات السابقة.

أمامك أعداد متسلسلة تربطها علاقة ثابتة، المطلوب منك اختيار العدد المكمل لهذه العلاقة:

..... 177 60 21 8

أ	237	ب	266	ج	528
---	-----	---	-----	---	-----

أمامك أعداد متسلسلة تربطها علاقة ثابتة، المطلوب منك اختيار العدد المكمل لهذه العلاقة:

..... 174 57 18 5

أ	175	ب	525	ج	281
---	-----	---	-----	---	-----

أمامك أعداد متسلسلة تربطها علاقة ثابتة، المطلوب منك اختيار العدد المكمل لهذه العلاقة:

..... 475 95 100 20

أ	80	ب	570	ج	470
---	----	---	-----	---	-----

أمامك أعداد متسلسلة تربطها علاقة ثابتة، المطلوب منك اختيار العدد المكمل لهذه العلاقة:

..... 41 30 20 9

أ	51	ب	50	ج	100
---	----	---	----	---	-----

طول محمد ثلاثة أضعاف طول صالح وكان طول صالح عدد صحيح فما طول محمد؟

أ	153	ب	155
ج	154	د	157

يحصل أحمد على 8 نقاط مقابل كل ساعة عمل إضافي. إذا علمت أن أحمد يعمل بمعدل 45 ساعة إضافية شهرياً. فكم شهراً يحتاج ليحصل على مكافأة قيمتها 1440 نقطة

أ	3	ب	4
ج	5	د	6

قام نواف ومحمد بتأسيس شركة على أساس المناصفة، وبعد فترة قرر الشريكان إدخال شريك ثالث لهما. فباع نواف ثلث نصيبه للشريك الجديد، وباع له محمد نصف نصيبه من الشركة. كم سيكون نصيب الشريك الجديد من أسهم الشركة

أ	$\frac{1}{6}$	ب	$\frac{5}{6}$
ج	$\frac{1}{12}$	د	$\frac{5}{12}$

إذا كان عدد العاملين في إحدى الإدارات العامة 400 موظف، وكانت خطة الإدارة أن يصبح عدد العاملين فيها 500 موظفٍ بنهاية العام. ما نسبة الزيادة المقترحة في عدد الموظفين

أ	5 %	ب	10 %
ج	25 %	د	30 %

يمثل الشكل التالي رسماً بيانياً لتوزيع العمالة وفقاً لقطاعات العمل في بلد معين. ادرس البيانات الواردة فيه ثم أجب عن السؤالين التاليين:

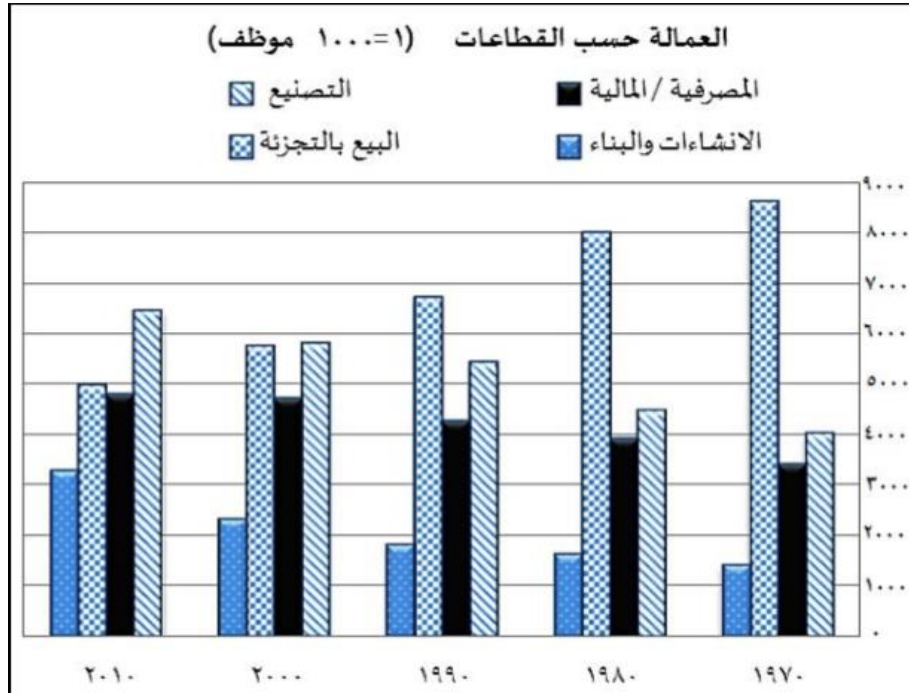

حسب البيانات الأحدث، ما القطاع الأكبر من حيث عدد الوظائف؟			
أ	المصرفية / المالية	ب	البيع بالتجزئة
ج	الإنشاءات والبناء	د	التصنيع

تبنت الحكومة سياسة دعم القطاعات الأقل نمواً خلال الأعوام الماضية. ما القطاع الأكثر استحقاقاً للدعم؟			
أ	البيع بالتجزئة	ب	الإنشاءات والبناء
ج	التصنيع	د	المصرفية / المالية

فيما يلي أربعة بدائل (خيارات)، واحد منها فقط صحيح، اختر البديل الذي يمثل

مرادف أو معنى كلمة: (مقاصبة)			
أ	تسوية	ب	مبادرة
ج	معاقبة	د	مقاطعة

فيما يلي أربعة بدائل (خيارات)، واحد منها فقط صحيح، اختر البديل الذي يمثل مرادف أو معنى كلمة: (الإجفاف)			
أ	الجفاء	ب	النكران
ج	الظلم	د	النسيان

بعد قراءة القطعة التالية أجب عن السؤالين التاليين:

يعد القائد الإداري هو المركز والمحرك الفاعل للأتباع الذين يمثلون القاعدة الهرمية لأي مؤسسة تسعى لتحقيق الأهداف المرجوة من إنشائها سواء كانت ربحية أو خيرية أو فكرية، وعليه فإن المؤسسة تحدد الخطوات العريضة من خلال القائد الذي التصقت به القيادة بصفات شخصية، لاستمالة القاعدة الهرمية من أجل تحقيق وإنجاز الأعمال المبتغاة منهم وبالتالي فإن القيادة الشخصية هي عملية تأثير من القائد على الجماعة بشكل مباشر، تنمو هذه القيادة من داخل الجماعة للوصول إلى الأهداف المرجوة. وعلى القائد في قيادته للفريق أن يتمتع بالتبادلية والتحويلية وهما أسلوباً قياداً عصري يقود بالنهاية للإنجاز، ويتمحور هذان العنصران حول كيفية التعامل مع الأتباع، فعموم القادة الذين يركزون على التبادلات بينهم وبين أتباعهم يسمون بالقادة التبادليين فالعلاقة تبادلية المنفعة، فالقائد يحفز أفراد فريقه من خلال بعض الوعود التي يطمح بها الفريق ليحصل على مبتغاه المتمثل بتحقيق إنجاز المهام المسندة لهذا الفريق وهم بالمقابل يعملون للحصول على الوعود في حال حققوا العمل.

أما القائد التحويلي فهو القائد المتخصص الذي يتحكم بدوافع ورغبات الأتباع كي يتمكنوا من تحقيق غايات وطموحات مؤسسته، ويكون ذلك من خلال تقوية الروابط الأخلاقية والاجتماعية بينه وبينهم.

أما القائد المسيطر فالأدوات لديه تعتمد على القوة والثواب والعقاب ولكنه لا يستخدمها بصورة متسقة وإنما كما يراها، ولا يولي اهتماماً بالأتباع، ومن أنواع القادة الفوضوي حيث لا يمارس دور القيادة بل يترك الحرية المطلقة للأفراد، وتسير الأمور بشكل عشوائي.

وفقاً للنص. الغاية من العلاقة بين القيادة والأتباع هي تحقيق:

أ	العلاقات	ب	المنافع
ج	النظام	د	الأهداف

وفقاً للنص. قائد يولي اهتمامه بالإبداع. وقائد آخر يحفز أتباعه بالوعود، "هذان القائدان بالترتيب هما"

أ	الفوضوي _ المسيطر	ب	المتخصص _ التبادلي
ج	التبادلي _ المسيطر	د	المسيطر _ التبادلي

فيما يلي أربعة بدائل (خيارات)، واحد منها فقط صحيح، اختر البديل الذي يمثل ضد أو العكس لكلمة: (الموضوعية)

أ	المصادقية	ب	التوافقية
ج	الذاتية	د	الحيادية

فيما يلي أربعة بدائل (خيارات)، واحد منها فقط صحيح، اختر البديل الذي يمثل ضد أو العكس لكلمة: (اليقين)

أ	الإيمان	ب	الكفر
ج	الحق	د	الظن

عبد الله ولد محمد وشقيق ماجد. مريم أم ماجد أخت أحلام. (اختر الاستنتاج الصحيح)

أ	مريم أم عبد الله	ب	عبد الله أبو أحلام
ج	أحلام عمّة عبد الله	د	محمد أخو مريم

أعلن مدير عام المؤسسة خلال الاجتماع السنوي لموظفي المؤسسة. أنه سعيد بأن يعلن أن المؤسسة لهذا العام حققت ربحاً أعلى من متوسط ربح الشركات المنافسة. وأن الأرباح هذا العام أعلى بنسبة 20% مما كانت عليه في العام الماضي. (اختر الاستنتاج الصحيح)			
أ	في الأعوام السابقة. كانت ربحية المؤسسة أقل من المتوسط.	ب	في العام الماضي كانت ربحية الشركة أقل بحوالي 20% مقارنة بهذه السنة.
ج	كان متوسط ربحية الشركات المنافسة في العام الماضي أقل منه في هذا العام.	د	أداء المؤسسة كان أفضل في العام السابق.

سلمان ونواف وفهد يجلسون في غرفة صفية واحدة. سلمان يدون الملاحظات. تقتضي التعليمات أن من يدون الملاحظات يجلس في المقاعد الأمامية. نواف لا يدون الملاحظات. (اختر الاستنتاج الصحيح)			
أ	سلمان يجلس خلف نواف	ب	فهد يجلس خلف نواف
ج	نواف يجلس في مؤخرة الصف	د	سلمان يجلس في مقدمة الصف

هناك سلسلة من الأشكال وهناك شكل ذو علاقة بها مفقود. وتحت كل سلسلة أربع خيارات واحد منها فقط يكملها بصورة صحيحة. المطلوب منك أن تختار الشكل الذي يكمل السلسلة بصورة صحيحة.			
أ		ب	
ج		د	

هناك سلسلة من الأشكال وهناك شكل ذو علاقة بها مفقود. وتحت كل سلسلة أربع خيارات واحد منها فقط يكملها بصورة صحيحة. المطلوب منك أن تختار الشكل الذي يكمل السلسلة بصورة صحيحة.

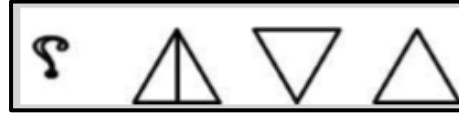

	أ		ب
	ج		د

هناك سلسلة من الأشكال وهناك شكل ذو علاقة بها مفقود. وتحت كل سلسلة أربع خيارات واحد منها فقط يكملها بصورة صحيحة. المطلوب منك أن تختار الشكل الذي يكمل السلسلة بصورة صحيحة.

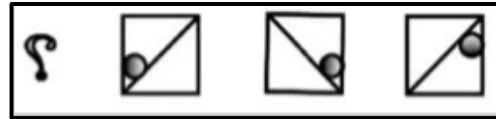

	أ		ب
	ج		د

يتضمن السؤال على سلسلة من الأرقام تربط بينها علاقة معينة. المطلوب أن تنظر في الأرقام المكونة للسلسلة وأن تكتشف طبيعة العلاقة بينها لتستطيع إكمال السلسلة. اختر الإجابة الصحيحة التي تمثل الرقم المكمل للسلسلة التالية:

3 ، 10 ، 17 ، 24 ، 31 ، 38 ،

أ	43	ب	44
ج	45	د	46

يتضمن السؤال على سلسلة من الأرقام تربط بينها علاقة معينة. المطلوب أن تنظر في الأرقام المكونة للسلسلة وأن تكتشف طبيعة العلاقة بينها لتستطيع إكمال السلسلة. اختر الإجابة الصحيحة التي تمثل الرقم المكمل للسلسلة التالية:

1 ، 4 ، 13 ، ، 121

أ	26	ب	29
ج	39	د	40

يتضمن السؤال على سلسلة من الأرقام تربط بينها علاقة معينة. المطلوب أن تنظر في الأرقام المكونة للسلسلة وأن تكتشف طبيعة العلاقة بينها لتستطيع إكمال السلسلة. اختر الإجابة الصحيحة التي تمثل الرقم المكمل للسلسلة التالية:

.... ، 9 ، 16 ، 25 ، 36 ، 49

أ	2	ب	4
ج	6	د	8

يتضمن السؤال على سلسلة من الأرقام تربط بينها علاقة معينة. المطلوب أن تنظر في الأرقام المكونة للسلسلة وأن تكتشف طبيعة العلاقة بينها لتستطيع إكمال السلسلة. اختر الإجابة الصحيحة التي تمثل الرقم المكمل للسلسلة التالية:

3 ، 17 ، 6 ، 14 ، 14 ، ، 28 ، 8

أ	9	ب	10
ج	11	د	12

يتضمن السؤال شكلاً بسيطاً في الأعلى وتحتة أربعة أشكال تمثل خيارات الإجابة. من بين الخيارات اختر الشكل الذي يتماثل مع الشكل التالي:

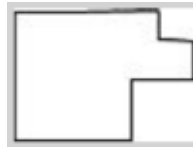

أ		ب	
ج		د	

يتضمن السؤال شكلاً بسيطاً في الأعلى وتحتة أربعة أشكال تمثل خيارات الإجابة. من بين الخيارات اختر الشكل الذي يتماثل مع الشكل التالي:



أ		ب	
ج		د	

يتضمن السؤال شكلاً بسيطاً في الأعلى وتحتة أربعة أشكال تمثل خيارات الإجابة. من بين الخيارات اختر الشكل الذي يتماثل مع الشكل التالي:

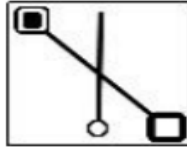

أ		ب	
ج		د	

في السؤال التالي جمل فيها بعض الكلمات المفقودة. وتحتها أربعة بدائل (خيارات).
اختر البديل الذي يتضمن الكلمات الناقصة حسب ترتيب فقدانها من الجملة:
- الإجراءات التي يتم اتخاذها تحسباً لوقوع المشكلات تعرف بالتدابير.....

أ	المسبقة _ الوقائية	ب	الطارئة _ الاستثنائية
ج	الحاسمة _ الأولية	د	المتوقعة _ الاعتيادية

في السؤال التالي جمل فيها بعض الكلمات المفقودة. وتحتها أربعة بدائل (خيارات).
اختر البديل الذي يتضمن الكلمات الناقصة حسب ترتيب فقدانها من الجملة:
- يتنوع..... الإداري في صورته وأشكاله. ويختلف باختلاف
الموظف ومدى صلاحياته.

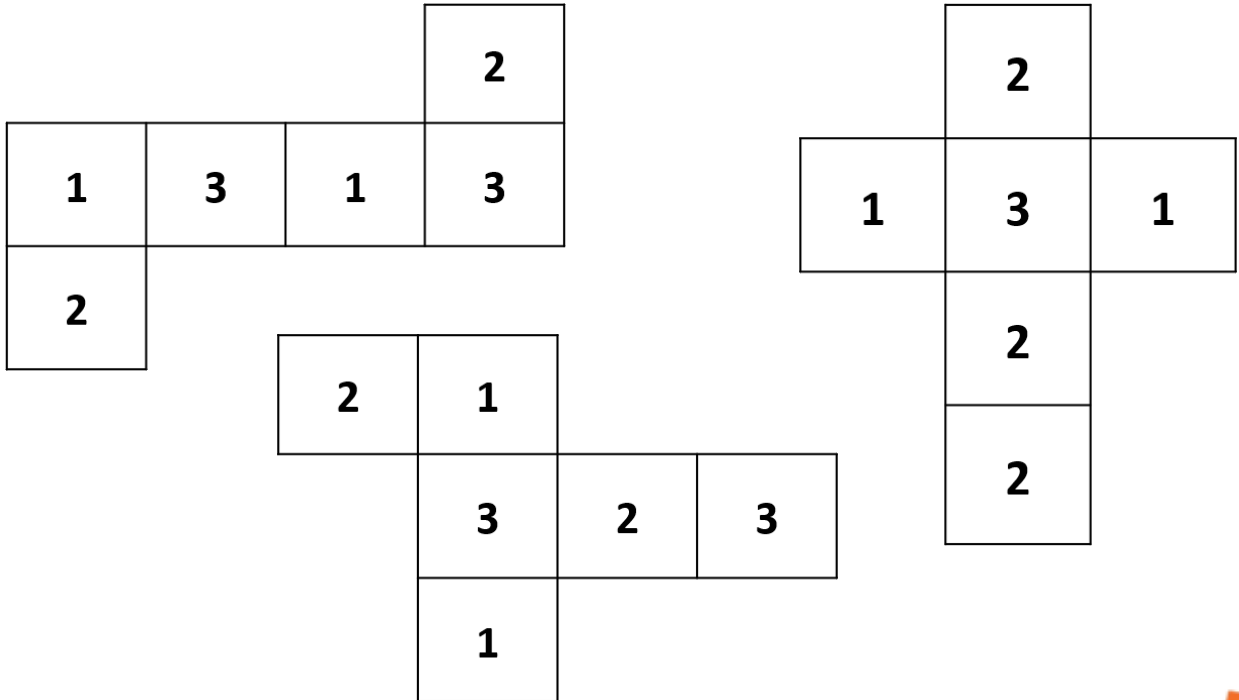

أ	الفساد _ حجمه _ مستوى.	ب	القرار _ شكله _ نوعية.
ج	النجاح _ نوعه _ جنس.	د	العمل _ مقداره _ شخصية.

أشهر أشكال المكعبات



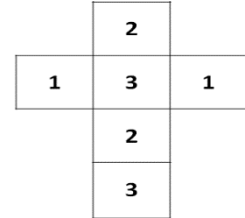
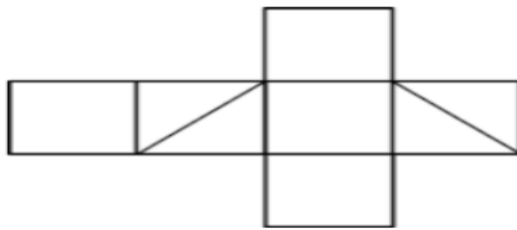

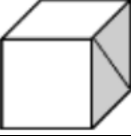
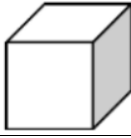

هناك شكل في الأعلى مفرد أو مفتوح ويمكن طيُّه ليصبح على شكل صندوق. المطلوب منك أن تتخيل شكل الصندوق الناتج عن طي الشكل المفرد من خلال أحد الخيارات التالية له:

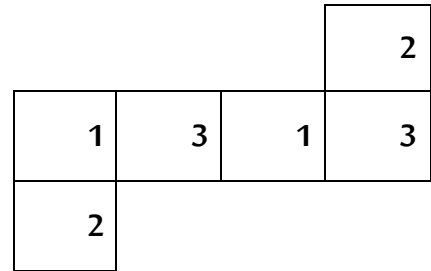
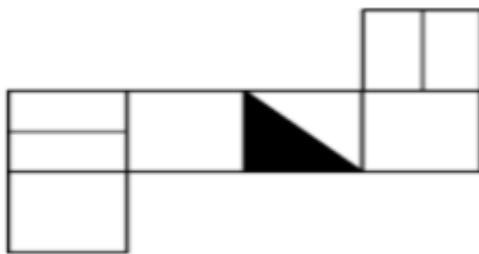

	ب.		أ.
	د.		ج.

هناك شكل في الأعلى مفرد أو مفتوح ويمكن طيُّه ليصبح على شكل صندوق. المطلوب منك أن تتخيل شكل الصندوق الناتج عن طي الشكل المفرد من خلال أحد الخيارات التالية له:

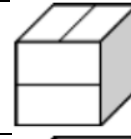
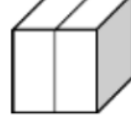

	ب.		أ.
	د.		ج.

هناك شكل في الأعلى مفرد أو مفتوح ويمكن طيّه ليصبح على شكل صندوق. المطلوب منك أن تتخيل شكل الصندوق الناتج عن طي الشكل المفرد من خلال أحد الخيارات التالية له:

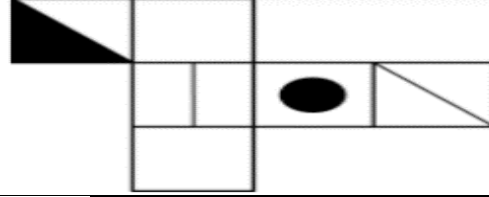

	أ
	ب
	ج
	د

انتهت المحاضرة

يتضمن السؤال شكلاً بسيطاً في الأعلى وتحتة أربعة أشكال تمثل خيارات الإجابة. من بين الخيارات اختر الشكل الذي يتماثل مع الشكل التالي:

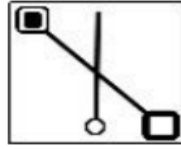

	أ
	ب
	ج
	د

في السؤال التالي جمل فيها بعض الكلمات المفقودة. وتحتمل أربعة بدائل (خيارات).
اختر البديل الذي يتضمن الكلمات الناقصة حسب ترتيب فقدانها من الجملة:
- الإجراءات التي يتم اتخاذها تحسباً لوقوع المشكلات تعرف بالتدابير.....

أ	المسبقة _ الوقائية	ب	الطارئة _ الاستثنائية
ج	الحاسمة _ الأولية	د	المتوقعة _ الاعتيادية

في السؤال التالي جمل فيها بعض الكلمات المفقودة. وتحتمل أربعة بدائل (خيارات).
اختر البديل الذي يتضمن الكلمات الناقصة حسب ترتيب فقدانها من الجملة:
- يتنوع الإداري في صوره وأشكاله. ويختلف باختلاف
الموظف ومدى صلاحياته.

أ	الفساد _ حجمه _ مستوى.	ب	القرار _ شكله _ نوعية.
ج	النجاح _ نوعه _ جنس.	د	العمل _ مقداره _ شخصية.

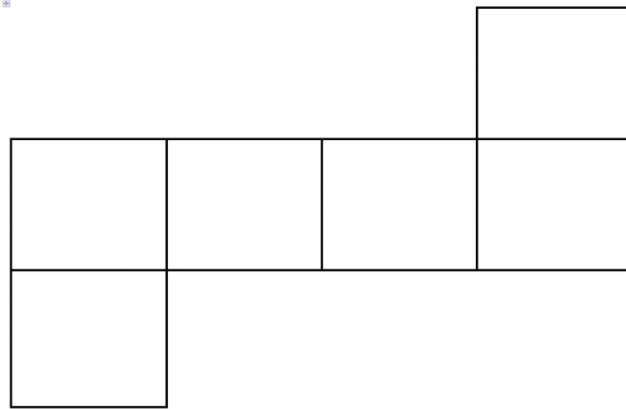
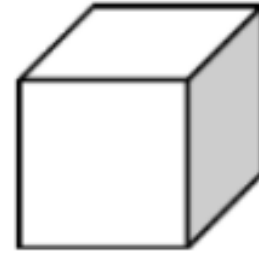
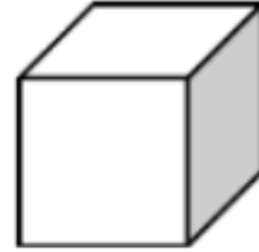
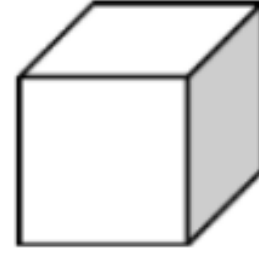
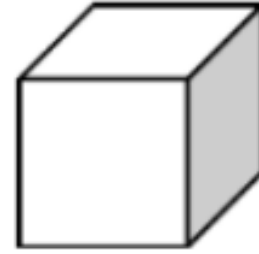
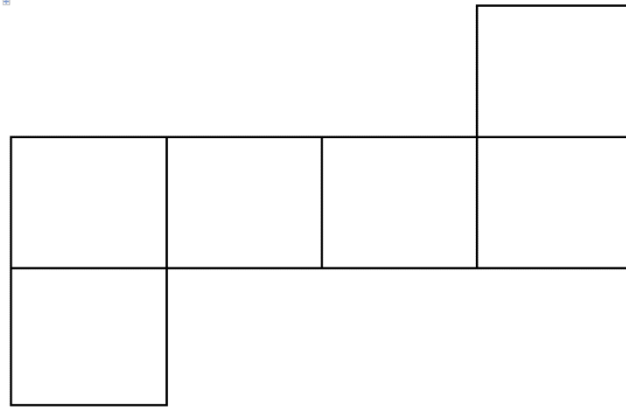

درب نفسك بصياغة مكعب

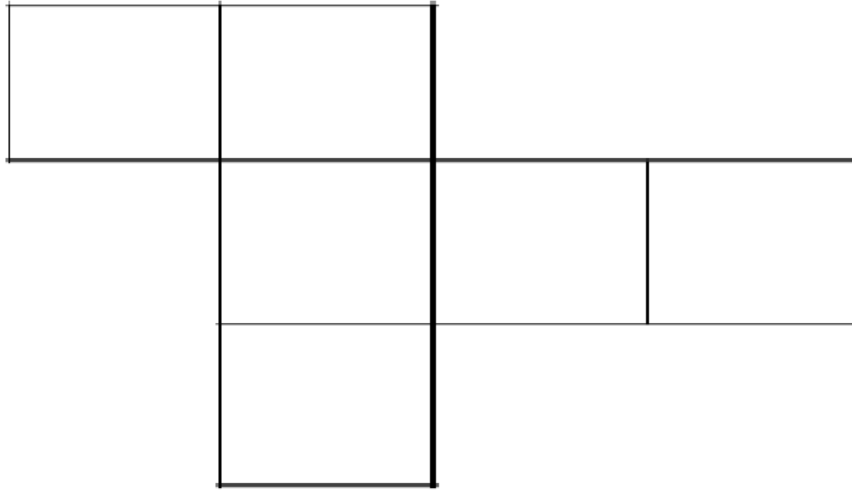
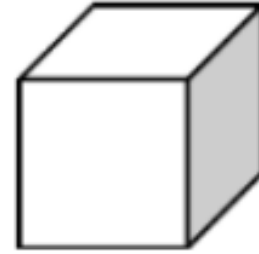
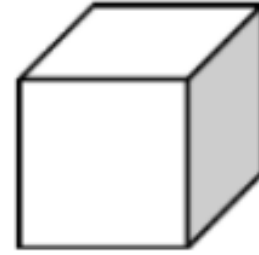
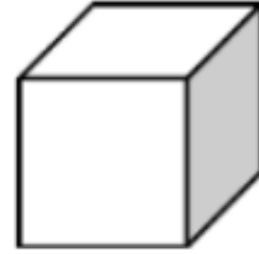
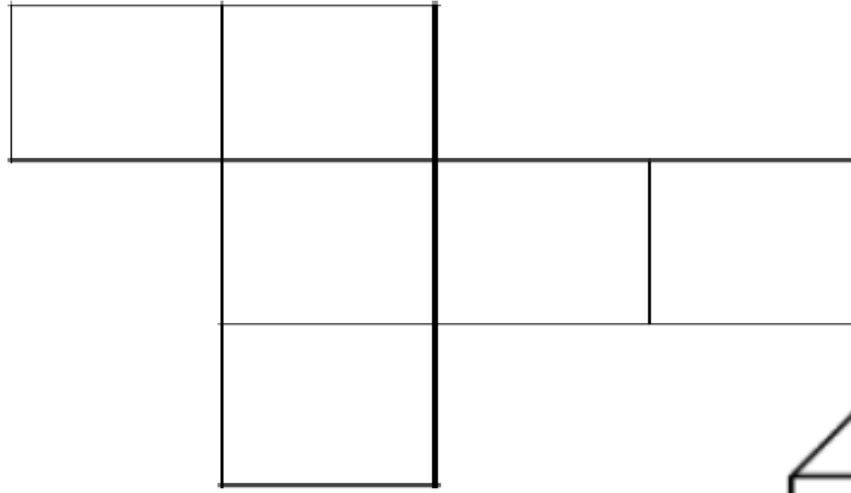

درب نفسك بصياغة مكعب



جنب كرامتك اللئام، فإنك إن إلهم لم يشكروا وإن بهم شدة لم يصبروا.			
أ	صادقت _ نزلت	ب	أحسنت _ نزلت
ج	أخذت _ جاءتهم	د	نزلت _ جاءتهم

إن ما يحدث في العالم من سببه ضعف وطمع الدول الكبرى في ثروتها.			
أ	مآسي _ البلاد	ب	حروب _ الشعوب
ج	انفجارات _ الأرض	د	كوارث _ الدول

بصدق للوطن و..... إليه , يتحقق الأمن و الاستقرار والرخاء لأبنائه.			
أ	الولاء _ الانتماء	ب	الوفاء _ العمل
ج	الحب _ الحرص	د	الحب _ التوجه

على أن يكون عالماً بأهل زمانه مالكاً ، مقبلاً على شأنه			
أ	الغافل _ لماله	ب	الفقير _ لحاله
ج	العاقل _ لسانه	د	الغني _ ماله

إن التقدم العلمي و الرقي الحضاري و غموض الطبيعة التي خلقها الله , يجب أن المؤمن يقيناً			
أ	معرفة _ يقوي	ب	سبر _ يعلي
ج	استنطاق _ يكسب	د	اكتشاف _ يزيد

غالباً ما تؤديإلى مشاكل كثيرة . الأمر الذي جعل الحكومات تفكر في حل جذري لل
..... عليها .

أ	الجهالة _ تخلص	ب	البطالة _ قضاء
ج	العمالة _ سيطرة	د	العداوة _ صبر

إن الصراخ دليل على ضعف والهدوء علامة

أ	القوي _ التآني	ب	الرأي _ الحكمة
ج	العقل _ التفكير	د	الرؤية _ الضعف

إن يقوم على أساس من الجهل والغفلة , أما فيقوم على أساس من الفهم و
التقدير

أ	التهاون _ التسامح	ب	الجهل _ الفهم
ج	الجد - الهزل	د	الكره _ الحب

لا تجادل بليغاً ولا سفهاً فالبلوغ والسفيه

أ	يغلبك _ يسفحك	ب	يغلبك _ يدعمك
ج	يغلبك _ يؤذيك	د	يجرحك _ يحبطك

القرآن الكريم هو الذي ينير للناس طريقهم في الظلمات .

أ	المصباح _ ساطع	ب	الدستور _ ناصع
ج	المصباح _ بعض	د	المصباح _ حالك

الجد في الجد والحرمان في فانصب تصب عن قريب غاية الأمل

أ	العمل	ب	الكسل
ج	الجلد	د	النصر

استخدم مصطلح العولمة أساساً بعض الأوجه الرئيسة للتحول الحديث في النشاط العالمي			
أ	لتكبير_ السياسي	ب	لوصف_ الاقتصادي
ج	لتشبيهه_ الأدبي	د	لتنفيذ_ الثقافي

قد يرى الناس الذي في رأسك لكنهم لا يشعرون ب..... الذي تعانيه .			
أ	الكلام_ التفكير	ب	الشعر_ الموقف
ج	الجرح_ الألم	د	الرأي_ القرار

استخراج المفردة الشاذة:			
أ	لين	ب	صلب
ج	أملس	د	حديد

استخراج المفردة الشاذة:			
أ	كرم	ب	جود
ج	عطاء	د	صبر

استخراج المفردة الشاذة:			
أ	أمي	ب	أبي
ج	بنتي	د	جدي

استخراج المفردة الشاذة:			
أ	الإصبعان	ب	الساقان
ج	الذرعان	د	القدمان

أربعة أعداد متتالية مجموع خمس أمثالهم 70 فما العدد الأكبر؟			
أ	5	ب	9
ج	2	د	4

استخراج المفردة الشاذة:			
أ	أب	ب	ريان
ج	راعي	د	مدير

استخرج المصطلح الشاذ من بين المصطلحات التالية:			
أ	غالي	ب	ثمين
ج	كثير	د	باهظ

استخراج المفردة الشاذة:			
أ	قطة	ب	تمساح
ج	خروف	د	أرنب

استخراج المفردة الشاذة:			
أ	زهرة	ب	ثمرة
ج	غصن	د	شجرة

استخراج المفردة الشاذة:			
أ	كوب	ب	صحن
ج	قدر	د	شوكة

استخراج المفردة الشاذة:			
أ	عشاء	ب	غذاء
ج	إفطار	د	قهوة

استخراج المفردة الشاذة:			
أ	شاب	ب	طفل
ج	رجل	د	زوج

استخراج المفردة الشاذة:			
أ	نار	ب	قمر
ج	بركان	د	شمس

استخراج المفردة الشاذة:			
أ	نصب	ب	تعب
ج	بلاء	د	إجهاد

يجب أن نتعلم من الحمام الوداعة , ومن النحل , ومن النمل			
أ	القهوة _ الكفاح	ب	الانتظام _ الصبر
ج	التفاني _ الكسل	د	العسل _ العمل

إن الحياة لا تصنع شباباً..... , وكما قالوا إن البحر الهادئ لا يصنع بحاراً			
أ	جلداً _ ماهراً	ب	منعماً _ ناجحاً
ج	موسراً _ صابراً	د	خشناً _ مغامراً

يجب أن تكون مع من تحب إلى درجة بخطئك			
أ	رفيقاً _ الإقرار	ب	عنيفاً _ المجاهدة
ج	حازماً _ الابتهاج	د	صريحاً _ الاعتراف

طعنة تدمي الجسد , وطعنة تدمي القلب			
أ	الصديق _ العدو	ب	السيف _ السكين
ج	العدو _ الصديق	د	القريب _ الغريب

كلما زاد المرء , كان ذلك علامة على			
أ	حُساد _ نجاحه	ب	أصدقاء _ قوته
ج	أعداء _ إخلاصه	د	نجاح _ صحته

دعاء الوالدين من أعظم السعادة , فاغتنمه ببرهما ليكون لك من كل مكروه .			
أ	أبواب _ عملاً	ب	أسباب _ ثروة
ج	موجبات _ استباقاً	د	دواعي _ حصناً

من العدل أن تضع الأمور في وان تزنها بميزان العقل لا			
أ	وقتها _ المنطق	ب	نصايبها _ الهوى
ج	موضعها _ اللسان	د	مكانها _ اللسان

الناجحون دائماً يستفيدون من تجاربهم ويصنعون منها سلماً للنجاح , ويعملون على أي فرصة تسنح لهم .			
أ	الفاشلة _ انتهاز	ب	السابقة _ إهدار
ج	الرافدة _ استغلال	د	الناجحة _ استثمار

الصدق الحق هو من يصدق فيلا من يداهن في			
أ	السِر_ العلانية	ب	كلامه _ أفعاله
ج	المواقف _ الرخاء	د	نصيحتك _ صحبتك

حتى أكثر الورود لديها أشواك			
أ	ضرراً	ب	انتشاراً
ج	بشاعة	د	جاذبية

انتهت المحاضرة

$$\frac{1}{10} = 10\%$$

$$\frac{1}{8} = 12\%$$

$$\frac{1}{6} = 16\%$$

$$\frac{3}{10} = 30\%$$

$$\frac{3}{8} = 37\%$$

$$\frac{1}{3} = 33\%$$

$$\frac{7}{10} = 70\%$$

$$\frac{5}{8} = 62\%$$

$$\frac{2}{3} = 66\%$$

$$\frac{9}{10} = 90\%$$

$$\frac{7}{8} = 87\%$$

$$\frac{5}{6} = 83\%$$

$$\frac{1}{2} = 50\%$$

$$\frac{1}{5} = 20\%$$

$$\frac{1}{4} = 25\%$$

$$\frac{3}{5} = 60\%$$

$$\frac{3}{4} = 75\%$$

$$\frac{2}{5} = 40\%$$

$$\frac{4}{5} = 80\%$$

$$1 = 100\%$$



ما الرقم الذي يكمل السلسلة التالية : 21 , 9 , 21 , 11 , 13 , 21 , ... ؟			
أ	14	ب	15
ج	21	د	23

أكمل المتتابعة : 1 , 2 , 6 , 15 , 31 , ؟			
أ	55	ب	56
ج	60	د	61

أوجد الحد الناقص : 260 , 200 , , 110 , 80			
أ	150	ب	160
ج	170	د	180

أكمل المتتابعة : 175 , 170 , 85 , 80 , 40 , ؟			
أ	35	ب	30
ج	25	د	20

أكمل بنفس التسلسل : 218 , 198 , 180 , 164 , ؟			
أ	150	ب	162
ج	152	د	140

أكمل بنفس التسلسل : 243 , 81 , 27 , 9 , ؟			
أ	3	ب	4
ج	5	د	6

أكمل المتتابعة التالية : 10 , 12 , 16 , 24 , ؟			
أ	8	ب	9
ج	7	د	6

أكمل المتتابعة التالية : 15 , 225 , 16 , 256 , 17 , ؟			
أ	275	ب	289
ج	324	د	361

أوجد الحد الناقص : 860 , , 420 , 400 , 200 , 180 , 90 ؟			
أ	440	ب	620
ج	730	د	840

أكمل المتتابعة : 2 , 4 , 8 , 14 , 22 , ؟			
أ	28	ب	30
ج	32	د	42

أكمل المتتابعة : 2 , 7 , 17 , 37 , ؟			
أ	47	ب	57
ج	67	د	77

أكمل المتتابعة : 169 , 121 , 81 , 49 , ؟			
أ	36	ب	25
ج	16	د	9

أكمل بنفس التسلسل : 2 , 5 , 10 , 17 , 26 , 37 , 50 , ؟			
أ	56	ب	52
ج	54	د	65

ماهو الحد السادس من المتتابعة : -1 , 1 , 2 , 4 , ؟			
أ	6	ب	16
ج	5	د	25

اكمل المتتالية التالية : , 49 , 53 , 56 , 58 , 59 ؟			
أ	44	ب	40
ج	45	د	39

أكمل المتتابعة : 10 , 15 , 25 , 30 , ؟			
أ	35	ب	40
ج	45	د	50

يُعد الحليب أساسياً في النظام الغذائي , والتغذية السليمة إحدى صحة المجتمع			
أ	وحدة _ ركيزة	ب	شيئاً _ دوافع
ج	جزءاً _ دعائم	د	الطبيعي _ مقومات

اكمل المتتابعة : 19 , 17 , 22 , 20 , ؟			
أ	22	ب	23
ج	24	د	25

الطفل الذي يعيش في جومن يتعلم الناس			
أ	القهر _ احترام	ب	السماحة _ محبة
ج	الكرة _ محبة	د	الألفة _ بغض

أوجد الحد الناقص في المتتابة : 1 , 2 , 6 , , 120 ؟			
أ	24	ب	20
ج	16	د	12

كل عدد من الأعداد الموضحة في الهرم التالي يساوي مجموع العددين اللذين يقعان أسفله مباشرة. املأ الهرم بالأعداد الناقصة:

هناك شكل في الأعلى مفرد أو مفتوح ويمكن طيّه ليصبح على شكل صندوق. المطلوب منك أن تتخيل شكل الصندوق الناتج عن طي الشكل المفرد من خلال أحد الخيارات التالية له:

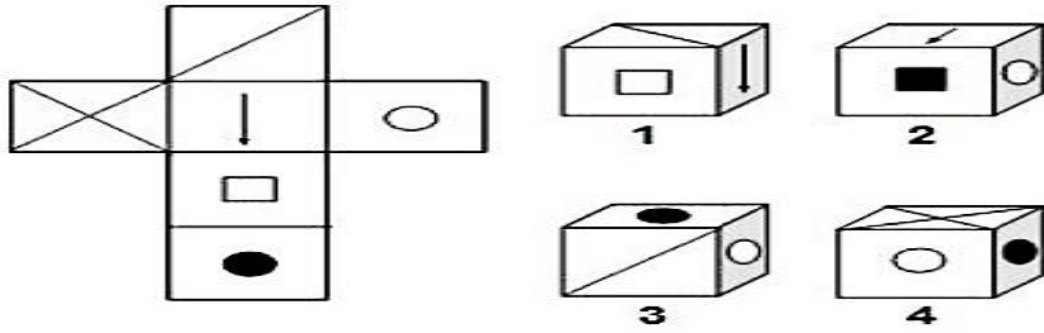

هناك شكل في الأعلى مفرد أو مفتوح ويمكن طيُّه ليصبح على شكل صندوق. المطلوب منك أن تتخيل شكل الصندوق الناتج عن طي الشكل المفرد من خلال أحد الخيارات التالية له:

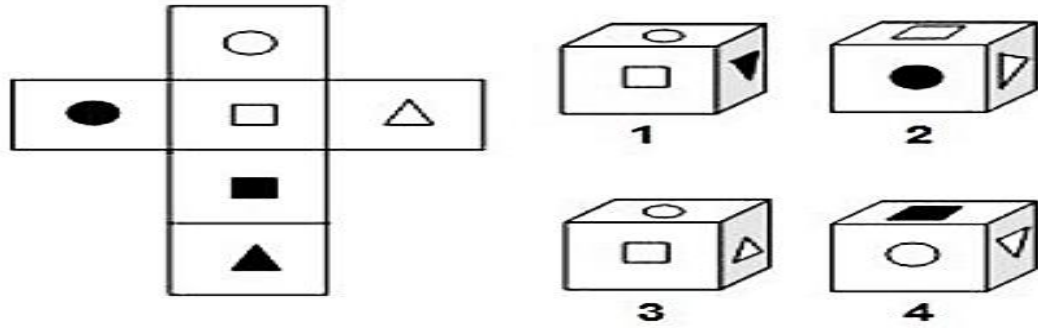

هناك شكل في الأعلى مفرد أو مفتوح ويمكن طيُّه ليصبح على شكل صندوق. المطلوب منك أن تتخيل شكل الصندوق الناتج عن طي الشكل المفرد من خلال أحد الخيارات التالية له:

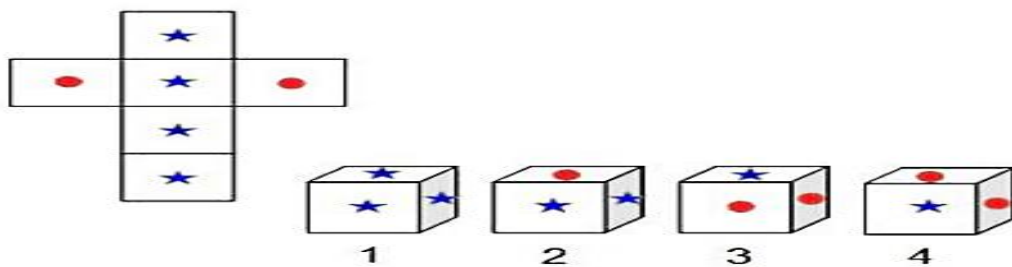

هناك شكل في الأعلى مفرد أو مفتوح ويمكن طيُّه ليصبح على شكل صندوق. المطلوب منك أن تتخيل شكل الصندوق الناتج عن طي الشكل المفرد من خلال أحد الخيارات التالية له:

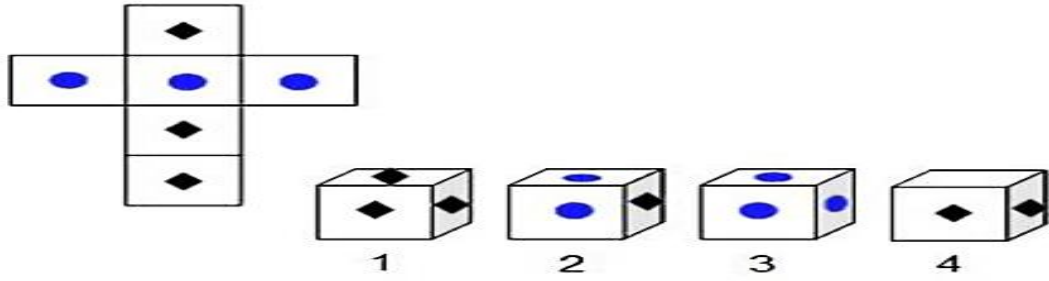

هناك شكل في الأعلى مفرد أو مفتوح ويمكن طيُّه ليصبح على شكل صندوق. المطلوب منك أن تتخيل شكل الصندوق الناتج عن طي الشكل المفرد من خلال أحد الخيارات التالية له:

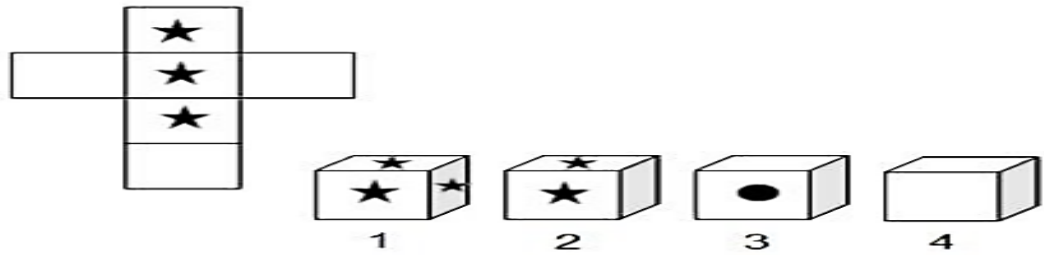

هناك شكل في الأعلى مفرد أو مفتوح ويمكن طيُّه ليصبح على شكل صندوق. المطلوب منك أن تتخيل شكل الصندوق الناتج عن طي الشكل المفرد من خلال أحد الخيارات التالية له:

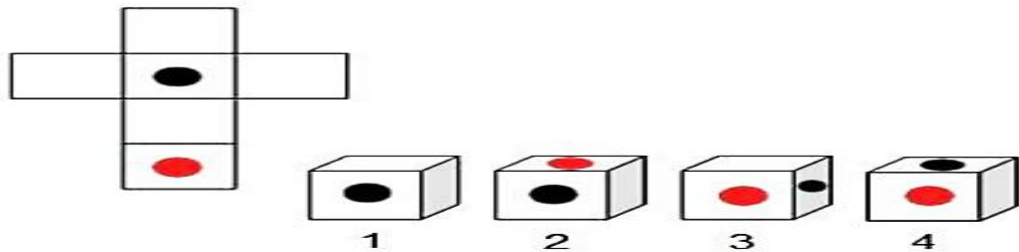

هناك شكل في الأعلى مفرد أو مفتوح ويمكن طيُّه ليصبح على شكل صندوق. المطلوب منك أن تتخيل شكل الصندوق الناتج عن طي الشكل المفرد من خلال أحد الخيارات التالية له:

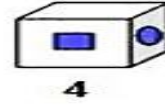
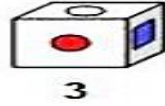
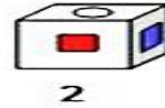
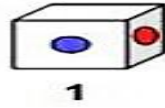
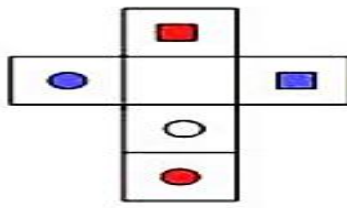

هناك شكل في الأعلى مفرد أو مفتوح ويمكن طيُّه ليصبح على شكل صندوق. المطلوب منك أن تتخيل شكل الصندوق الناتج عن طي الشكل المفرد من خلال أحد الخيارات التالية له:

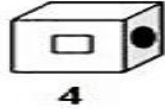
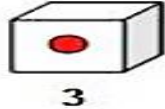
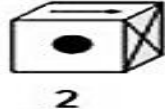
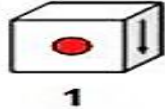
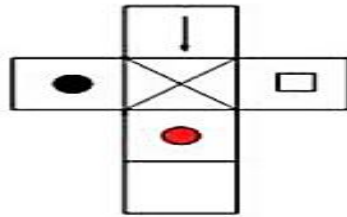

هناك شكل في الأعلى مفرد أو مفتوح ويمكن طيُّه ليصبح على شكل صندوق. المطلوب منك أن تتخيل شكل الصندوق الناتج عن طي الشكل المفرد من خلال أحد الخيارات التالية له:

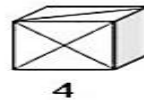
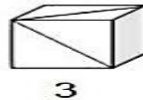
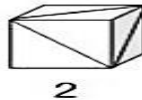
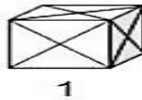
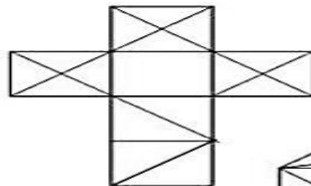

هناك شكل في الأعلى مفرد أو مفتوح ويمكن طيُّه ليصبح على شكل صندوق. المطلوب منك أن تتخيل شكل الصندوق الناتج عن طي الشكل المفرد من خلال أحد الخيارات التالية له:

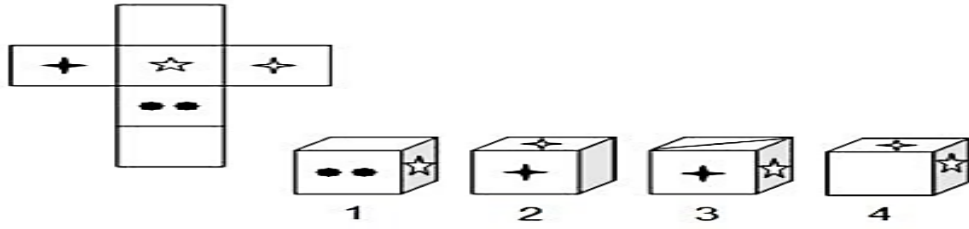

هناك شكل في الأعلى مفرد أو مفتوح ويمكن طيُّه ليصبح على شكل صندوق. المطلوب منك أن تتخيل شكل الصندوق الناتج عن طي الشكل المفرد من خلال أحد الخيارات التالية له:

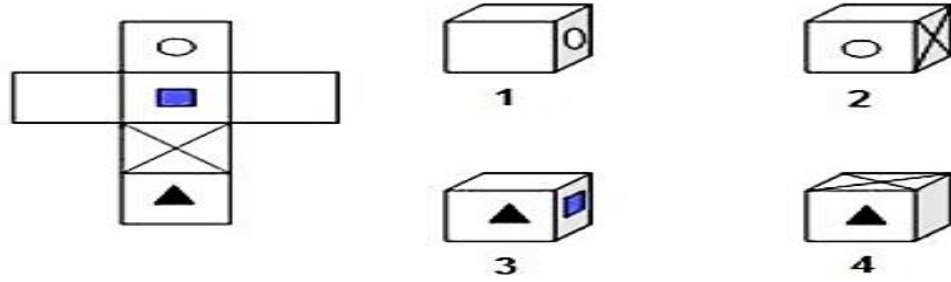

هناك شكل في الأعلى مفرد أو مفتوح ويمكن طيُّه ليصبح على شكل صندوق. المطلوب منك أن تتخيل شكل الصندوق الناتج عن طي الشكل المفرد من خلال أحد الخيارات التالية له:

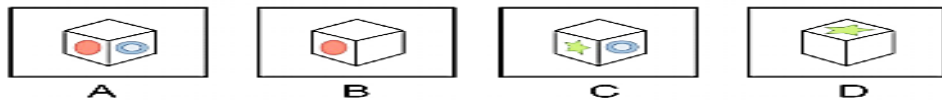
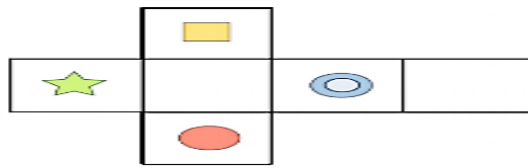

هناك شكل في الأعلى مفرد أو مفتوح ويمكن طيُّه ليصبح على شكل صندوق. المطلوب منك أن تتخيل شكل الصندوق الناتج عن طي الشكل المفرد من خلال أحد الخيارات التالية له:

هناك شكل في الأعلى مفرد أو مفتوح ويمكن طيّه ليصبح على شكل صندوق. المطلوب منك أن تتخيل شكل الصندوق الناتج عن طي الشكل المفرد من خلال أحد الخيارات التالية له:

هناك شكل في الأعلى مفرد أو مفتوح ويمكن طيّه ليصبح على شكل صندوق. المطلوب منك أن تتخيل شكل الصندوق الناتج عن طي الشكل المفرد من خلال أحد الخيارات التالية له:

انتهت المحاضرة

الدين.....بالليل , و..... بالنهار.			
أ	فرح _ حزن	ب	هم _ مذله
ج	مدح _ مهانة	د	سمر _ غنى

أكمل المتتابعة التالية : , 100, 400 , 1200 , 2400			
أ	10	ب	20
ج	40	د	60

الإنسان الحقيقي وطنه , ويعمل على تقدمه			
أ	يحارب _ تحريره	ب	يحب _ رفعته
ج	يقدر _ تدميره	د	ينمو _ تعليمه

أكمل المتتابعة :, 99, 88, 77			
أ	107	ب	108
ج	109	د	110

إن التحرك بسرعة وذكاء ضروري لإنقاذ الإنسان في ساعات الحرج .			
أ	الحاسم	ب	السرير
ج	الحكيم	د	المفاجئ

أكمل بنفس التسلسل : , 36, 25, 16, 9			
أ	46	ب	47
ج	48	د	49

من حق الجار على جاره أن إذا أصابه خير, وأن إذا أصابه شر			
أ	يعينه _ يرضيه	ب	يمدحه _ يقدحه
ج	يزوره _ يداهنه	د	يهنئه _ يواسيه

..... , 328, 248, 168, 88			
أ	435	ب	438
ج	418	د	408

تستخدم البصمات في التعرف على الهاربين من مواجهة , مهما بلغت مهاراتهم في			
أ	القضاة _ المحكمة	ب	الشرطة _ المعرفة
ج	العدالة _ التنكر	د	المدارس _ الهروب

أكمل المتتابعة : , 49, 81 , 121 , 169			
أ	36	ب	25
ج	16	د	9

فرض الله على الأغنياء لصالح الفقراء , ليتحقق الاجتماعي .			
أ	الصيام _ الوفاق	ب	الصدقة _ التواصل
ج	الزكاة _ التكافل	د	الزكاة _ الرضا

أكمل المتتابعة: , 64 , 27 , 8 , 1			
أ	100	ب	121
ج	125	د	129

المعرفة التي لا تصل بالناس تبقى الفائدة .			
أ	قوية	ب	محدودة
ج	عظيمة	د	واسعة

أكمل بنفس التسلسل: , 36 , 16 , 6 , 1			
أ	56	ب	66
ج	76	د	86

مكافحة التلوث أمر فهو سهل بسبب التكنولوجيا الحديثة , ولكنه الثمن			
أ	جاد_ زهيد	ب	بعيد_ واضح
ج	ممکن _ باهظ	د	عام_ معروف

أوجد الحد الناقص 80 , 70 , 61 , 53 , 46 ,			
أ	40	ب	41
ج	43	د	44

الكلمة الطيبة مرور إلى كل القلوب			
أ	مفتاح	ب	جواز
ج	طريق	د	صدقة

أكمل المتتابة : , 40 , 13 , 4 , 1			
أ	121	ب	132
ج	141	د	142

كثير من الناس لا يعرفون قيمة إلا إذا تعرضوا			
أ	النعيم _ السعادة	ب	العدل _ للظلم
ج	العدل _ للأمن	د	الصحة _ للعافية

2 , 1,75 , , 1,25 , 1			
أ	1.5	ب	1.3
ج	2	د	3

أن تكون فرداً في جماعة خيراً لك من أن تكون قائداً			
أ	النعام _ للأسود	ب	الأسود _ للنعام
ج	الصقور _ للثيران	د	الجبنةاء _ الشجعان

أكمل المتتابة التالية: , 22 , 14 , 8 , 4 , 2			
أ	32	ب	44
ج	36	د	47

إصدار حكم أو رأي قبل معرفة جميع الحقائق يكون			
أ	قاسياً	ب	عادلاً
ج	منطقياً	د	سابقاً لأوانه

أوجد الحد الناقص 21 , 16 , , 6 , 1			
أ	12	ب	22
ج	3	د	11

إن لغتنا العربية هي ثابت من أركان شخصيتنا , فيحق لنا أن نعتز بها , ونذود عنها , ونولمها عناية			
أ	حصن - جميلة	ب	ركن - ربانية
ج	ركن - فائقة	د	حجر - عالية

أوجد الحد التالي في المتتابعة : , 45 , 24 , 10 , 3			
أ	55	ب	65
ج	73	د	80

..... , 3 , 6 , 0 , 4 , 3- , 2			
أ	5-	ب	3-
ج	1	د	8

..... , 45 , 21 , 9 , 3			
أ	93	ب	90
ج	97	د	100

....., $9\frac{1}{5}$, $7\frac{1}{4}$, $5\frac{1}{3}$, $3\frac{1}{2}$			
$11\frac{1}{7}$	ب	$11\frac{1}{6}$	أ
$13\frac{1}{7}$	د	$13\frac{1}{6}$	ج

....., 23, 18, 15, 14			
27	ب	25	أ
31	د	30	ج

....., $\frac{1}{4}$ -, 0, $\frac{1}{4}$, $\frac{1}{2}$			
$\frac{3}{4}$ -	ب	$\frac{1}{2}$ -	أ
$\frac{1}{2}$ -	د	1-	ج

خصم 20% من راتب أحمد ويعادل 750 ريال , كم راتبه الأساسي؟			
3570	ب	3650	أ
3000	د	3750	ج

الكلمة الشاذة... أي كلمة مما تم تحديده يعد خطأ من حيث المعنى؟ ندرة العتاب تفرق الأحباب			
العتاب	ب	ندرة	أ
الأحباب	د	تفرق	ج

40 : س = 10% قيمه س =			
40	ب	400	أ

ج	4	د	10
---	---	---	----

الكلمة الشاذة ..
أي كلمة مما تم تحديده يعد خطأ من حيث المعنى؟
يوجد دائماً من هو أسعد منك فابتسم

أ	يوجد	ب	دائماً
ج	أسعد	د	فابتسم

قطع شاب في سباق 25 % من السابق في 8 دقائق إذا استمر على نفس سرعته كم يبقى له من الزمن للوصول لنهاية السباق؟

أ	18	ب	24
ج	26	د	28

الكلمة الشاذة:
أي كمله مما تم تحديده يعد خطأ من حيث المعنى؟
لا تفكر في المفقود حتى لا تريح الموجود

أ	تفكر	ب	المفقود
ج	تريح	د	الموجود

إذا اشترى تاجر جهاز حاسب بمبلغ 5200 ثم باعه بربح 40 % فبكم باعه؟

أ	2000	ب	3140
ج	5560	د	7280

الكلمة الشاذة..

أي كلمة مما تم تحديده يعد خطأ من حيث المعنى؟
الاستغفار يذيب الذنوب كما تذيب الشمس الخطايا.

أ	الاستغفار	ب	يذيب
ج	الشمس	د	الخطايا

20% من 5 يساوي.

أ	1	ب	0.5
ج	0.2	د	10

ساعة : وقت

أ	شمس : قمر	ب	ميزان : ثقل
ج	ترمومتر : زكام	د	صفر : محرم

مع أحمد 8 ريال وهو يمثل 5% من مصروفة الأسبوعي , فكم يأخذ بالأسبوع؟

أ	80	ب	160
ج	240	د	300

قوس : سهم

أ	سيف : رمح	ب	مدفع : قذيفة
ج	عصا : سوط	د	دبابة : رشاش

أشترى رجل غسالة كهربائية فخصم له البائع 20% من قيمة الغسالة وهذه النسبة تساوي 500 ريال .. فما قيمة هذه الغسالة قبل الخصم.؟

أ	2800	ب	3000
ج	2900	د	2500

غث : سمين			
أ	جريدة : صحيفة	ب	جندي : سلاح
ج	تعاون : إنجاز	د	اطمئنان : خوف

ما هو العدد الذي ريعه يساوي 20% من 35			
أ	14	ب	21
ج	28	د	34

إذا وفر موظف من راتبه 15% ويمثل 2400 ريال كم الراتب كاملاً؟			
أ	8000 ريال	ب	6000 ريال
ج	16000 ريال	د	10000 ريال

سحاب : ينقشع			
أ	ماء : يغلي	ب	عين : تنبع
ج	هم : يزول	د	سباق : يبدأ

عند زيادة العدد 40 بمقدار 25% ما هو العدد الناتج !!			
أ	50	ب	54
ج	55	د	60

الجنة : الخلد			
أ	الماء : البرودة	ب	الطمأنينة : السكينة
ج	النار : العذاب	د	المنزل : التسليح

إن كان هناك اجتماع و 75% من المدعوين لم يحضروا و 100 حضروا , كم المجموع الكلي

للمدعوين؟			
أ	400	ب	600
ج	800	د	1200

العظيم / الحقير			
أ	الملك / الأمير	ب	الغني / الفقير
ج	المحكوم / الحاكم	د	المعلم / المتعلم

ربع العمال في كراج هم عمال صيانة و 20 % منهم عمال كهرباء والباقي عددهم 110 هم محاسبون كم عدد العمال في الكراج؟			
أ	180	ب	200
ج	240	د	256

الإسكندرية : الرياض			
أ	نيويورك : الدوحة	ب	عدن : القاهرة
ج	جدة : جاكرتا	د	المنامة : الكويت

إذا كان 18 % من عدد يساوي 60 , أوجد 6 % من هذا العدد؟			
أ	10	ب	15
ج	20	د	25

صوت : حلق			
أ	عادم : محرك	ب	لسان : تذوق
ج	قمة : جبل	د	نحل : غسل

قوي : ضعيف			
أ	مربع : مستطيل	ب	دائرة: مثلث
ج	أسطوانة : حلزوني	د	تقعر: تحدب

رجل يدفع للزكاة مبلغ 2.5% وهي تساوي 160 ريال فكم يبلغ كامل ما يملك؟			
أ	160	ب	1600
ج	3200	د	6400

عودة: وراء			
أ	زمهرير: برد	ب	تقدم: أمام
ج	خمار: وجه	د	غنى: فساد

إذا تخلف 25% من المتقدمين لوظيفة محاسب عن الاختبار التحريري , ونجح 10% من الحاضرين , فما عدد الناجحين إذا كان عدد المتقدمين الأصلي 80 شخصاً؟			
أ	2	ب	6
ج	8	د	10

حرب : دمار.			
أ	رماد: نار	ب	اجتهاد: نجاح
ج	رسوب: إهمال	د	إعلان: دعاية

عام 1426 كان عدد حجاج الخارج 1,200,000 وكان عدد حجاج الداخل 400 الف حاج ما نسبة حجاج الداخل؟			
أ	10%	ب	15%
ج	20%	د	25%

الحواريون : عيسى			
أ	بنو إسرائيل : فرعون	ب	الوزير : الملك
ج	باعة : مهرجان	د	الصحابة : محمد

شخص باع سيارته بمبلغ 45 الف ريال وقد خسر فيها 10 % من قيمتها فبكم اشتراها ؟			
أ	55 الف ريال	ب	50 الف ريال
ج	49 الف ريال	د	60 الف ريال

ريال : درهم			
أ	فلفل : أبيض	ب	دينار : علبة
ج	فول : عدس	د	شمس : مجرة

شخص اشترى بضاعة بـ 5000 وخسر فيها 20% ثم باعها وخسر فيها 20 % ثم باعها وخسر فيها 20% كم خسر فيها ؟			
أ	3200	ب	2300
ج	1800	د	1700

نجح خالد في الاختبار النهائي وحصل على مجموع درجاته 1800 من 2000 فما هو معدله ؟			
أ	80 %	ب	85 %
ج	90 %	د	95 %

صهيل : حصان			
أ	صوت : سرعه	ب	صريير : قلم
ج	نهيق : كلب	د	ماء : خريير

صرف رجل 80 % من راتبه فبقى معه 500 ريال فكم كان راتبه كاملاً؟			
أ	2000	ب	25000
ج	3500	د	4000

يوم : ساعه			
أ	شهر: سنه	ب	كتاب : صفحه
ج	ليل : نهار	د	غروب : غسق

قام محمد بحل 25 % من واجباته في ساعه ونصف فكم من الوقت يلزمه لعمل الواجب كاملاً؟			
أ	4 ساعات	ب	5 ساعات
ج	6 ساعات	د	8 ساعات

قمر: خسوف			
أ	شمس : إحراق	ب	ضياء : سقوط
ج	وردة: ذبول	د	نجم : شهاب

باع أحمد جواله بخسارة 25 % ثم أضاف 300 ريال ليشتري جهاز حاسب ثمنه 2400 ريال فكم كان ثمن شراء الجوال ؟			
أ	2800 ريال	ب	3700 ريال
ج	3000 ريال	د	4000 ريال

تدبر: خشوع			
أ	فكر: خضوع	ب	تغاضي: رجوع
ج	تهور: ندم	د	قراءة: تلاوة

شخص قطع 20% من طريق 4 دقائق ففي كم دقيقة ينهي الطريق كاملاً؟			
أ	10	ب	15
ج	20	د	25

مخدرات : إدمان			
أ	مضخة : بترول	ب	طائر: ريش
ج	إنسان : ظل	د	رياضة : لياقة

إذا كان 10% من مبلغ تساوي 80 , فما مقدار 70% من المبلغ؟			
أ	500	ب	540
ج	560	د	600

دواء : شفاء			
أ	ماء : عطش	ب	غذاء : شبع
ج	علاج : طبيب	د	ألم : عافية

باع تاجر ثلاجة بمبلغ 2400 فكان ربحه 20% فكم يكون ثمن الثلاجة إذا أراد بيعها بربح 10%			
أ	2200	ب	2280
ج	2250	د	2300

قاضي : فاسد			
أ	معلم : عالم	ب	لاعب : أناني
ج	شرطي : حكيم	د	هداية : ضلال

سلعة قيمتها 220 خفضت بنسبة 15 % فما قيمتها الحالية ؟			
أ	205	ب	177
ج	187	د	167

قيادة: رخصة			
أ	ماء : حياة	ب	طائر: صقر
ج	شرق : غرب	د	سفر: تذكرة

صعد رجل عمارة وتوقف عند الطابق رقم 30 وكان يساوي 20 % من عدد طوابق العمارة , كم بقي عليه من طابق كي يصل إلى الطابق الأخير ؟			
أ	120	ب	130
ج	140	د	150

الصيت : الشهرة			
أ	الصحراء : الرمال	ب	السماء : النجوم
ج	الطير: الهواء	د	الجبور: السعادة

إذا كانت توزع أرباح سنوية بنسبه 12.5 % من رأس المال فبعد كم سنة تتساوى الأرباح مع رأس المال ؟			
أ	6 سنوات	ب	7 سنوات
ج	8 سنوات	د	9 سنوات

رذاذ: وابل			
أ	خيمة : رمال	ب	مذياع : هاتف
ج	شبع : تخمة	د	سيارة : مواصلات

إذا ارتفع سعر علبة فاصوليا من 60 هللة إلى 75 هللة فما نسبة الزيادة في السعر؟			
أ	15 %	ب	20 %
ج	25 %	د	30 %

عُش : عصفور			
أ	كتاب : مكتبة	ب	عرين : أسد
ج	ريشة : محبرة	د	أسنان : فم

إذا تم خصم 250 ريال من جوال سعره الأصلي 2000 ريال فكم نسبة الخصم؟			
أ	10 %	ب	12.5 %
ج	15 %	د	25 %

وصف : نعت			
أ	جلوس : قعود	ب	أمل : وفا
ج	رحيل : وداع	د	مدح : هجاء

150 % من عدد = 150 فما هو العدد؟			
أ	100	ب	150
ج	200	د	250

متوسط أعمار 3 أشخاص = 27 ومتوسط 2 منهم 20.5 فكم عمر الشخص الثالث؟			
أ	41	ب	40
ج	38	د	42

4 أعداد فردية متتالية مجموعهم =216 ما متوسط اكبر عددين؟			
أ	52	ب	54
ج	56	د	58

عدو: لدود			
أ	مقال : رائع	ب	سفينة : ميناء
ج	كثير: ماء	د	سراج : وهاج

الاحتكاك بالناس : التعارف			
أ	السباحة : الغرق	ب	العزلة : الانطواء
ج	شرب الخمر: يقظه العقل	د	التقاضي : الظلم

أوجد الوسيط للأعداد التالية : 29 , 10 , 9 , 15 , 8			
أ	8	ب	9
ج	10	د	29

الثكل : الفقد			
أ	العظة : العبرة	ب	الوريد : الدم
ج	الفريق : اللاعب	د	الصاحب : الند

قرع: يقطين			
أ	عجين : خبز	ب	سنبله : حبة
ج	تمر: نضيد	د	بر: قمح

سفينة : مرساة			
أ	منبه : نوم	ب	شجرة : جذور
ج	كواكب : سيارة	د	طيارة : مطار

عمر أبو محمد ثلاثة أضعاف عمر محمد , إذا كان عمر محمد بعد 10 سنوات من الآن هو 20 سنه , فكم عمر أبوه الآن ؟			
أ	25	ب	30
ج	35	د	40

أذان : إقامة			
أ	مسجد : جامع	ب	شمس : قمر
ج	حلال : حرام	د	شيل : أسد

عمر أحمد يساوي 8 أضعاف عمر ابنه إذا كان عمر ابنه بعد 19 سنة يساوي 23 كم عمر أحمد ؟			
أ	32	ب	58
ج	88	د	99

ضحى : فجر			
أ	مصباح : نور	ب	تلفزيون : مذياع
ج	الثلاثاء : الإثنين	د	سيف : غمد

عمر صالح الآن 22 وعمر محمد 12 فمتى يكون عمر صالح مثلي عمر محمد ؟؟			
أ	قبل سنتين	ب	قبل 8 سنوات
ج	قبل 4 سنوات	د	قبل 10 سنوات

شمال : شرق			
أ	رنة : قلب	ب	شمس : برودة
ج	ليل : ضياء	د	يسر : سهولة

محمد عمره لا يتجاوز الثلاثين ومن مضاعفات 6 وقبل 4 سنوات عمره كان من مضاعفات 5 فكم عمره الآن ؟			
أ	36	ب	18
ج	32	د	24

سيدنا عثمان : سيدنا عمر			
أ	خالد بن الوليد: الشيخ الشعراوي	ب	أحمد زويل: نجيب محفوظ
ج	الحارث بن حلزة: امرؤ القيس	د	أحمد شوقي: ابن باز

إذا كان مجموع عمر ومحمد وإبراهيم = 44 وعمر علي وإبراهيم = 32 وعمر محمد وعلي = 38 فما مجموع محمد وإبراهيم وعلي ؟			
أ	114	ب	75
ج	57	د	45

ليل: سهر			
أ	سمك _ نهر	ب	صلاة _ مغرب
ج	صباح _ إفطار	د	زيارة _ عصر

ما عمر أحمد بعد 3 سنوات إذا كان عمره الآن + نصف عمره + ثلث عمره + 9 سنوات = 75 سنه؟			
أ	18	ب	36
ج	39	د	45

رحم : جنين			
أ	محفظة _ نقود	ب	ماء : يم
ج	رجل: طفل	د	خبر: صحيفة

محمد عمره 4 سنين , وعمر أخته يساوي نصف عمر محمد , فما عمر أخته عندما يصبح عمر محمد 100 سنة ؟			
أ	50 سنة	ب	54 سنة
ج	98 سنة	د	66 سنة

خديجة كان عمرها 32 في عام 1437 هـ كم كان عمرها عام 1415 هـ ؟			
أ	10	ب	15
ج	20	د	25

نتهم القنوات الإخبارية بالحياد لأنها تتأثر بسياسات الدول التي فيها .			
أ	نتهم	ب	الحياد
ج	تتأثر	د	سياسات

أخوة مجموع أعمارهم 48 سنة و 8 أشهر إذا كان عمر احدهم 14 سنة و 3 شهور والثاني 12 سنة و 5 شهور فكم عمر الأخ الثالث ؟			
أ	12 سنة	ب	21 سنة و 8 شهور
ج	8 سنوات	د	22 سنة

التبجح من الرجال حسن , ولكنه من النساء أحسن			
أ	التبجح	ب	الرجال
ج	حسن	د	النساء

إذا والد بعد ولادة ابنة ب 3 سنوات 28 سنة فكم مجموع عمرهم بعد 10 سنوات منذ الولادة؟			
أ	45	ب	29
ج	30	د	42

إذا كان نسبة البالغين إلى الصغار هي 4:5 على التوالي في مصنع إذا كان مجموعهم 36 , كم عدد البالغين؟			
أ	9	ب	16
ج	20	د	30

تحنيط : جثة			
أ	احتلال : أرض	ب	تجميد : طعام
ج	عقاب : طالب	د	حلب : بقرة

إذا كان تكلفة 5 صناديق تفاح 120 ريال فإن تكلفة 7 صناديق من نفس التفاح			
أ	72	ب	168
ج	44	د	175

الوكر: الصقر			
أ	شجرة : ثمار	ب	بيض : صيصان
ج	القن : الدجاج	د	ليث : شبل

يلزم 18 رجلاً لنقل بضاعة من السفينة إلى شاطئ 5 ساعات , فكم رجلاً يلزم لنقلها في 3 ساعات			
أ	20	ب	25
ج	30	د	35

دب : ديسم			
أ	تمساح_ خنزير	ب	كلب_ جرو
ج	فصيل_ ناقة	د	حمل_ شاة

إذا سأل سعد والده عن عمره الآن فأجاب كان عمري قبل 11 عاماً ثلاثة أمثال . عُمرُك يا سعد الآن الذي سيصبح 16 عاماً بعد أربعة أعوام . فأن والد سعد ؟			
أ	36	ب	26
ج	47	د	25

أعلى : أدنى			
أ	غبي : ذكي	ب	فقير : غني
ج	إحسان : إساءة	د	ضعيف : قوي

إذا كان عمر فهد بعد 8 سنوات يساوي ثلاثة أضعاف عمره منذ 4 سنوات . فما عمره الآن ؟			
أ	8	ب	10
ج	6	د	4

يتيم : ولي			
أ	رضيع : أم	ب	مجتهد : ناجح
ج	أستاذ : طالب	د	صادق : كاذب

شخص قطع 220 كم في 3 ساعات . فإذا قطع 1100 كم , فكم الوقت المستغرق ؟			
أ	13 ساعة	ب	14 ساعة
ج	15 ساعة	د	16 ساعة

مرض : ألم			
أ	إهمال: فشل	ب	صحة: رياضة
ج	فتنة: غضب	د	نجاح: اجتهاد

يرصف 15 عاملاً طريفاً في 24 يوماً كم يوماً يحتاجها 40 عاملاً ليرصف نفس الطريق ؟			
أ	7	ب	8
ج	9	د	10

عبء : حمل			
أ	مقبض: باب	ب	مزلاج: قفل
ج	نهار: ليل	د	بدر: هلال

إذا كانت كل 100 كيلو جرام من الدقيق تعطي 140 كيلو جرام من الخبز, فكم كيلو جراما من الخبز تعطيه 170 كيلو جرام من الدقيق ؟			
أ	238	ب	248
ج	258	د	268

مجموع أعمار 5 أطفال ولدوا في فترات مختلفة يفصل بين كل منهم 3 سنوات هو 50 عام . ما هو عمر أصغر طفل ؟			
أ	4 سنوات	ب	8 سنوات
ج	10 سنوات	د	9 سنوات

عمر فهد الآن هو ضعف عمر فيصل , ولكن قبل ست سنوات كان عمر فهد أربع أضعاف عمر فيصل , فكم عمر فهد الآن ؟			
أ	24 سنة	ب	18 سنة
ج	16 سنة	د	10 سنوات

من أهم صفات الإنسان الناجح رجاحة قلبه وسلامة عقيدته			
أ	الناجح	ب	قلبه
ج	سلامة	د	عقيدته

صحراء الربع الخالي			
١. صحراء الربع الخالي إحدى صحاري شبه الجزيرة العربية، وتقع في المنطقة الجنوبية والشرقية من المملكة العربية السعودية، وهي أكبر بحر رملي في العالم كله، تمتد من المرتفعات الغربية في الغرب حتى مرتفعات عمان في الشرق، ومن هضبة نجد في الشمال إلى مرتفعات حضرموت في الجنوب. وكان ياقوت الحموي (٥٧٥-٦٢٦هـ - ١١٧٩-١٢٢٨م) الجغرافي المسلم المشهور يسميها «صحراء يبرين» نسبة إلى «واحة يبرين» التي تقع في أطرافها الشمالية، وتقول العرب في وصف الكثرة: «مثل رمل يبرين»، يقصدون رمل هذه الصحراء.			
يدل قول العرب "مثل رمل يبرين" الوارد في الفقرة على :			
أ	الشدة	ب	الاتساع
ج	الجفاف	د	الكثرة

صحراء الربع الخالي			
١. صحراء الربع الخالي إحدى صحاري شبه الجزيرة العربية، وتقع في المنطقة الجنوبية والشرقية من المملكة العربية السعودية، وهي أكبر بحر رملي في العالم كله، تمتد من المرتفعات الغربية في الغرب حتى مرتفعات عمان في الشرق، ومن هضبة نجد في الشمال إلى مرتفعات حضرموت في الجنوب. وكان ياقوت الحموي (٥٧٥-٦٢٦هـ - ١١٧٩-١٢٢٨م) الجغرافي المسلم المشهور يسميها «صحراء يبرين» نسبة إلى «واحة يبرين» التي تقع في أطرافها الشمالية، وتقول العرب في وصف الكثرة: «مثل رمل يبرين»، يقصدون رمل هذه الصحراء.			
تفيد الفقرة أن صحراء الربع الخالي تحيط بها المرتفعات من :			
أ	جميع الجهات	ب	الجهات الغربية و الشرقية و الجنوبية
ج	الجهتين الغربية والجنوبية	د	الجهات الشمالية و الجنوبية و الغربية

صحراء الربع الخالي

١. صحراء الربع الخالي إحدى صحاري شبه الجزيرة العربية، وتقع في المنطقة الجنوبية والشرقية من المملكة العربية السعودية وهي أكبر بحر رملي في العالم كله، تمتد من المرتفعات الغربية في الغرب حتى مرتفعات عمان في الشرق، ومن هضبة نجد في الشمال إلى مرتفعات حضرموت في الجنوب. وكان ياقوت الحموي (٥٧٥-٦٢٦هـ - ١١٧٩-١٢٢٨م) الجغرافي المسلم المشهور يسميها «صحراء بيرين» نسبة إلى «واحة بيرين» التي تقع في أطرافها الشمالية، وتقول العرب في وصف الكثرة: «مثل رمل بيرين»، يقصدون رمل هذه الصحراء.

يدل التاريخ ولادة و وفاة الجغرافي المسلم ياقوت الحموي طبقاً لما ورد بالتقويم الهجري في
الفقرة على انه :

أ	وُلد ومات في القرن الخامس	ب	وُلد في القرن الخامس و مات في القرن السادس
ج	وُلد ومات في القرن السادس	د	وُلد في القرن السادس و مات في قرن السابع

٢. وعلى الرغم من قسوة البيئة الطبيعية في هذه المنطقة وخلوها من النشاط البشري، فإنها تزخر بثروات ضخمة من النفط والغاز الطبيعي والمعادن المشعة والرمال الزجاجية والطاقة الشمسية. وهي لم تعد خالية، على العكس مما يوحي اسمها؛ إذ تنتشر فيها مراكز ومحطات شرطة النفط الوطنية، وتجوب الطائرات والسيارات سماءها وأرضها منقبية عن مدخراتها المعدنية.

يُستنج من الفقرة أن البيئة الطبيعية في هذه الصحراء :

أ	سهلة	ب	مستوية
ج	شديدة	د	ساكنة

أنسب عنوان لهذا النص :

أ	صحراء الربع الخالي : سهولها و رمالها	ب	صحراء الربع الخالي: رمالها وكتباتها
ج	صحراء الربع الخالي : نباتاتها و حيواناتها	د	صحراء الربع الخالي : ماضيها وحاضرها

سالك واللقاح

في عام ١٩٥٣م أعلن سالك (Jonas Salk) عن اكتشافه للقاح تحت التجريب. وكانت الفيروسات التي احتوى عليها اللقاح قد تمّ قتلها بـ (الفورمليدهيد). كان سالك وزوجته وثلاثه من أبنائه من بين أوائل من تطعموا باللقاح، اتضح أن اللقاح لا خطر منه. ولقد برهن بتطعيم نفسه، وأولاده وزوجته على جدية هذا اللقاح، ودوره في سلامة الإنسان. وتمت تجربة اللقاح فيما بعد في مرحلة التجريب الجماعي على (١٨٣٠٠٠) من طلبه المدارس في عام ١٩٥٤م. ثمّ أعلن عن سلامة اللقاح وقدرته الفعالة في إبريل ١٩٥٥م.

تلقى سالك أشكالا عديدة من التكريم بما في ذلك إشادة من الرئيس (دوايت أيزنهاور) مُنح الميدالية الذهبية للكونجرس على إنجازه الكبير في حقل الطب. رفض سالك كل الجوائز النقدية، ورجع إلى معمله؛ ليعمل على تحسين اللقاح. ولقد مُنح سالك عام ١٩٧٧م ميدالية الرئيس للحرية

أعلن سالك عن اكتشاف اللقاح في :

أ	النصف الأول من القرن العشرين .	ب	النصف الثاني من القرن العشرين
ج	النصف الأول من القرن التاسع عشر	د	الربع الأول من القرن العشرين

سالك واللقاح

في عام ١٩٥٣م أعلن سالك (Jonas Salk) عن اكتشافه للقاح تحت التجريب. وكانت الفيروسات التي احتوى عليها اللقاح قد تمّ قتلها بـ (الفورمليدهيد). كان سالك وزوجته وثلاثه من أبنائه من بين أوائل من تطعموا باللقاح، اتضح أن اللقاح لا خطر منه. ولقد برهن بتطعيم نفسه، وأولاده وزوجته على جدية هذا اللقاح، ودوره في سلامة الإنسان. وتمت تجربة اللقاح فيما بعد في مرحلة التجريب الجماعي على (١٨٣٠٠٠) من طلبه المدارس في عام ١٩٥٤م. ثمّ أعلن عن سلامة اللقاح وقدرته الفعالة في إبريل ١٩٥٥م.

تلقى سالك أشكالا عديدة من التكريم بما في ذلك إشادة من الرئيس (دوايت أيزنهاور) مُنح الميدالية الذهبية للكونجرس على إنجازه الكبير في حقل الطب. رفض سالك كل الجوائز النقدية، ورجع إلى معمله؛ ليعمل على تحسين اللقاح. ولقد مُنح سالك عام ١٩٧٧م ميدالية الرئيس للحرية

أجرى سالك اللقاح على أسرته المكونة من:

أ	أم وثلاثة أولاد	ب	ولدين
ج	أم وولدين	د	أم وولد

سالك واللقاح

في عام ١٩٥٣م أعلن سالك (Jonas Salk) عن اكتشافه للقاح تحت التجريب. وكانت الفيروسات التي احتوى عليها اللقاح قد تمّ قتلها بـ (الفورملدهيد). كان سالك وزوجته وثلاثه من أبنائه من بين أوائل من تطعموا باللقاح، اتضح أن اللقاح لا خطر منه. ولقد برهن بتطعيم نفسه، وأولاده وزوجته على جدية هذا اللقاح، ودوره في سلامة الإنسان. وتمت تجربة اللقاح فيما بعد في مرحلة التجريب الجماعي على (١٨٣٠٠٠) من طلبة المدارس في عام ١٩٥٤م. ثمّ أعلن عن سلامة اللقاح وقدرته الفعّالة في إبريل ١٩٥٥م.

تلقى سالك أشكالا عديدة من التكريم بما في ذلك إشادة من الرئيس (دوايت أيزنهاور) مُنح الميدالية الذهبية للكونجرس على إنجازه الكبير في حقل الطب. رفض سالك كل الجوائز النقدية، ورجع إلى معمله؛ ليعمل على تحسين اللقاح. ولقد مُنح سالك عام ١٩٧٧م ميدالية الرئيس للحرية

الضمير في كلمة "دوره" في أول النص يعود على:

أ	سالك	ب	الإنسان
ج	الرئيس	د	اللقاح

سالك واللقاح

في عام ١٩٥٣م أعلن سالك (Jonas Salk) عن اكتشافه للقاح تحت التجريب. وكانت الفيروسات التي احتوى عليها اللقاح قد تمّ قتلها بـ (الفورملدهيد). كان سالك وزوجته وثلاثه من أبنائه من بين أوائل من تطعموا باللقاح، اتضح أن اللقاح لا خطر منه. ولقد برهن بتطعيم نفسه، وأولاده وزوجته على جدية هذا اللقاح، ودوره في سلامة الإنسان. وتمت تجربة اللقاح فيما بعد في مرحلة التجريب الجماعي على (١٨٣٠٠٠) من طلبة المدارس في عام ١٩٥٤م. ثمّ أعلن عن سلامة اللقاح وقدرته الفعّالة في إبريل ١٩٥٥م.

تلقى سالك أشكالا عديدة من التكريم بما في ذلك إشادة من الرئيس (دوايت أيزنهاور) مُنح الميدالية الذهبية للكونجرس على إنجازه الكبير في حقل الطب. رفض سالك كل الجوائز النقدية، ورجع إلى معمله؛ ليعمل على تحسين اللقاح. ولقد مُنح سالك عام ١٩٧٧م ميدالية الرئيس للحرية

تم إثبات سلامة اللقاح بعد اكتشافه بـ:

أ	عامين	ب	عام واحد
ج	أربعة أعوام	د	ثلاثة أعوام

سالك واللقاح

في عام ١٩٥٣م أعلن سالك (Jonas Salk) عن اكتشافه للقاح تحت التجريب. وكانت الفيروسات التي احتوى عليها اللقاح قد تمّ قتلها بـ (الفورملدهيد). كان سالك وزوجته وثلاثه من أبنائه من بين أوائل من تطعموا باللقاح، اتضح أن اللقاح لا خطر منه. ولقد برهن بتطعيم نفسه، وأولاده وزوجته على جدية هذا اللقاح، ودوره في سلامة الإنسان. وتمت تجربة اللقاح فيما بعد في مرحلة التجريب الجماعي على (١٨٣٠٠٠٠) من طلبة المدارس في عام ١٩٥٤م. ثمّ أعلن عن سلامة اللقاح وقدرته الفعّالة في إبريل ١٩٥٥م.

تلقى سالك أشكالاً عديدة من التكريم بما في ذلك إشادة من الرئيس (دوايت أيزنهاور) مُنح الميدالية الذهبية للكونجرس على إنجازه الكبير في حقل الطب. رفض سالك كل الجوائز النقدية، ورجع إلى معمله؛ ليعمل على تحسين اللقاح. ولقد مُنح سالك عام ١٩٧٧م ميدالية الرئيس للحرية

كم شخصاً جرب عليه اللقاح في بداية الأمر؟

أ	ثلاثة أشخاص	ب	أربعة أشخاص
ج	شخص واحد	د	خمسة أشخاص

سالك واللقاح

في عام ١٩٥٣م أعلن سالك (Jonas Salk) عن اكتشافه للقاح تحت التجريب. وكانت الفيروسات التي احتوى عليها اللقاح قد تمّ قتلها بـ (الفورملدهيد). كان سالك وزوجته وثلاثه من أبنائه من بين أوائل من تطعموا باللقاح، اتضح أن اللقاح لا خطر منه. ولقد برهن بتطعيم نفسه، وأولاده وزوجته على جدية هذا اللقاح، ودوره في سلامة الإنسان. وتمت تجربة اللقاح فيما بعد في مرحلة التجريب الجماعي على (١٨٣٠٠٠٠) من طلبة المدارس في عام ١٩٥٤م. ثمّ أعلن عن سلامة اللقاح وقدرته الفعّالة في إبريل ١٩٥٥م.

تلقى سالك أشكالاً عديدة من التكريم بما في ذلك إشادة من الرئيس (دوايت أيزنهاور) مُنح الميدالية الذهبية للكونجرس على إنجازه الكبير في حقل الطب. رفض سالك كل الجوائز النقدية، ورجع إلى معمله؛ ليعمل على تحسين اللقاح. ولقد مُنح سالك عام ١٩٧٧م ميدالية الرئيس للحرية

كم المدة بين اكتشاف اللقاح واعتماده؟

أ	اثنا عشر شهراً	ب	أربعة وعشرون شهراً
ج	تسعة أشهر	د	خمسة أشهر

اختر عنواناً مناسباً للنص:

أ	لقاح سالك	ب	اكتشاف سالك اللقاحات
ج	تكريم سالك	د	شلل الأطفال

١. تعرف الهزات على أنها ظاهرة كونية فيزيائية بالغة التعقيد، تظهر كحركات عشوائية للقشرة الأرضية على شكل ارتعاش وتحرك وتموج عنيف، وذلك نتيجة لإطلاق كميات هائلة من الطاقة من باطن الأرض، وهذه الطاقة تتولد نتيجة لإزاحة عمودية أو أفقية بين صخور الأرض عبر الصدوع التي تحدث لتعرضها المستمر للتقلصات والضغط الكبيرة.

نفهم من هذه الفقرة أن السبب المباشر لحدوث الزلازل هو:

أ	التشققات الأرضية الداخلية	ب	التقلصات والضغط الكبيرة في باطن الأرض
ج	الإزاحة العمودية أو الأفقية بين الصخور	د	الكميات الهائلة من الطاقة المتولدة من باطن الأرض

٢. وعلى الرغم من قسوة البيئة الطبيعية في هذه المنطقة وخلوها من النشاط البشري، فإنها تزخر بثروات ضخمة من النفط والغاز الطبيعي والمعادن المشعة والرمال الزجاجية والطاقة الشمسية. وهي لم تعد خالية، على العكس مما يوحي اسمها؛ إذ تنتشر فيها مراكز ومحطات شرطة النفط الوطنية، وتجوب الطائرات والسيارات سماءها وأرضها منقبة عن مدخراتها المعدنية.

نفهم من الفقرة أن تأثير الزلازل على الأرض الصلبة :

أ	أقوى بسبب انخفاض معامل مرونتها وصلابتها	ب	أقل بسبب انخفاض معامل مرونتها وصلابتها
ج	أقوى بسبب ارتفاع معامل مرونتها وصلابتها	د	أقل بسبب ارتفاع معامل مرونتها وصلابتها

٣. وهي حالة الزلازل التي تقع مراكزها السطحية في قاع البحار أو المحيطات فقد تؤدي إلى حدوث أمواج مائية ضخمة جدا تسمى «التسونامي» وهي كلمة يابانية معناها أمواج الموانئ أو الخلجان، إذ تؤدي الاهتزازات المصاحبة لحدوث الزلازل إلى تكون هذه الأمواج، وقد تصل سرعتها إلى ٨٠٠ كم/ساعة، وذلك نتيجة لانزلاق صفائح القشرة الأرضية عموديا بعضها على بعض، ومما يجدر ذكره هنا أن الزلازل التي تنشأ عن انزلاقات أفقية في الصفائح لا تؤدي إلى تكون أمواج التسونامي.

نفهم من الفقرة أن التسونامي تنشأ بسبب:

أ	الانزلاقات الأفقية في صفائح القشرة الأرضية	ب	أمواج الموانئ والخلجان
ج	انزلاق صفائح القشرة الأرضية عمودياً بعضها على بعض	د	سرعة الرياح التي تصل إلى 800 كم/ساعة

٣. وفي حالة الزلازل التي تقع مراكزها السطحية في قاع البحار أو المحيطات فقد تؤدي إلى حدوث أمواج مائية ضخمة جدا تسمى «التسونامي» وهي كلمة يابانية معناها أمواج الموانئ أو الخلجان، إذ تؤدي الاهتزازات المصاحبة لحدوث الزلازل إلى تكون هذه الأمواج، وقد تصل سرعتها إلى ٨٠٠ كم/ساعة، وذلك نتيجة لانزلاق صفائح القشرة الأرضية عموديا بعضها على بعض، ومما يجدر ذكره هنا أن الزلازل التي تنشأ عن انزلاقات أفقية لا تؤدي إلى تكون أمواج التسونامي.

تشير الفقرة إلى أن التسونامي باليابانية هي:

أ	الزلازل العظيمة	ب	الاهتزازات المصاحبة لحدوث الزلازل
ج	الموجات الزلزالية المتسارعة	د	أمواج الموانئ والخلجان

٤. وعموما تنشأ الزلازل التكتونية نتيجة للحركة النسبية للصفائح (القطع) التي تتشكل منها القشرة الأرضية، إذ تتحرك القارات مبتعدة أو مقتربة بعضها من بعض مشكلة إجهادات ضغط وشد بعضها على بعض، ويبدأ تراكم الإجهادات الداخلية في طبقات الصخور الواقعة على حدود الصفائح المتحركة، وعندما تصبح قيم الإجهادات المتراكمة أكبر من قيمة الإجهادات القصوى التي يمكن أن تتحملها الصخور تحصل كسور وتحركات فجائية لطبقات الصخور، ما يؤدي إلى إطلاق كمية هائلة من الطاقة المتراكمة، حيث تنتقل هذه الطاقة على شكل موجات زلزالية في جميع الاتجاهات.

يفهم من الفقرة أن السبب في الكسور والتحركات الفجائية لطبقات الصخور هي:

أ	تراكم الإجهادات الداخلية في طبقات الصخور الواقعة على حدود الصفائح المتحركة	ب	زيادة قيم الإجهادات المتراكمة عن قيمة الإجهادات القصوى التي تتحملها الصخور
ج	الموجات الزلزالية المتسارعة	د	إطلاق كميات هائلة من الطاقة المتراكمة

٤. وعموماً تنشأ الزلازل التكتونية نتيجة للحركة النسبية للصفائح (القطع) التي تتشكل منها القشرة الأرضية، إذ تتحرك القارات مبتعدة أو مقترية بعضها من بعض مشكلة إجهادات ضغط وشد بعضها على بعض، ويبدأ تراكم الإجهادات الداخلية في طبقات الصخور الواقعة على حدود الصفائح المتحركة، وعندما تصبح قيم الإجهادات المتراكمة أكبر من قيمة الإجهادات القصوى التي يمكن أن تتحملها الصخور تحصل كسور وتحركات فجائية لطبقات الصخور، ما يؤدي إلى إطلاق كمية هائلة من الطاقة المتراكمة، حيث تنتقل هذه الطاقة على شكل موجات زلزالية في جميع الاتجاهات.

يفهم من الفقرة أن حركة القارات التي تنشأ بسببها الزلازل تتمثل في:

أ	الحركة المتقاربة أو المتباعدة لها	ب	الحركة المفاجئة للقارات
ج	الحركات المتوازية	د	الحركات المتسارعة

العنوان المناسب عن الموضوع هو:

أ	تباعده وتقارب القارات	ب	سبب أمواج البحار والمحيطات
ج	كيفية نشأة الزلازل وأثارها	د	تفسير ظواهر التسونامي والموجات

١. ظاهرة التصحر هي ظاهرة جغرافية تعني انخفاض أو تدهور قدرة الإنتاج البيولوجي للأرض؛ مما قد يقضي في النهاية إلى خلق ظروف شبه صحراوية أو بعبارة أخرى تدهور خصوبة أراضي منتجة سواء كانت مراعي أو مزارع مروية؛ بأن تصبح أقل إنتاجية إلى حد كبير؛ أو ربما تفقد خصوبتها كلياً.

نفهم من الفقرة أن التصحر يساهم في:

أ	علاج مشكلة نقص الغذاء	ب	تفاقم مشكلة نقص الغذاء
ج	تنمية محاصيل معينة	د	الري المطري

٢. وقد اشتقت كلمة التصحر من الصحراء (إقليم بيومناخي) تكون بعد انتهاء العصر المطير ، وحلول العصر الجاف أي أنه تكون من منذ خمسين ألف سنة مضت - والإقليم الصحراوي يتفاوت ، فالصحراء الكبرى و صحراء الصومال و صحراء الربع الخالي في المملكة العربية السعودية هي من نوع الصحاري الحارة الجافة ، في حين نجد أن بادية الشام بما فيها الصحراء الأردنية من الصحاري المعتدلة الجافة .
نفهم من الفقرة أن الصحاري تنقسم لـ:

أ	نوعين	ب	ثلاثة أنواع
ج	أربعة أنواع	د	خمسة أنواع

٣. حددت الامم المتحدة حالات التصحر وهي :

التصحر الشديد جدا : وهو تحول الأرض إلى حالة غير منتجة تماما لا يمكن استصلاحها إلا بتكاليف باهظة وعلى مساحات محدودة فقط وفي كثير من الأحيان، تصبح عملية الإصلاح الزراعي غير منتجة بالمرة ، والتصحر الشديد : عندما تنتشر نباتات غير مرغوب فيها ويحدث انخفاض للإنتاج النباتي الجيد ، والتصحر المعتدل : حيث ينخفض الإنتاج النباتي الجيد المطلوب ، والتصحر الطفيف : حيث يحدث تلف أو تدمير بسيط جدا في الغطاء النباتي أو التربة .

يتبين من الفقرة أن عدد حالات الصحاري :

أ	ثلاثة	ب	أربعة
ج	ستة	د	ثمانية

٣. حددت الامم المتحدة حالات التصحر وهي :

التصحر الشديد جدا : وهو تحول الأرض إلى حالة غير منتجة تماما لا يمكن استصلاحها إلا بتكاليف باهظة وعلى مساحات محدودة فقط وفي كثير من الأحيان، تصبح عملية الإصلاح الزراعي غير منتجة بالمرة ، والتصحر الشديد : عندما تنتشر نباتات غير مرغوب فيها ويحدث انخفاض للإنتاج النباتي الجيد ، والتصحر المعتدل : حيث ينخفض الإنتاج النباتي الجيد المطلوب ، والتصحر الطفيف : حيث يحدث تلف أو تدمير بسيط جدا في الغطاء النباتي أو التربة .

من الفقرة يحدث التصحر الشديد حين:

أ	تصبح الأرض غير منتجة تماماً	ب	يحدث تلف بسيط في الغطاء النباتي
ج	ينخفض الإنتاج النباتي الجيد المطلوب	د	تنتشر نباتات غير مرغوب فيها

٥. إن الأهداف العامة لمكافحة التصحر هي منع اندفاع التصحر واستصلاح الأراضي المتصحرة ، وتجديد لإنتاجها ويمكن القول أن التوصيات التالية تلقي الضوء على بعض ملامح علاج المشكلة مثل : صيانة الموارد الطبيعية من تربة وماء ، وإدخال محاصيل جديدة أكثر ملاءمة للظروف البيئية ، وتثبيت الكثبان الرملية ، واستخدام أسلوب الرعي المؤجل بحظر الرعي في بعض المناطق فترة زمنية كافية لإتاحة الفرصة لاسترداد الغطاء النباتي لحيويته ، واللجوء إلى النظم المناسبة والمحسنة لزراعة المحاصيل التي تؤدي إلى توفير الغطاء النباتي الدائم . وصيانة المورد المائية (العيون والآبار) وماء السيول التي تعقب الأمطار مثل إقامة السدود . وتوفير مصادر أخرى للطاقة في مناطق الأرياف بدلا من قطع الأشجار واستخدامها في الوقود ، وسن القوانين التي تمنع قطع الأشجار . ومنع تلوث المياه والبحار العذبة وغير العذبة والتوسع في زراعة الشجيرات الرعوية الملائمة إلخ .

نستنتج من الفقرة أن علاج مشكلة التصحر:

أ	يسير جيداً	ب	مستحيلاً
ج	صعب لكنه ليس مستحيل	د	نادر

٥. إن الأهداف العامة لمكافحة التصحر هي منع اندفاع التصحر واستصلاح الأراضي المتصحرة ، وتجديد لإنتاجها ويمكن القول أن التوصيات التالية تلقي الضوء على بعض ملامح علاج المشكلة مثل : صيانة الموارد الطبيعية من تربة وماء ، وإدخال محاصيل جديدة أكثر ملاءمة للظروف البيئية ، وتثبيت الكثبان الرملية ، واستخدام أسلوب الرعي المؤجل بحظر الرعي في بعض المناطق فترة زمنية كافية لإتاحة الفرصة لاسترداد الغطاء النباتي لحيويته ، واللجوء إلى النظم المناسبة والمحسنة لزراعة المحاصيل التي تؤدي إلى توفير الغطاء النباتي الدائم . وصيانة المورد المائية (العيون والآبار) وماء السيول التي تعقب الأمطار مثل إقامة السدود . وتوفير مصادر أخرى للطاقة في مناطق الأرياف بدلا من قطع الأشجار واستخدامها في الوقود ، وسن القوانين التي تمنع قطع الأشجار . ومنع تلوث المياه والبحار العذبة وغير العذبة والتوسع في زراعة الشجيرات الرعوية الملائمة إلخ .

من الفقرة لكي يسترد الغطاء النباتي حيويته لابد من:

أ	منع الري مطلقاً	ب	استخدام أسلوب الرعي المؤقت
ج	استخدام النظم المحسنة للمحاصيل	د	صيانة العيون والآبار

٥. إن الأهداف العامة لمكافحة التصحر هي منع اندفاع التصحر واستصلاح الأراضي المتصحرة ، وتجديد لإنتاجها ويمكن القول أن التوصيات التالية تلقي الضوء على بعض ملامح علاج المشكلة مثل : صيانة الموارد الطبيعية من تربة وماء ، وإدخال محاصيل جديدة أكثر ملاءمة للظروف البيئية ، وتثبيت الكثبان الرملية ، واستخدام أسلوب الرعي المؤجل يحظر الرعي في بعض المناطق فترة زمنية كافية لإتاحة الفرصة لاسترداد الغطاء النباتي لحيويته ، واللجوء إلى النظم المناسبة والمحسنة لزراعة المحاصيل التي تؤدي إلى توفير الغطاء النباتي الدائم . وصيانة المورد المائية (العيون والآبار) وماء السيول التي تعقب الأمطار مثل إقامة السدود . وتوفير مصادر أخرى للطاقة في مناطق الأرياف بدلا من قطع الأشجار واستخدامها في الوقود ، وسن القوانين التي تمنع قطع الأشجار . ومنع تلوث المياه والبحار العذبة وغير العذبة والتوسع في زراعة الشجيرات الرعوية الملائمة إلخ .

في الفقرة مصادر الطاقة في الأرياف..:

أ	معدومة	ب	غير موجودة
ج	متاحة	د	غير ضرورية

أنسب عنوان لهذه القطعة :

أ	تحسين المحاصيل	ب	استصلاح الأراضي
ج	أسباب التصحر وعلاجه	د	خطورة الجفاف

٢. إضافة إلى ذلك، تسهم هذه الشبكة في تشكيل وعي الفئات الاجتماعية، وتلعب دوراً حيوياً في تكامل منظومة الثقافة مع منظومة التربية والإعلام والاقتصاد. والأهم من ذلك كله أن هذه البنية المعلوماتية الجديدة توفر، ربما لأول مرة، بيئة مثالية لحوار الثقافات. نفهم من الفقرة أن الإنترنت :

أ	ركيزة اقتصادية محايدة	ب	مفسد لمنظومة الإعلام
ج	ذو أثار اجتماعي قوي	د	بديل عن وسائل التربية

٢. إضافة إلى ذلك، تسهم هذه الشبكة في تشكيل وعي الفئات الاجتماعية، وتلعب دوراً حيوياً في تكامل منظومة الثقافة مع منظومة التربية والإعلام والاقتصاد. والأهم من ذلك كله أن هذه البنية المعلوماتية الجديدة توفر، ربما لأول مرة، بيئة مثالية لحوار الثقافات. ترى الفقرة أن الإنترنت ميدان:

أ	لانسجام الثقافات	ب	لتباعد الثقافات
ج	لترسيخ الثقافات	د	لحماية الثقافات

٣. كان شاغل البشرية هو العلاقة بين التنمية والبيئة، وكيف نحمي التنوع البيولوجي من الانقراض بسبب التطبيق الأعمى لتكنولوجيا الصناعة دون مراعاة لآثارها الجانبية. وأصبح شاغلنا الآن هو كيف نحمي التنوع الثقافي من الانقراض بسبب إساءة استخدام تكنولوجيا المعلومات، وهيمنة ثقافة واحدة ولغة واحدة على لغات العالم وثقافته.

تفيد الفقرة أن إساءة استخدام التقنية الصناعية وتقنية المعلومات تؤدي إلى:

أ	تشجيع البحث عن بدائل	ب	تهديد التنوع بالتلاشي والفاء
ج	الإضرار بالشعوب الفقيرة	د	الحد من التطور الصناعي

٤. لقد باتت هذه القضية المحورية هي شاغل الجميع بعد اتضاح ما لوسائل الاتصال الحديثة، وعلى رأسها الإنترنت، من إمكانيات تؤهلها لتصبح أمضى أسلحة الهيمنة الثقافية والاقتصادية والسياسية، بل الأمنية أيضاً. هذا الهاجس المخيف جثم على مؤتمر حول الثقافة والتنمية عقد في استكهولم عام ١٩٩٨م، خلص إلى ضرورة النظر إلى تكنولوجيا المعلومات من منظور ثقافي تنموي، وضرورة تكاتف الشعوب والأمم من أجل التصدي لظاهرة التجنيس، أي التماثل الثقافي، الجاري حالياً على قدم وساق. تدعو الفقرة إلى تكاتف الشعوب، من أجل:

أ	تطوير الثقافة عبر الإنترنت	ب	توفير تقنية المعلومات لكل الشعوب
ج	مقاومة الانحلال وتفكك الأسرة	د	الحفاظ على تمايز الثقافات

٤. لقد باتت هذه القضية المحورية هي شاغل الجميع بعد اتضاح ما لوسائل الاتصال الحديثة، وعلى رأسها الإنترنت، من إمكانيات تؤهلها لتصبح أمضى أسلحة الهيمنة الثقافية والاقتصادية والسياسية، بل الأمنية أيضاً. هذا الهاجس المخيف جثم على مؤتمر حول الثقافة والتنمية عقد في استكهولم عام ١٩٩٨م، خلص إلى ضرورة النظر إلى تكنولوجيا المعلومات من منظور ثقافي تنموي، وضرورة تكاتف الشعوب والأمم من أجل التصدي لظاهرة التجنيس، أي التماثل الثقافي، الجاري حالياً على قدم وساق. يقصد بعبارة (القضية المحورية) الواردة في الفقرة:

أ	حماية التباين الثقافي	ب	التكنولوجيا الصناعية
ج	استخدام المعلومات	د	التنوع البيولوجي

بناء على الفقرتين (3) و(4) يمكن القول :

إن (التنوع الثقافي) و (التجنيس الثقافي) :

أ	مترادفان	ب	متكاملان
ج	متناقضان	د	متوائمان

٥. وتمثل الإنترنت بالنسبة لنا، نحن العرب، تحدياً ثقافياً قاسياً على الجبهات جميعها؛ فقد أصبحنا في ظلها مهددين بفجوة لغوية تفصل بين العربية ولغات العالم، ومهددين بضمور شديد في نتاجنا الإعلامي وإبداعنا، ومهددين أيضاً بسلب تراثنا من فنون شعبية، وأزياء، وطرز معمارية، وغيرها. لكن الإنترنت، في الوقت نفسه، تفتح أمامنا فرصاً عدة هي : تثبيت ثقافتنا العربية، بصفتها ثقافة إنسانية أصيلة، وتعويض تخلفنا في كثير من مجالات العمل الثقافي، وممارسة حقنا في نشرها، بالإضافة إلى استمساكتنا بها، وبيانها على حقيقتها للعالم.

وفقاً للفقرة عدد الفرص التي تفتحها الإنترنت أمام الأمة العربية يبلغ :

أ	3	ب	4
ج	5	د	6

٦. إن الموقف يتطلب إعادة النظر بصورة عميقة في سياساتنا الثقافية تجاوباً مع ثقافة الإنترنت، وذلك في إطار الاستراتيجية الشاملة للثقافة العربية التي أعدتها المنظمة العربية للتربية والثقافة والعلوم، ووفقاً لتوصيات مؤتمر إستكهولم المشار إليه. تدعو الفقرة إلى إعادة النظر في سياساتنا الثقافية بهدف :

أ	دخول القرن الحادي والعشرين	ب	فرض ثقافتنا على العالم الخارجي
ج	تجديد الخطاب الثقافي والوطني	د	التكيف مع أساليب الاتصال الحديثة

٦. إن الموقف يتطلب إعادة النظر بصورة عميقة في سياساتنا الثقافية تجاوباً مع ثقافة الإنترنت، وذلك في إطار الاستراتيجية الشاملة للثقافة العربية التي أعدتها المنظمة العربية للتربية والثقافة والعلوم، ووفقاً لتوصيات مؤتمر إستكهولم المشار إليه. وفقاً للفقرة فإن مهمة المنظمة العربية للتربية والثقافة والعلوم هي :

أ	التخطيط لأجهزة استراتيجية	ب	رسم السياسات الثقافية العربية
ج	تسويق البرامج الثقافية الحديثة	د	نشر الثقافة العربية البديلة

نستنتج من عموم النص أن (الثقافة) تعني :

أ	سلوك الإنسان وأعماله وعلومه ومعتقداته ومعارفه	ب	القراءة الواسعة في جميع أنواع العلوم والمعارف
ج	السلوك الراقي المتحضر في الحياة اليومية	د	مراعاة العادات الاجتماعية والعناية بالمظهر

يقف محمد في طابور ومكانه الثالث والعشرين من البداية وأيضاً من النهاية , فكم عدد الأشخاص في الطابور؟			
أ	44	ب	46
ج	45	د	47

اقرأ الجمل الآتية واختر أقرب مثل يتناسب معها من الاختيارات الأربعة في كل سؤال : احفظ لسانك فهو سر نجاحك أو هلاكك , وهل يُلقى الناس في النار بحصائد ألسنتهم			
أ	لا تحسبن العلم ينفع وحده ما لم يتوج ربه بأخلاق .	ب	مقتل الرجل بين فكيه .
ج	الباطل ساعة والحق إلي يوم القيامة .	د	أينما رزق الإنسان فذلك موطنه.

دخل اجتماع 6 أشخاص وصافح كل واحد الآخر. كم عدد المصافحات التي تمت ؟			
أ	15	ب	18
ج	20	د	21

عندما يزيد عن الطلب يقل			
أ	العرض _ السعر	ب	الموجود _ الإنتاج
ج	الإنتاج _ السعر	د	السعر _ التوزيع

الانطباع الذي تتركه لدى الآخرين لأول مرة, لا يمكن تكراره ولن بفرصه ثانيه لعمله.			
أ	المتميز _ تنشغل	ب	السيئ _ تحظى
ج	الجيد _ تمر	د	المفاجئ _ ترضى

رأيت من النحل ونظامه و..... ما جعلني أؤمن أن جماعات النحل الإنسان			
أ	كفاحه _ تفوق	ب	زحفه _ يضاهاى
ج	مشيه _ تسبق	د	صبر _ أقل منه

جنب كرامتك اللثام .فإنك إن إلهم لم يشكروا وإن بهم شدة لم يصبروا .			
أ	صادقت _ نزلت	ب	أحسنت _ نزلت
ج	أخذت _ جاءتهم	د	نزلت _ جاءتهم

لن تحظى ب..... حتى تتحمل			
أ	العدل _ الظلم	ب	الشفاء _ الطبيب
ج	العسل _ إبرالنحل	د	النجاح _ المعلم

يمكن للتربية أن تكون عامل إذا فقدت المرءون			
أ	بناء _ الإخلاص	ب	تطوير _ الحياء
ج	دمار _ الكذب	د	هدم _ الصدق

من الحكمة أن لانبحث عن طرق للوصول إلى أهدافنا , و أن نربي أبناءنا على تقدير العمل			
أ	الصعبة _ السهلة	ب	الصحيحة _ الشريف
ج	الملتوية _ التزيه	د	الشاقة _ الناقص

إذا أصرت على هذا الموقف في الاجتماع , فإنك سوف التأييد الذي حصلت عليه حتى الآن .			
أ	العدواني _ تخسر	ب	تبعد _ الشرس
ج	اللطيف _ تفقد	د	المحارب _ تعزز

سيف : درع			
أ	مسدس _ رصاصة	ب	كرة _ شبكة
ج	مطرقة _ سندان	د	رصاص _ وافي

جمل : وبر			
أ	عصفور _ ريش	ب	بقرة _ حليب
ج	غصن _ أوراق	د	معصم _ يد

حَب : خبز			
أ	قصب _ سكر	ب	حديد _ منزل
ج	دقيق _ ملح	د	لوز _ مكسرات

بلح : تمر			
أ	تفاح _ عصير	ب	خيار _ جزر
ج	عنب _ زبيب	د	برتقال _ عصير

ترتيب سعد في الفصل الثالث عشر بدءاً من الأول .. وكان عدد طلاب الفصل 44 ... فكم يكون ترتيبه من الأخير؟			
أ	32	ب	31
ج	30	د	33

سمير أطول من حسان , ورامي اقصر من سمير. فأى من هذه المقولات تصح أكثر؟			
أ	رامي أطول من حسان	ب	حسان أطول من رامي
ج	رامي وحسان بطول واحد	د	لا يمكن معرفة من منهما أطول

أي من الأشكال الخمسة أقل شبيهاً بباقي أشكال المجموعة؟

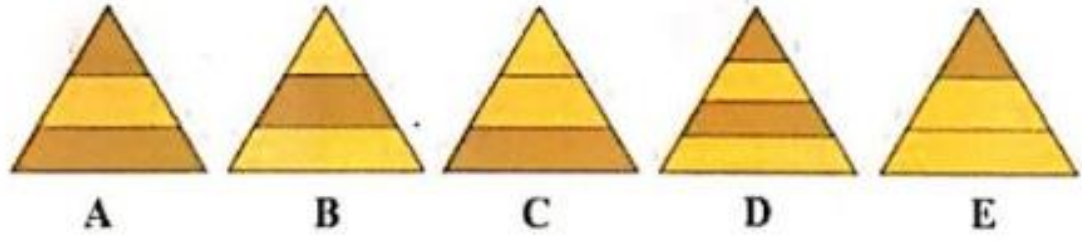





أي من هذه الخمسة تحقق المقارنة التالية: (ل ل ن ل ن ل ل) :
بالنسبة ل 2242422 هي مثل (ن ن ل ن ل ن ن) بالنسبة ل :

4424244	ب	4422424	أ
2242442	د	2424224	ج

حرف ال (ح) بالنسبة لكلمة (متحول) هي مثل رقم (3) بالنسبة ل :

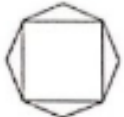













34126	ب	23415	أ
51342	د	463512	ج

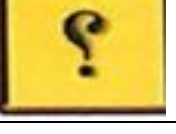

بالنسبة ل :  ، هي مثل :  بالنسبة ل : 



















	ب		أ
	د		ج
			د

<table border="1"> <tr> <td></td> <td></td> <td></td> </tr> <tr> <td></td> <td></td> <td></td> </tr> <tr> <td></td> <td></td> <td>?</td> </tr> </table>												?
		?										
	أ		أ									
	ب		ب									
	ج		ج									













<table border="1"> <tr> <td></td> <td></td> <td></td> </tr> <tr> <td></td> <td></td> <td></td> </tr> <tr> <td></td> <td></td> <td>?</td> </tr> </table>												?
		?										
	أ		أ									
	ب		ب									
	ج		ج									

			
			
			
	ب.		أ
	د		ج
			هـ





				<p>ما العلاقة المنطقية بين الأشكال في الجدول المقابل التي على أساسها يمكن استكمال الشكل الناقص ؟</p>
				
				
		ب.		أ
		د		ج

					
					
					
		ب.			أ
		د			ج
		هـ			د

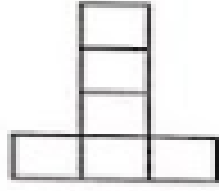
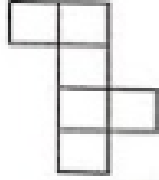
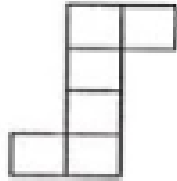
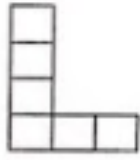
ما العلاقة المنطقية بين الأشكال في الجدول المقابل :
التي على أساسها يمكن استكمال الشكل الناقص ؟

				
				
		؟		
	ب.			أ
	د			ج

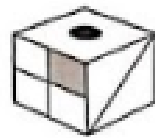
أي الأشكال الآتية لا يشكل مكعباً عند طيه ؟			
	أ		ب
	ج		د

إذا تم طي الشكل الآتي ليكون مكعباً . أي الأشكال التالية سيكون هو المكعب ؟			
	أ		ب
	ج		د

إذا تم طي الشكل الآتي ليكون مكعباً ،
أي الأشكال التالية سيكون هو المكعب :

	أ			
	ب			
	ج			
	د			

إذا تحولت الشكل إلى الشكل فإن يتحول إلى:

	الشكل الشكل		فإن		تحول	إلى
	أ					
	ب					
	ج					
	د					
	هـ					

				أي من الأشكال التالية هو الجزء المفقود؟			
٧	٤	٣	١				
١٠	٧	٩	٤				
١٢	٩	٩	٦				
٥	١٠	٨	٧				
				ب.			أ.
				د.			ج.

				ما الشكل الشاذ بين هذه الأشكال؟			
				ب.			أ.
				د.			ج.

حدد الكلمة التي ترتبط بكلمة جرام:			
أ	طاقة	ب	وزن
ج	موازين	د	_____

كل عدد من الأعداد الموضحة في الهرم التالي يساوي مجموع العددين اللذين يقعان أسفله مباشرة. املأ الهرم بالأعداد الناقصة:

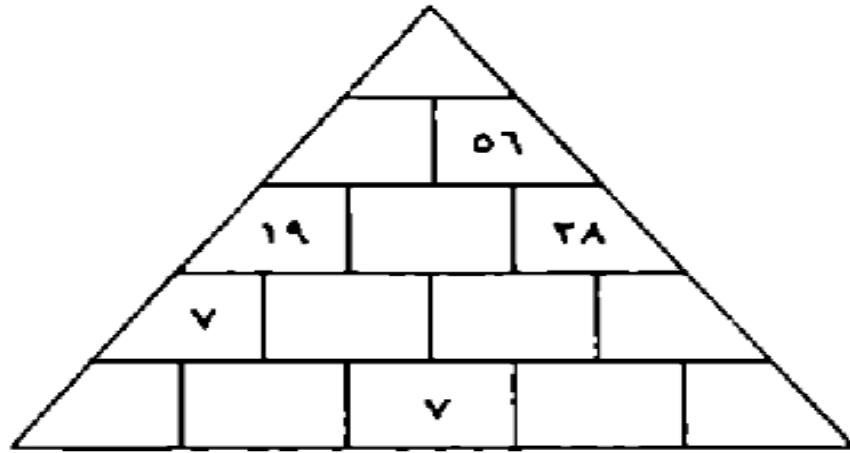



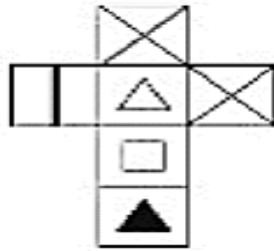

طي المكعب:

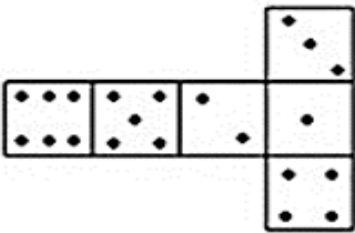

أ		ب	
ج		د	
و			

طي المكعب :



أ		ج.	
ب.		د.	

طي المكعب :

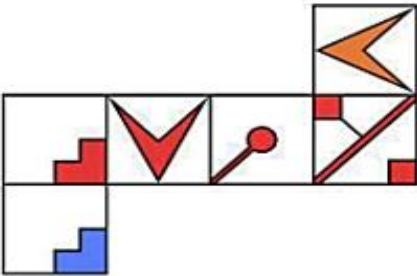

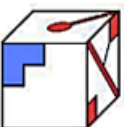
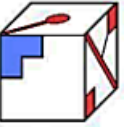
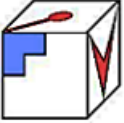
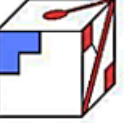
أ		ج.	
ب.		د.	

طي المكعب:

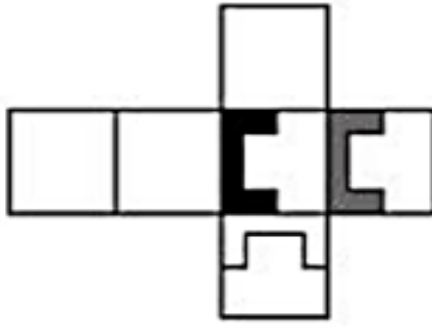

أ		ب	
ج		د	

طي المكعب:

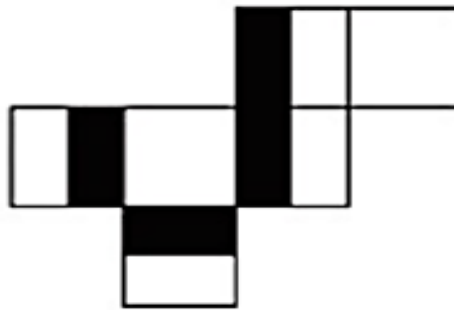

أ		ب	
ج		د	
هـ			

طي المكعب

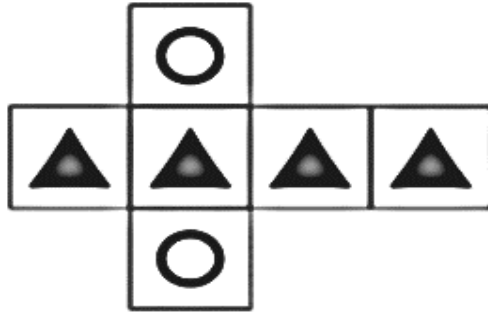



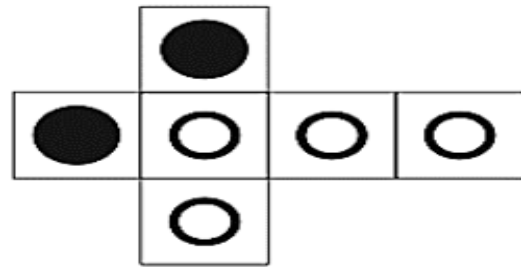

	ب.		أ.
	د.		ج.

طي المكعب

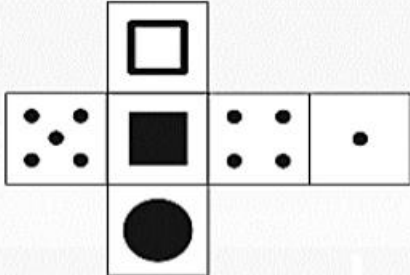

	ج.		أ.
	د.		ب.

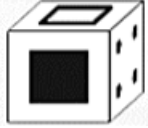
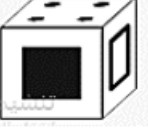



طي المكعب

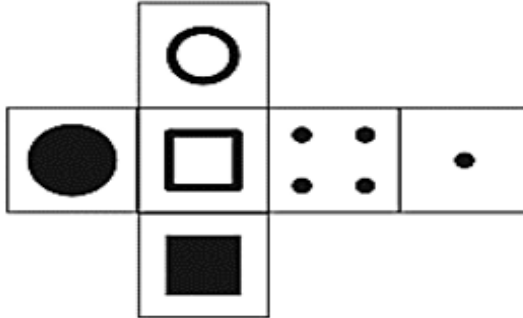
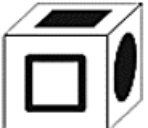
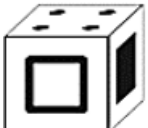
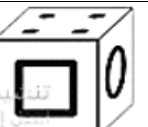
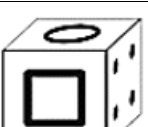

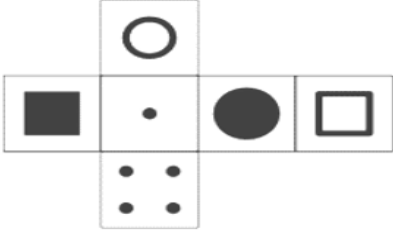
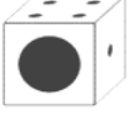
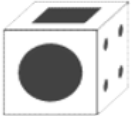
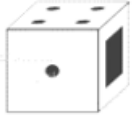
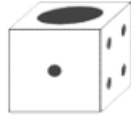

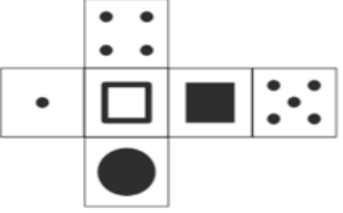
			
	ج.		أ.
	د.		ب.

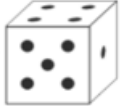

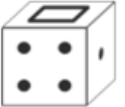

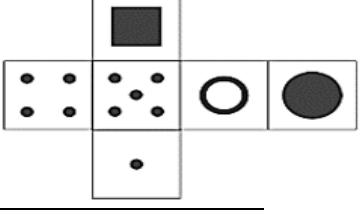
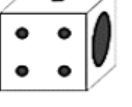
طي المكعب

			
	ج.		أ.
	د.		ب.

طي المكعب			
			
	١.		أ.
	٢.		ب.

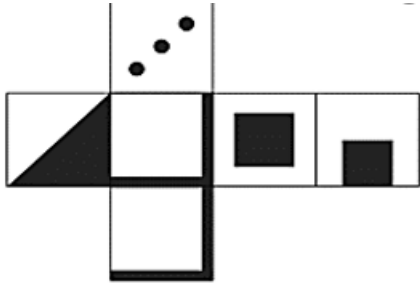
طي المكعب			
			
	١.		أ.
	٢.		ب.

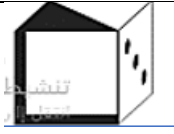
طي المكعب			
			
	١.		أ.
	٢.		ب.

طي المكعب			
			
	ب.		أ.
	د.		ج.

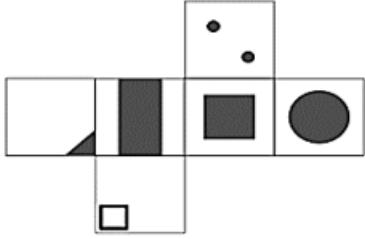
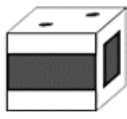
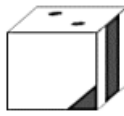
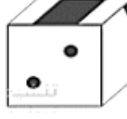
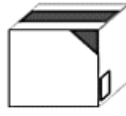
طي المكعب			
			
	ب.		أ.
	د.		ج.

طي المكعب

	ج.		أ.	
	د.		ب.	

طي المكعب

	ج.		أ.	
	د.		ب.	

انتهت المحاضرة