

التربية الأسرية

للفصل الأول الابتدائي

الفصل الدراسي الأول

كتاب الطالبة

قام بالتأليف والمراجعة

فريق من المتخصصين

ح) وزارة التعليم ، ١٤٢٨ هـ

فهرسة مكتبة الملك فهد الوطنية أثناء النشر
وزارة التعليم

التربية الأسرية للصف الأول الابتدائي : الفصل الدراسي الأول / كتاب
الطالبة - وزارة التعليم - الرياض ، ١٤٢٨ هـ.

١٢٤ ص ؛ ٢٥,٥ x ٢١ سم

ردمك : ٤ - ٤٢٠ - ٤٨ - ٩٩٦٠ - ٩٧٨

١ - الاقتصاد المنزلي - كتب دراسية ٢ - التعليم الابتدائي - السعودية
- كتب دراسية. أ - العنوان

١٤٢٨ / ٥١٢٨

ديوي ٧١١، ٦٤٠

رقم الإيداع : ١٤٢٨ / ٥١٢٨

ردمك : ٤ - ٤٢٠ - ٤٨ - ٩٩٦٠ - ٩٧٨

مواد إثرائية وداعمة على "منصة عين"



IEN.EDU.SA

تواصل بمقترحاتك لتطوير الكتاب المدرسي



FB.T4EDU.COM

بِسْمِ اللَّهِ الرَّحْمَنِ الرَّحِيمِ

المقدمة

الحمد لله رب العالمين، والصلاة والسلام على أشرف المرسلين، وبعد:
يسرنا أن نقدم كتاب الطالبة للصف الأول الابتدائي من سلسلة كتب التربية الأسرية انسجاماً
مع أهداف التطوير التربوي في وزارة التعليم والتي تساعد الطالبة على تكوين الاتجاهات
السلوكية البناءة، واكتساب مهارات التفكير والتعلم.
وقد سعينا في تأليفه على تنوع أساليب عرضه باستخدام مصادر التعلم المختلفة من رسوم
وصور وأنشطة؛ لإثارة التفكير، والمساعدة على تطوير مهارات الطالبة في إطار أهداف كل
وحدة دراسية.

كما حرصنا على إتاحة الفرصة للطالبة كي تفكر وتجاوز، وتبدي رأيها، وتصل إلى الهدف
المطلوب عن طريق الأنشطة التي تقوم بها داخل الصف وخارجه، ولهذا ينبغي على المعلمة
أن تخطط لمثل هذه الأنشطة باستخدام الخبرات التعليمية المناسبة لكل نشاط مع طرح
الأسئلة، أو سرد قصة قصيرة هادفة، أو إلقاء أنشودة مما يمنح الطالبة الثقة بالنفس، والقدرة
على التعبير عن الذات.

لقد حاولنا أن يتضمن هذا الكتاب كل ما يتعلق بحياة الطالبة في هذه المرحلة بحيث يكون
عوناً لها في بناء شخصيتها فتصبح فرداً فعالاً في أسرتها ومجتمعها، تتصرف التصرف
السليم في المواقف المختلفة والمناسبات المتعددة، وتتعود العادات الصحية السليمة في
غذائها وصحتها ومسكنها، وتستفيد من أوقات فراغها.

نسأل الله العليّ القدير أن يجعل عملنا خالصاً لوجهه، وأن تكون فتياتنا ممن يحرصن على
طاعة الله، وينفعن أنفسهن ومجتمعهن وأمتهن.

والله من وراء القصد

بداية الدرس

لكل درس مقدمة تكون تمهيداً له، وتصاغ في جملة أو سؤال استهلاكي؛ لشد الانتباه والتشويق.



نشاط

تطبيقات تُنفَّذ داخل الصف أو خارجه، أو تعليق على صورة معروضة، تقوم الطالبة به منفردة أو مع زميلاتها مما له علاقة بالدرس.



فكري

خطوة تُثير تفكير الطالبة حول موضوع الدرس.



تذكري أن

معلومات تُساعد على إثراء فكر الطالبة، وتوسّع آفاقها الذهنية والمعرفية.

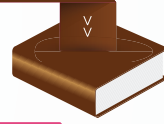

أستمع وأنشد

أناشيد بسيطة تُقدِّم للطالبة لتأكيد مفاهيم الدرس وإضفاء روح المرح، ولا يُطلب منها حفظها، بل تُرددها مع معلّمتها فقط.



هيا نمرح

مقياس يُحدد مدى استيعاب الدرس وفهمه.



هل تعلمين؟

معلومات إضافية للطالبة لزيادة حصيلتها العلمية.



ونود أن ننبه إلى أن بعض الأسئلة والأنشطة ليس لها إجابة واحدة محدّدة وبعضها فيه مساحة للرأي والتفكير والمراد منها تنمية مهارات التعلّم والتفكير وتقوية الثقة بالذات.

الفهرس وعدد الحصص

عدد الحصص المقررة في منهج التربية الأسرية للصف الأول الابتدائي، الفصل الدراسي الأول، ثلاث حصص في الأسبوع.

عدد الحصص	الصفحة	الموضوع	الوحدة
أربع حصص	٩	نظافة الوجه	صحتي وسلامتي
ثلاث حصص	١٥	نظافة اليدين والقدمين	
أربع حصص	٢٤	نظافة الأسنان	
حصتان	٣٤	الجلوس الصحيح	
ثلاث حصص	٤٠	حمل الحقيبة	
حصتان	٤٧	مسك القلم	
ثلاث حصص	٥٥	عيد الفطر	مناسباتي
حصتان	٦٣	عيد الأضحى	
حصتان	٧١	فرحة المولود الجديد	
ثلاث حصص	٧٩	فرحة النجاح	
حصتان	٨٩	من أنا؟	شخصيتي
ثلاث حصص	٩٥	كيف أتصرف؟	
حصتان	١٠٣	كيف أعتذر؟	
ثلاث حصص	١٠٩	كيف أشتري؟	
حصتان	١١٦	تمارين عامة	

الوحدة الأولى

صحتي وسلامتي

* نظافة الوجه

* نظافة اليدين والقدمين

* نظافة الأسنان

* الجلوس الصحيح

* حمل الحقيبة

* مَسْكُ القلم



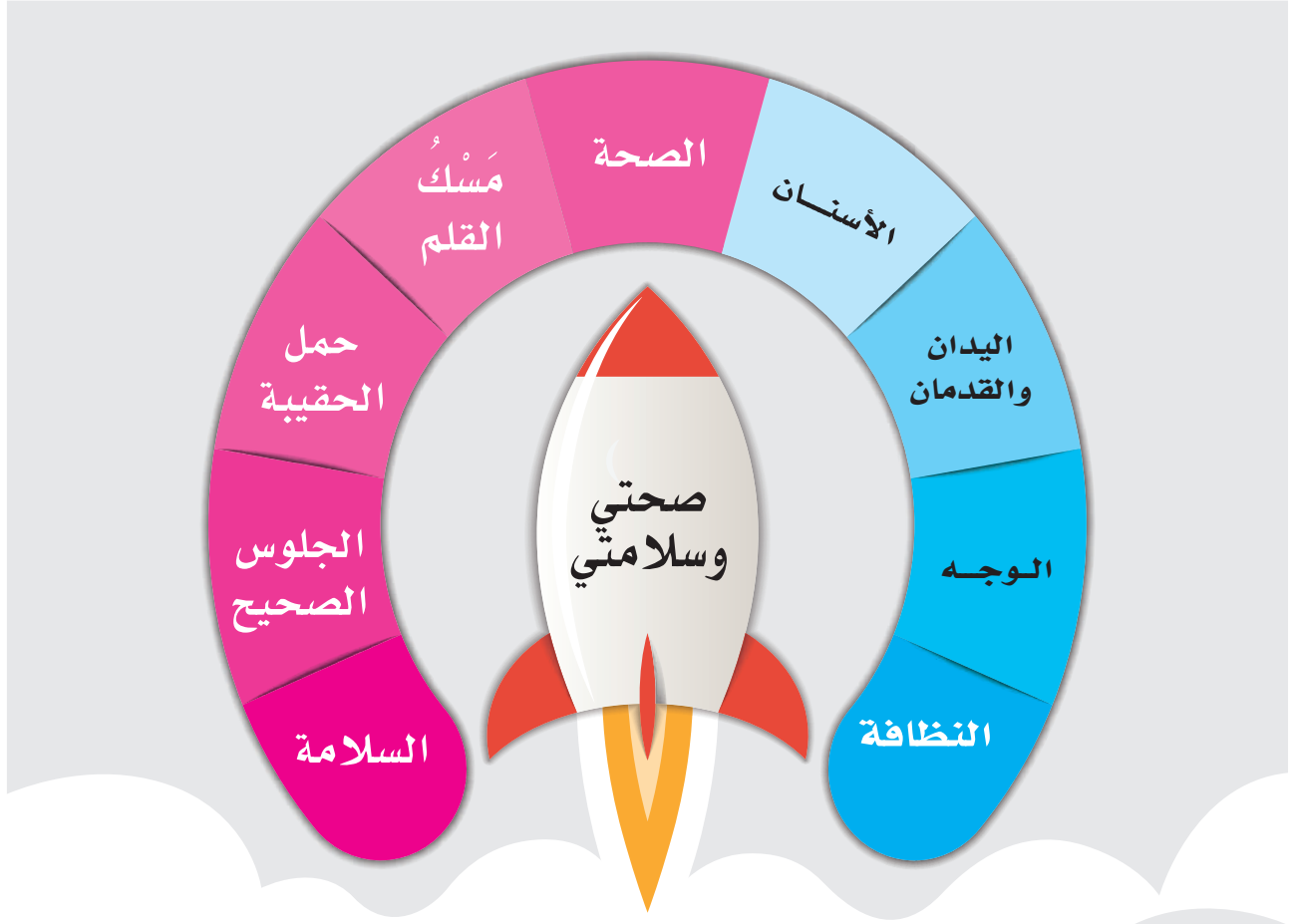

الأهداف

يتوقع من الطالبة في نهاية الوحدة أن:

- ❁ تُطبِّق طريقة غسل أجزاء الوجه عملياً.
- ❁ تُصنّف أدوات نظافة اليدين والقدمين.
- ❁ تقتنع بأهمية زيارة طبيب الأسنان بصفة دورية.
- ❁ تُطبِّق الوضع الصحي للجسم أثناء الجلوس عملياً.
- ❁ تتدرّب على حمل الحقيبة بطريقة صحيحة.
- ❁ تعتاد مَسْكُ القلم بطريقة سليمة.



نظافة الوجه

كيف يكون وجهي نظيفاً؟

المفاهيم الرئيسة:

- النظافة.

- نظافة الوجه.



شكل (١)



شكل (٢)

أغسل وجهي بالماء والصابون، شكل (١).

أجفف وجهي برفق، شكل (٢).



مارأيك في وجه الفتاة في هذه الصورة؟



شكل (٣)

أغسل عيني بالماء، شكل (٣). ❀



شكل (٤)

أنظف أنفي بمنديل نظيف، شكل (٤). ❀



شكل (٥)

بعد الأكل، أغسل فمي من الخارج بالماء
والصابون، شكل (٥). ❀



شكل (٦)

أنظف أذني من الخارج بمنديل نظيف،
شكل (٦). ❀



اكتشفي الأخطاء في الأشكال التالية:



شكل (٨)



شكل (٧)



شكل (١٠)



شكل (٩)

فكري

جزء من الجسم، فيه العينان والأنف والضم،

فما هو؟



تذكري أن:

- 1 الحرص على النظافة يقي من الأمراض.
- 2 إغلاق العينين عند غسل الوجه بالماء والصابون أمرٌ ضروريٌّ.
- 3 استخدام الكريم المرطب بعد غسل الوجه يحافظ على نضارته.
- 4 النوم الكافي يريح الوجه والعيون.
- 5 تنظيف الأنف والأذنين بطريقة خاطئة يعرضك للخطر.

هيا نمرح

ألون أدوات نظافة الوجه:

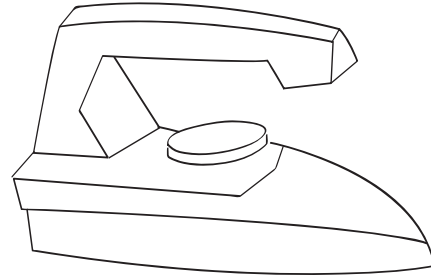
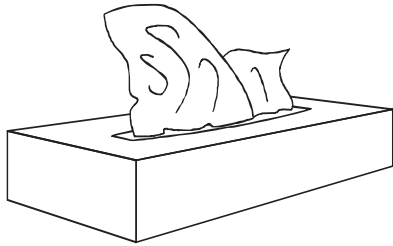
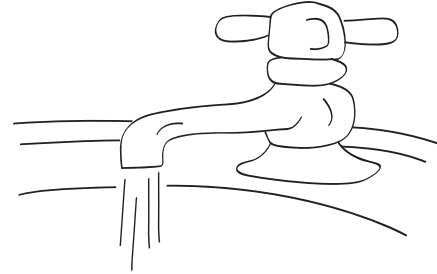
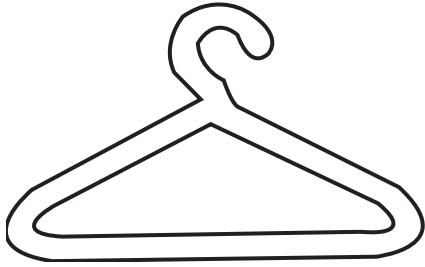
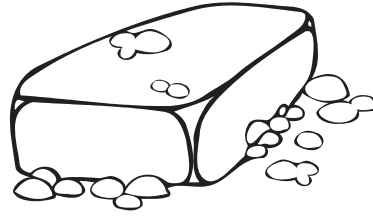
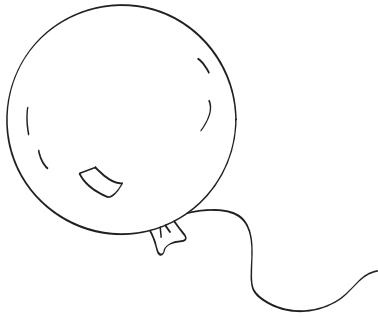

اجمعي وألصقي صوراً لأدوات نظافة الوجه:

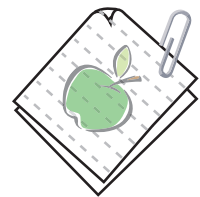
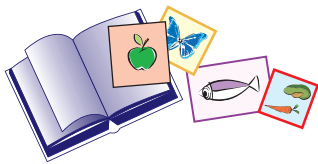
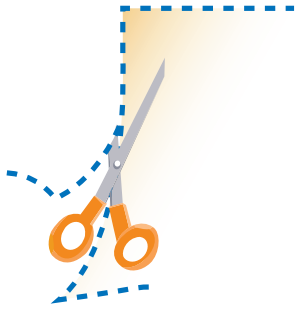



نظافة اليدين والقدمين

المفاهيم الرئيسة:

- نظافة اليدين.
- نظافة القدمين.

✿ خلقني الله في أحسن صورة،

ورزقني يدين وقدمين لهما

فوائد، منها:



شكل (١١)



فيمَ تستخدمين يديك وقدميك خلال يومك الدراسي؟



شارك زميلاتك لعبة تستخدمين فيها يديك وقدميك.

أسمي الأدوات التي أحتاجها في تنظيف يديّ والعناية بهما في الشكل التالي:

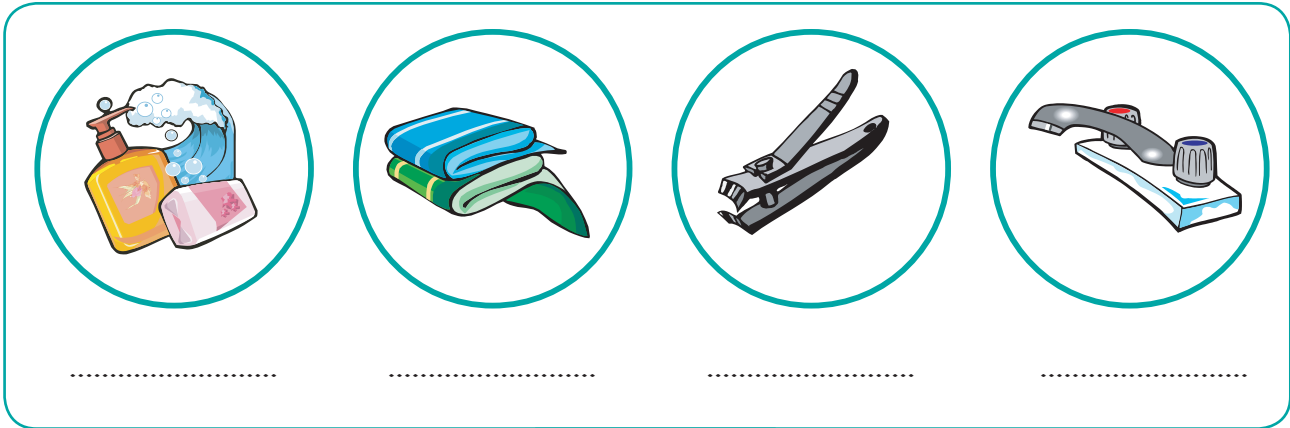

شكل (١٢)



قومي بغسل وتجفيف يديك بطريقة صحيحة.

أغسل يديّ جيداً بعد الخروج من دورة المياه بالماء والصابون.

هل تعلمين؟



أن لأصابع اليد أسماء؟
تعرفي عليها بمساعدة معلمتك.



أستمع وأنشد:



بيدي أكتب بيدي أعب

بيدي أكل بيدي أشرب

وبها أعمل، ما أسعدني

بيدي أعمل ما ينفعني

من أوساخ قد تؤذيني

سأنظفها كي تحميني

وله سوف أديم الشُّكرا

فيدي نعمة ربي الكبرى

فكري

عندما تهملين غسل يديك طول اليوم،

ماذا يحدث لك؟

.....



لسلامة قدمي وحمايتها أستخدم الأشياء الموجودة
في الشكل التالي:

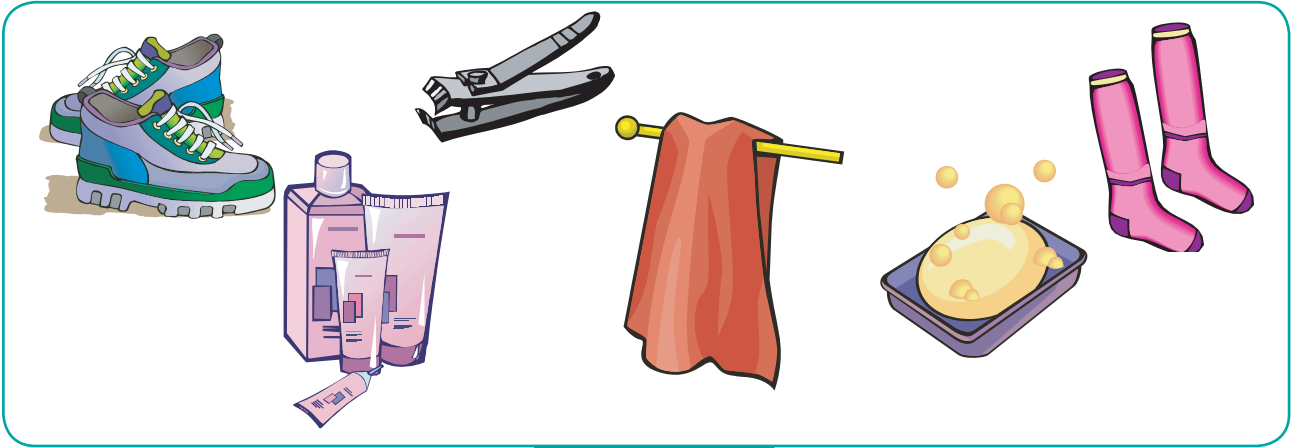

شكل (١٣)



سمي أصابع اليد في الشكل التالي:

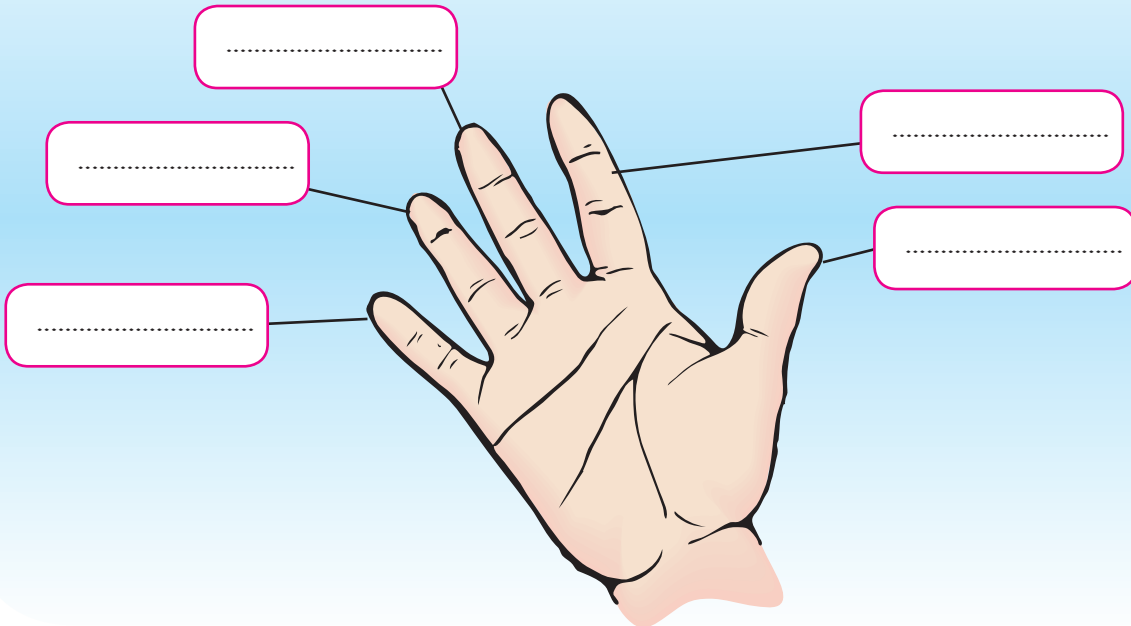

فكري

عندما تقومين برحلة خارج المنزل ولم يتوفر الماء، كيف تنظفين يديك ووجهك؟

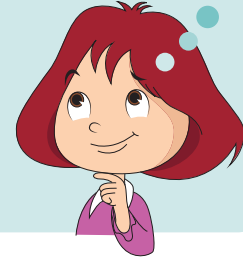

أضع علامة (✓) تحت التصرف الذي قمت به اليوم:



تذكري أن:

1 الحرص على غسل اليدين قبل الأكل وبعده
يحافظ على صحتك.

2 لبس الحذاء المناسب يساعد على حماية
القدمين.

3 استبدال الجوارب يومياً يمنع ظهور الرائحة
الكريهة.

4 طريقة التحدث باليدين هي لغة الإشارة.

هيا نمرح

أساعد القدم للوصول إلى ما يحميها: 



أرسمُ ○ حول الأشكال الصحيحة:



شكل (٢١)



شكل (٢٠)



شكل (٢٣)



شكل (٢٢)



شكل (٢٥)



شكل (٢٤)

أحدّ يدي بالقلم، ثم ألونها: 

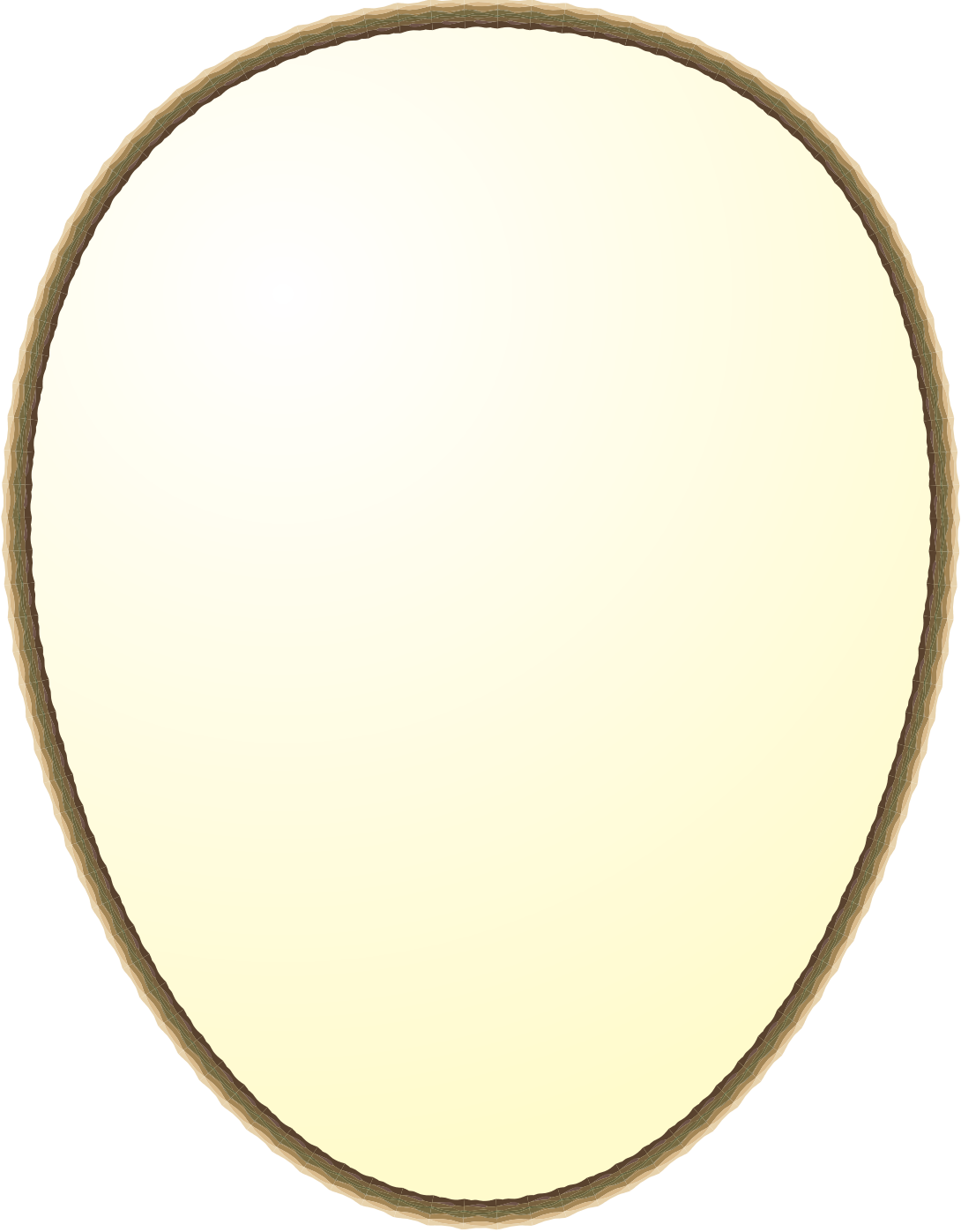



نظافة الأسنان

ماذا لو أننا بلا أسنان؟

المفاهيم الرئيسية:

- الأسنان.

- نظافة الأسنان.

أسناني لها فوائد منها:



شكل (٢٦)

أنا أحب أن أنظف أسناني باستخدام الأشياء في

الشكل التالي:

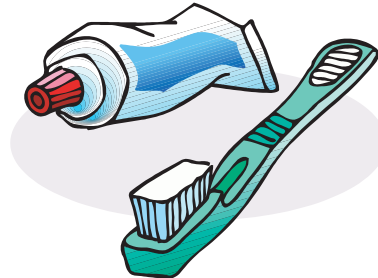

شكل (٢٧)

أنظف أسناني بالفرشاة والمعجون بطريقة صحيحة، كما في الشكل التالي:

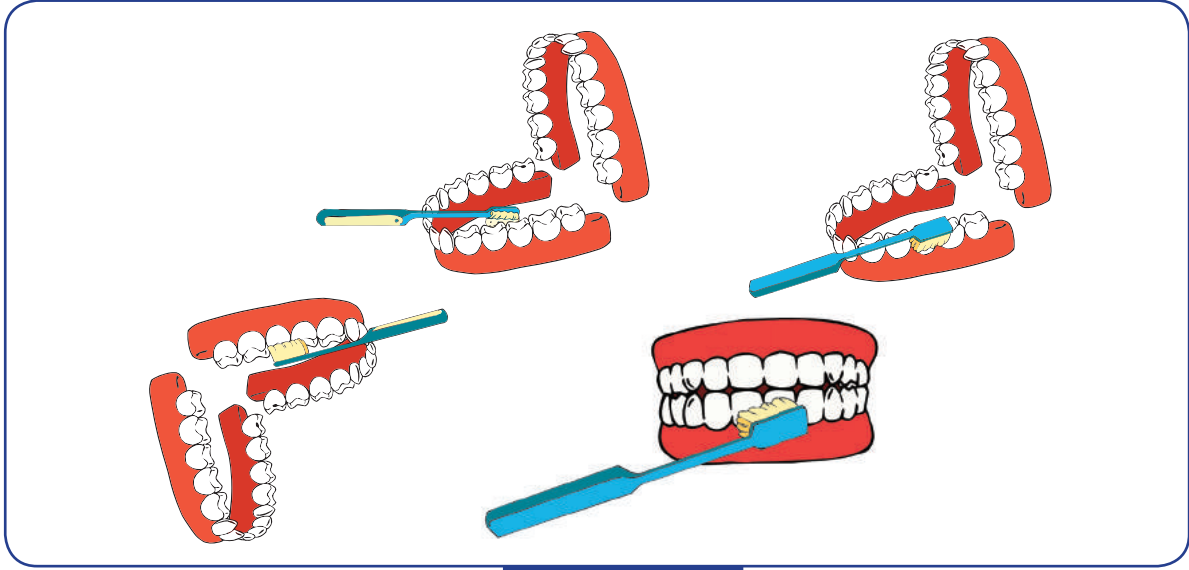

شكل (٢٨)

فكري

عندما تهملين تنظيف أسنانك، ماذا يحدث لها؟

.....



نشاط



نظفي أسنانك باستعمال السواك متبعة طريقة الفرشاة نفسها.

لتبدو أسناني جميلة: ❁



شكل (٣١)



شكل (٣٠)



شكل (٢٩)



قمت بزيارة عيادة طبيب الأسنان:

أ- ماذا فعل لك طبيب الأسنان؟

ب- هل شعرت بتحسّن؟

ج- بماذا نصحك في نهاية الزيارة؟

لماذا يبدو سني حزينا؟

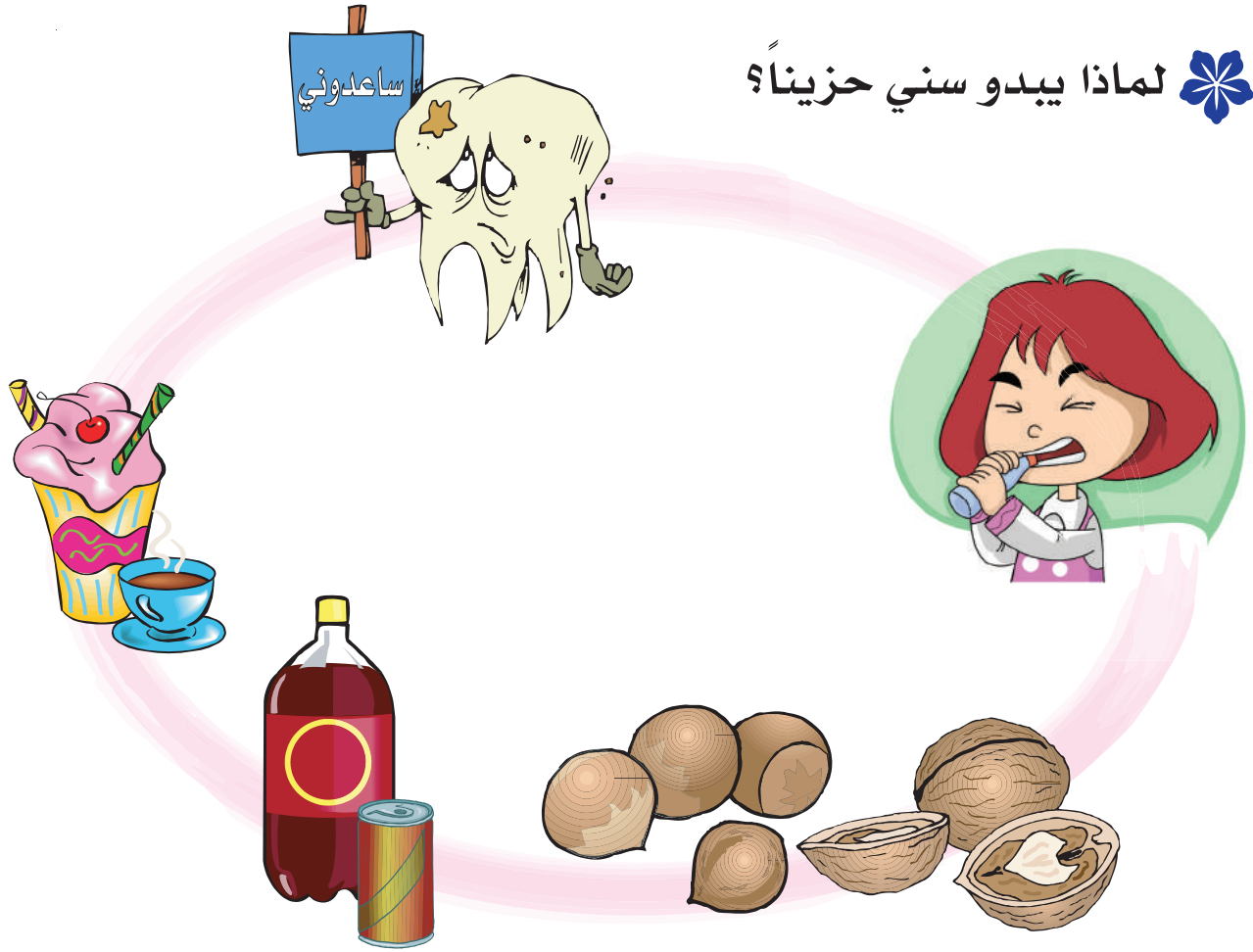

شكل (٣٢)



قدمي نصيحة لزميلتك التي
تعاني من ألم في أسنانها.

أقومُ بنظفي في اليوم والوقت الذي نظفت فيه أسناني بوضع

علامة (✓) في الجدول التالي:

الجمعة	الخميس	الأربعاء	الثلاثاء	الاثنين	الأحد	السبت	أفرش أسناني
							بعد الأكل
							قبل النوم
							بعد تناول الحلوى

فكري

ما اسم السن الذي يقوم بطحن الطعام في الفم؟

الضرس.....



أستمع وأنشد:



أغضت نظافة أسناني
وأتاها يضعف قوتها
لولا أسناني لا أقوى
فإذا ما السوس مشى فيها
الحلوى كثرتها إن لم
فازداد السوس بأسناني
ليزيد عليها أحزاني
أن آكل شيئاً ينفعني
من كل طعام يحرمني
أغسل أسناني تؤذيني

هل تعلمين؟

أنك عندما تفقدين أسنانك الأمامية العلوية فلن تنطقي
حرف (س) جيداً، وعندما تفقدين أسنانك الأمامية
العلوية والسفلية أو تصاب بتسوس عميق فإنك لن
تنطقي حرف (ز) و(س) و(ش).

تذكري أن:

- 1 شرب الحليب يقوي الأسنان.
- 2 لكل شخص فرشاة خاصة به، يستبدلها بين فترة وأخرى.
- 3 السوس يهاجم الأسنان المهملة، فنظفها بعد تناول الحلوى وقبل النوم.
- 4 مقدار كوب من الماء يكفي لتنظيف الأسنان، ويمنع هدر الماء.
- 5 أسنانك اللبنية تسقط وتظهر أسنان جديدة دائمة.
- 6 طرف السواك المستخدم يُقص يومياً.

هيا نمرح

أصل الأطعمة المفيدة بالضرس السليم والأطعمة
الضارة بالضرس التالف:

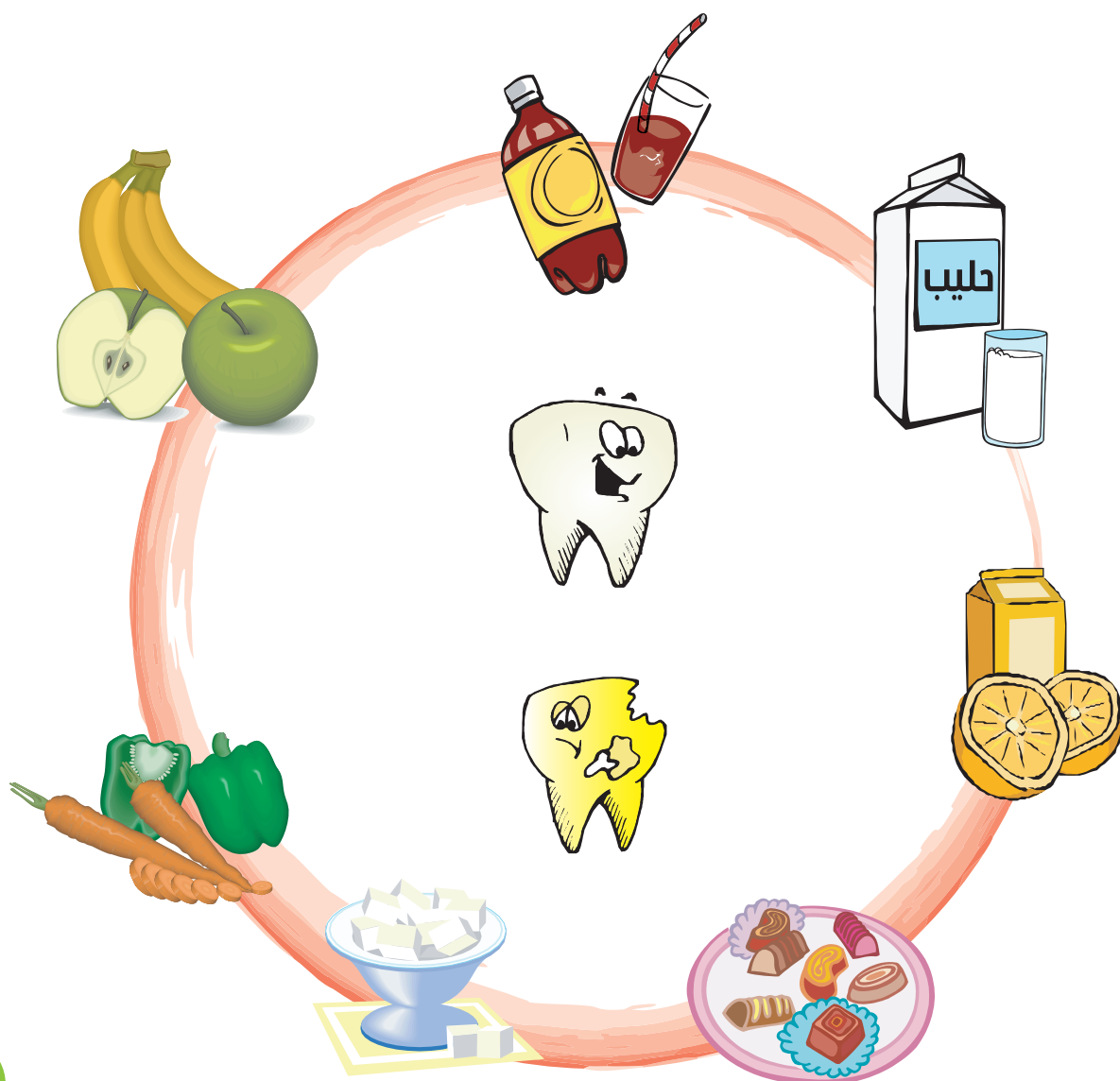

أحيط بدائرة الأشياء التي لها علاقة
بتنظيف الأسنان:

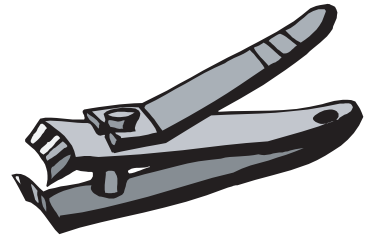
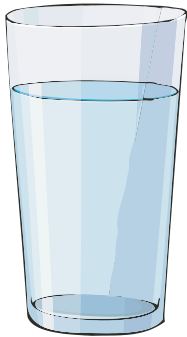
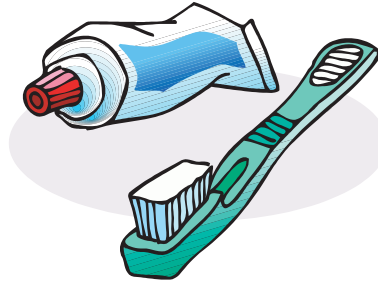
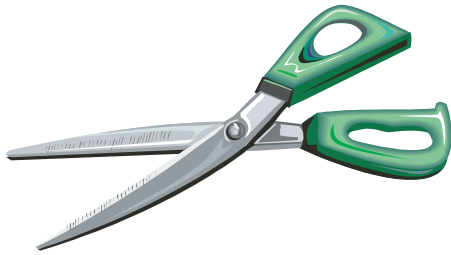

أُكْمَل رَسْم الضَّرْس السَّلِيم والضَّرْس التَّالِف،
ثُمَّ أَلَوْنُهُمَا:

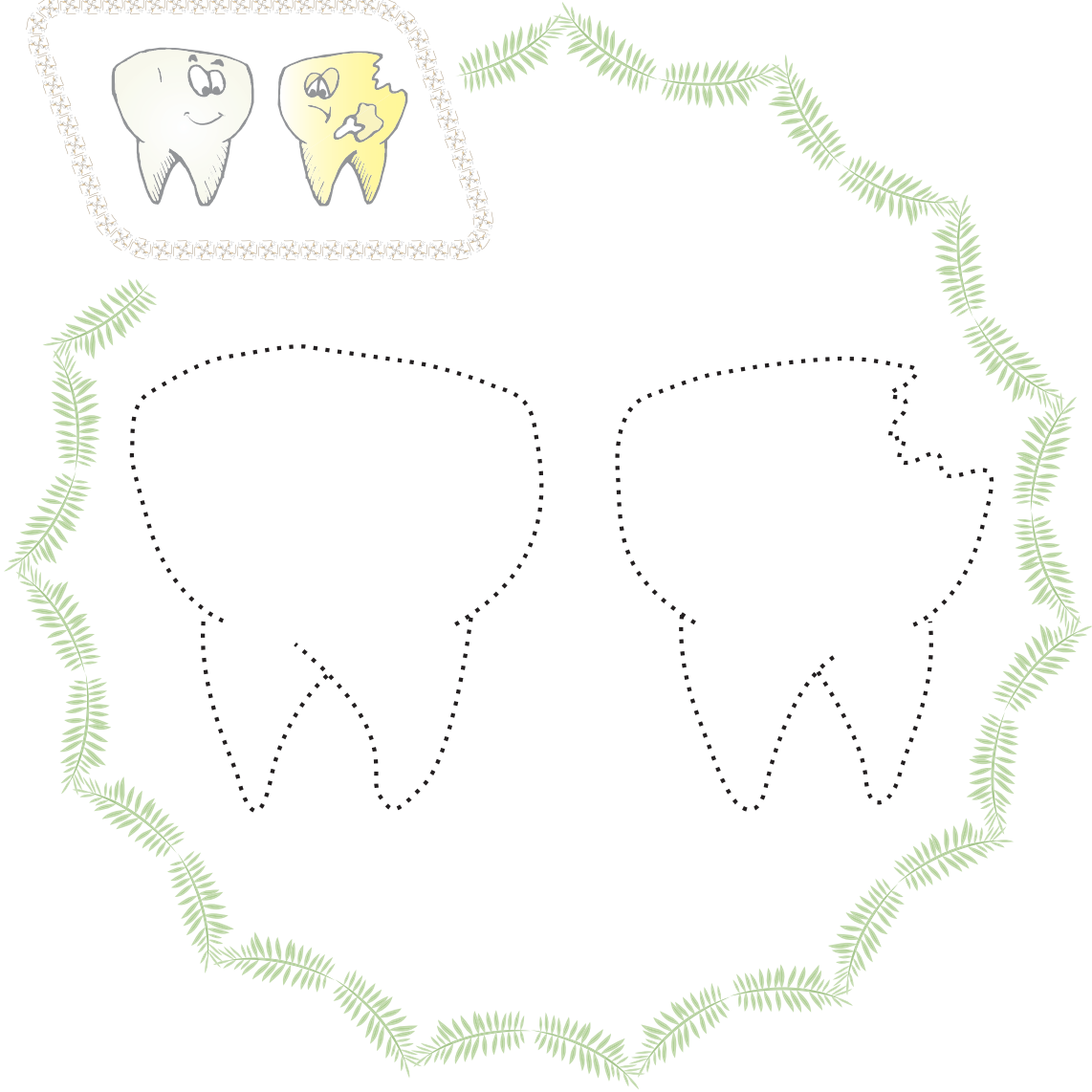
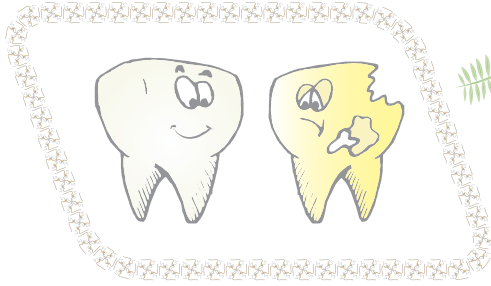



الجلوس الصحيح

ماذا تشاهدین في هذه الصورة؟

المفاهيم الرئيسية:
- الجلوس.
- الجلوس الصحيح.



شكل (٣٣)

أي الجلسات التالية تجلسين؟



شكل (٣٦)



شكل (٣٥)



شكل (٣٤)

أجلسُ بطريقة صحيحة حتى يكون ظهري ملاصقاً لظهر المقعد.
الجلسة الخاطئة تُؤثر على سلامة ظهري.



شكل (٣٨)



شكل (٣٧)



طبقي الجلسة الصحيحة على الكرسي.

شكل (٤١)



أقول رأيي في هذه الأشكال:



شكل (٤٢)



شكل (٤٠)



شكل (٣٩)



أقوم نفسي بتلوين المكان المناسب:



أطبّق الجلسة الصحيحة.



أنصح من تجلس الجلسة الخاطئة.



أتجنّب الجلسة الخاطئة.

أضع دائرة حول الأشكال الصحيحة:



شكل (٤٤)



شكل (٤٣)



شكل (٤٦)



شكل (٤٥)

فكري

ما الشيء الذي له أربع أرجل، لكنه لا يتحرك؟



تذكري أن:

1 الجلوس الصحيح والاستماع للمعلمة يساعدك على الفهم.

2 هزّ القدمين أثناء الجلوس من العادات السيئة.

3 المقعد لك لا للحقيبة.

4 الجلوس طويلاً أمام جهاز التلفاز أو الكمبيوتر يؤثر على سلامة ظهرك وعينيك.

5 تطبيق الجلسة الصحيحة يجعل جسمك ينمو بشكل سليم.

6 من الأهمية تطبيق الجلسة الصحيحة داخل السيارة مع ربط حزام الأمان.

هيا نمرح

ألّون الطريق الناتج عن الجلوس الصحيح:

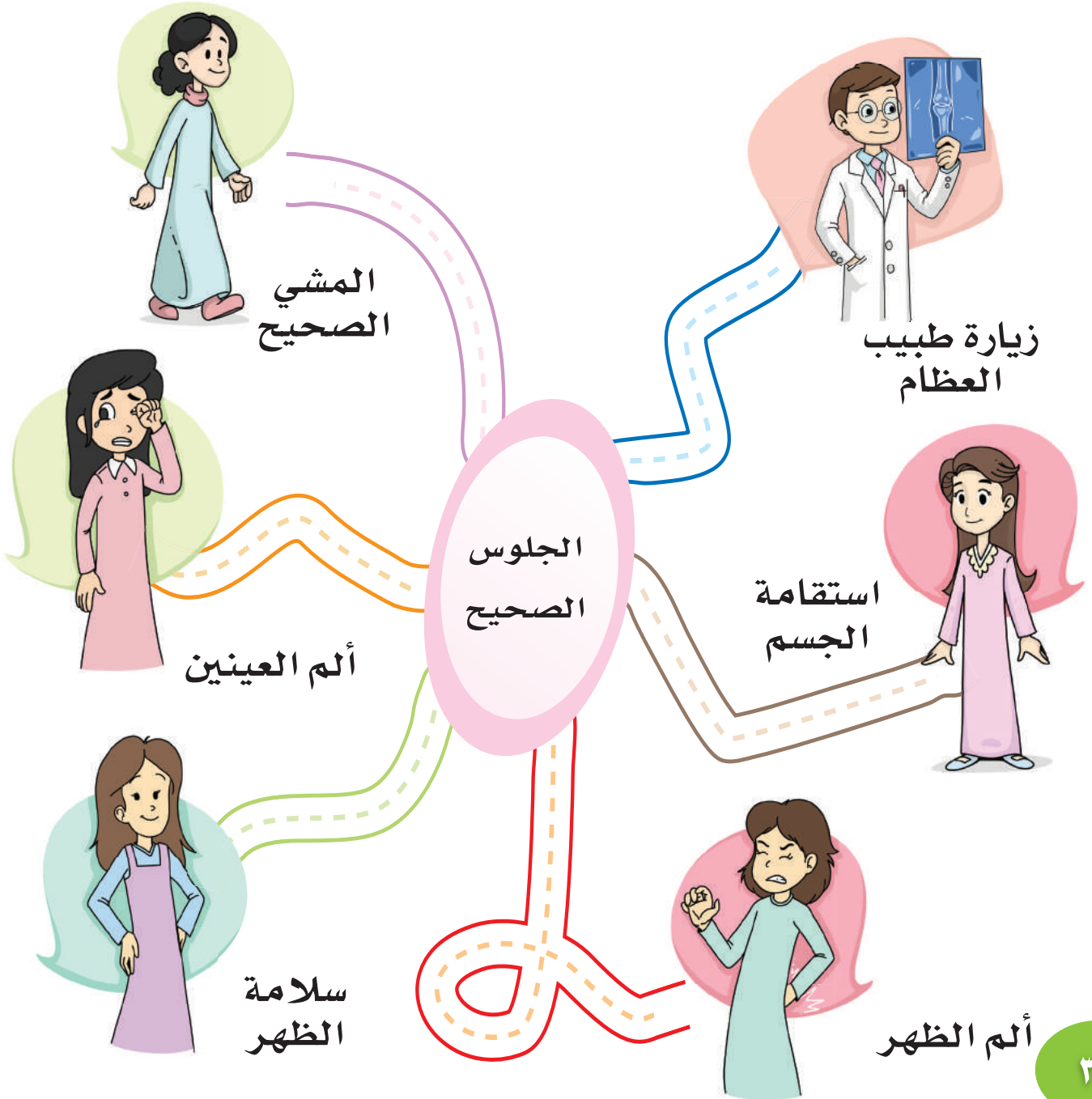

أصل الكرسي بالكرسي المشابه له، ثم ألونه :

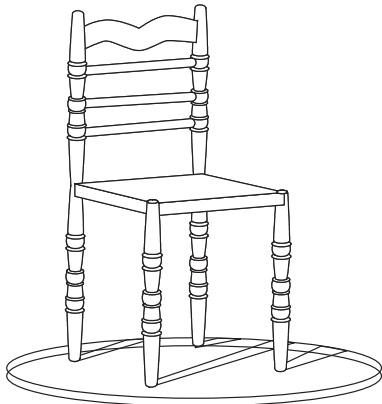
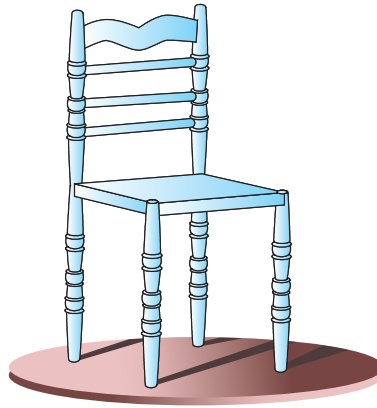
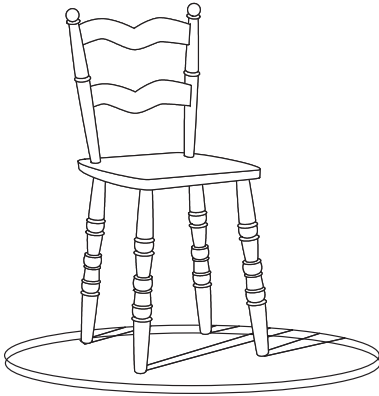
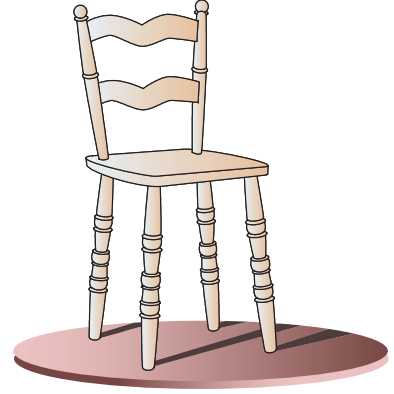
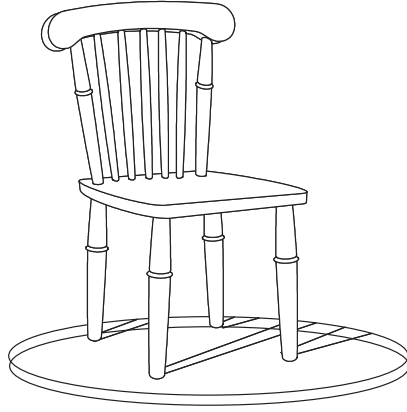



حمل الحقيبة

لماذا لدينا حقائب؟

المفاهيم الرئيسة:

- الحقيبة.

- حمل الحقيبة.

للحقائب أنواع، وأحجام مختلفة، شكل (٤٧).

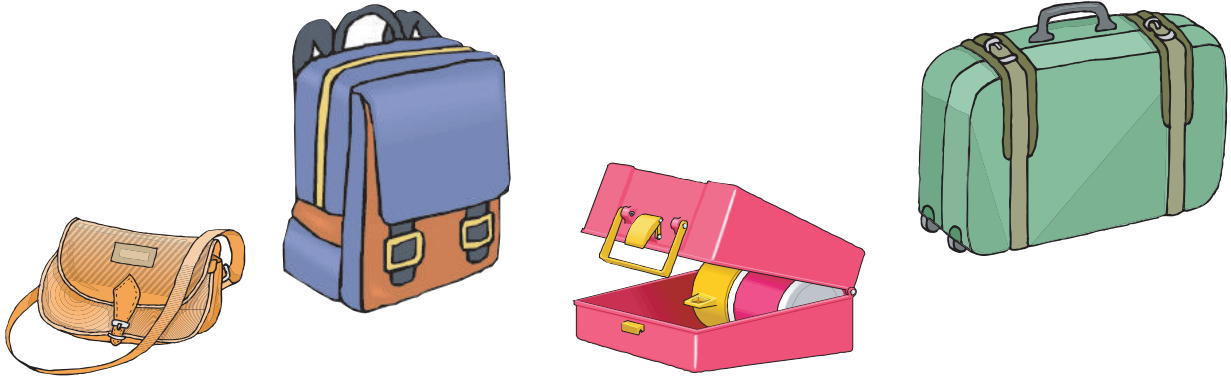

شكل (٤٧)



انظري إلى أشكال الحقائب السابقة،

ثم اذكري استعمال كل منها.

أختار حقيبة لكتبي وأدواتي من الشكل (٤٨):



شكل (٤٨)



أي حقيبة مدرسية تفضلين، ولماذا؟

أحملُ حقيبتي عند الذهاب إلى المدرسة، وأضع فيها جميع أدواتي كما في الشكل التالي:

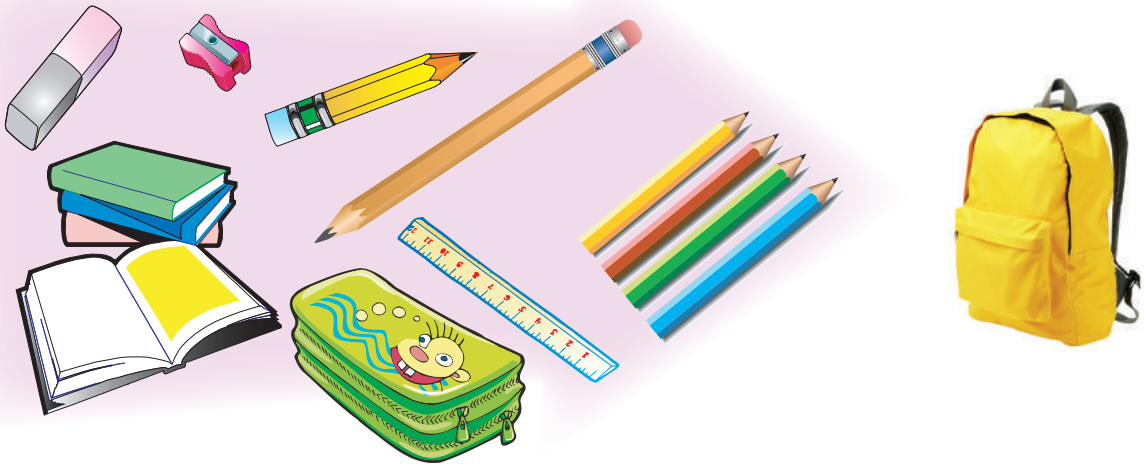

شكل (٤٩)



صلي أدواتك المدرسية بالحقيبة استعداداً للذهاب
إلى المدرسة :

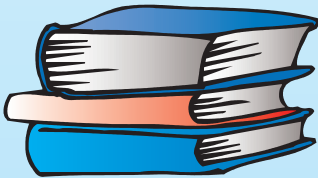
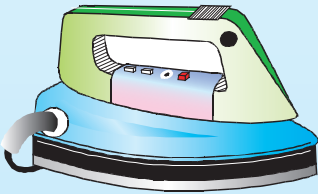
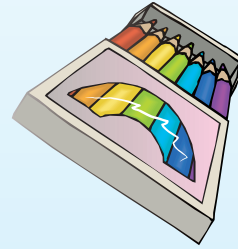
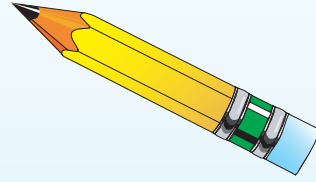

أحملُ حقيبتي بطريقة سليمة كما في الأشكال التالية: 



شكل (٥١)



شكل (٥٠)



شكل (٥٣)



شكل (٥٢)

أتجنبُ حمل حقيبتي بطريقة خاطئة كما في الشكلين التاليين: 



شكل (٥٥)



شكل (٥٤)

تذكري أن:

١ وجبتك المدرسية لا توضع مع كتبك وأدواتك في الحقيبة.

٢ الترتيب اليومي للحقيبة يجعلك فتاة منظمة، ويخفف حملها عليك.

٣ العناية بالحقيبة يحافظ عليها مدة طويلة.

٤ حقيبتك خاصة بك فحافظي عليها.

٥ الحقيبة لا تُحمل على كتف واحد بل تُحمل على الكتفين.

هيا نمرح

أضع خطأ تحت التصرف السليم:



ألوان أدوات المدرسة:

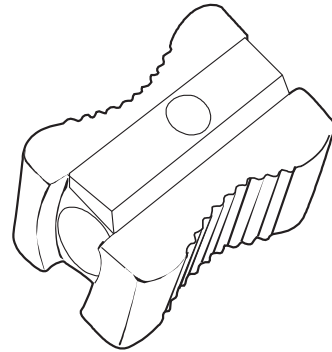
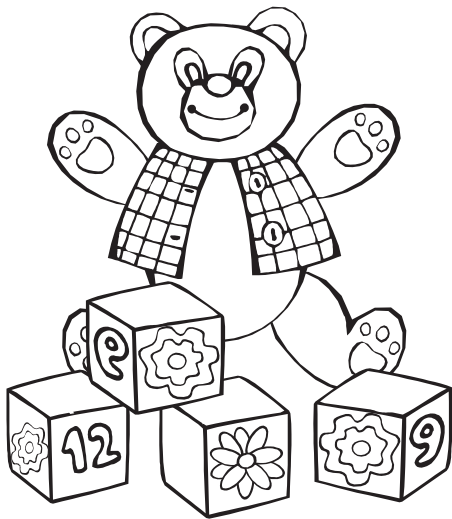
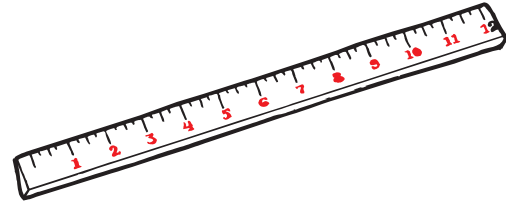
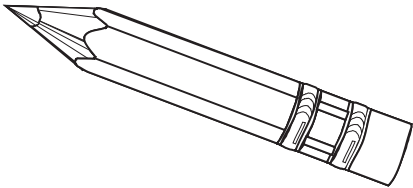
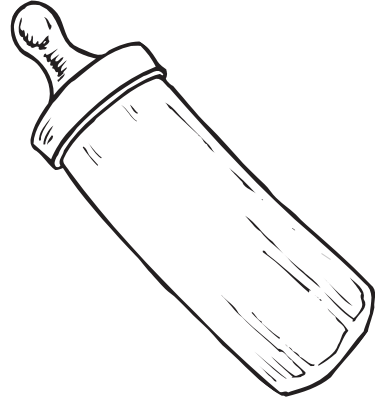
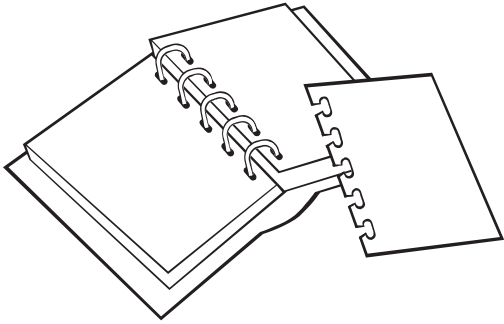

رابط الدرس الرقمي



www.ien.edu.sa

مَسْكَ الْقَلَمِ

بماذا نكتب؟

المفاهيم الرئيسة:

- القلم.

- مَسْكَ الْقَلَمِ.

قال تعالى: ﴿رَبِّهِ وَالْقَلَمِ وَمَا يَسْطُرُونَ﴾ [القلم: ١]

لسلامة يدي وجمال خطي أمسكُ قلمي بطريقة صحيحة.

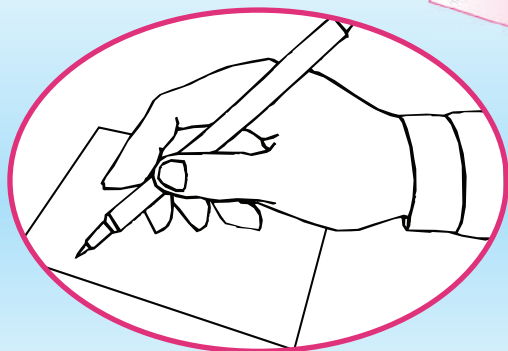

قومي بتلوين الصورة مسترشدة
بألوان الصورة المرفقة:



أُمْسِكُ القَلَمَ بِطَرِيقَةٍ صَحِيحَةٍ وَأَكْتُبُ اسْمِي.

.....

أَتَجَنَّبُ مَسْكَ القَلَمِ بِطَرِيقَةٍ خَاطِئَةٍ، شَكْل (٥٦):

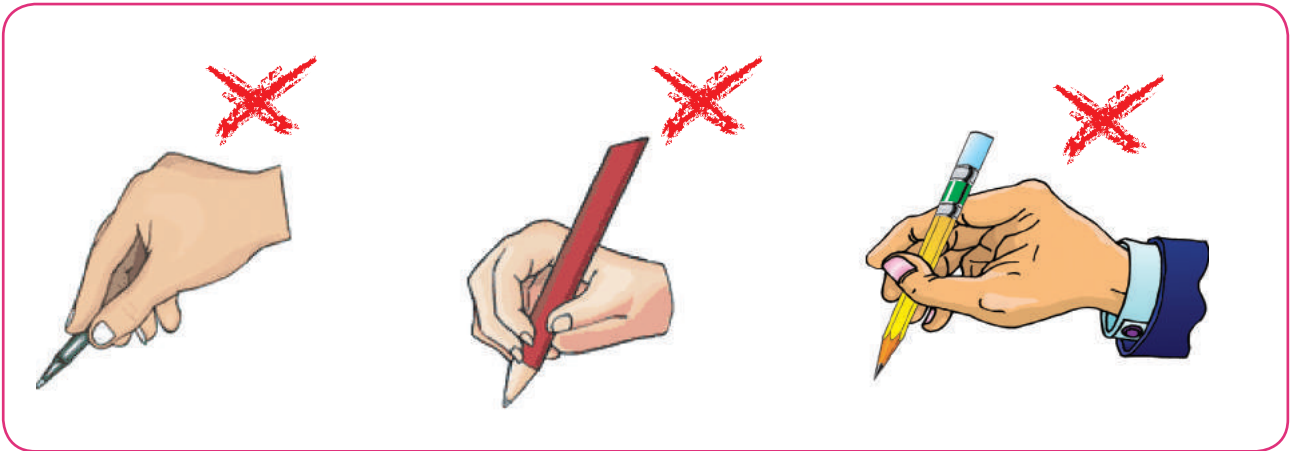

شكْل (٥٦)

فكري

ما الشيء الذي يكتب كثيراً لكنه لا يُقرأ حرفاً واحداً؟

.....



تذكرني أن:

1 مسك القلم بطريقة خاطئة يؤثر على سلامة يدك.

2 القلم للكتابة على الأوراق لا على الأدراج والجدران واليدين.

3 التدرّب على الكتابة يكسبك خطأً جميلاً.

4 هناك مَنْ تكتب باليد اليسرى، كما تكتبين باليد اليمنى.

5 الإشارة بالقلم أثناء التحدث سلوك خطير قد يؤذي الآخرين.

هيا نمرح

أحيطُ بدائرة الصورة الصحيحة:

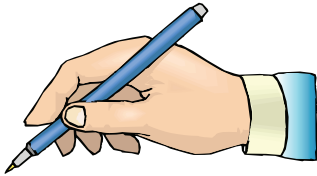

أُحيطُ بدائرة الصورة المُماثلة للصورة الأولى:

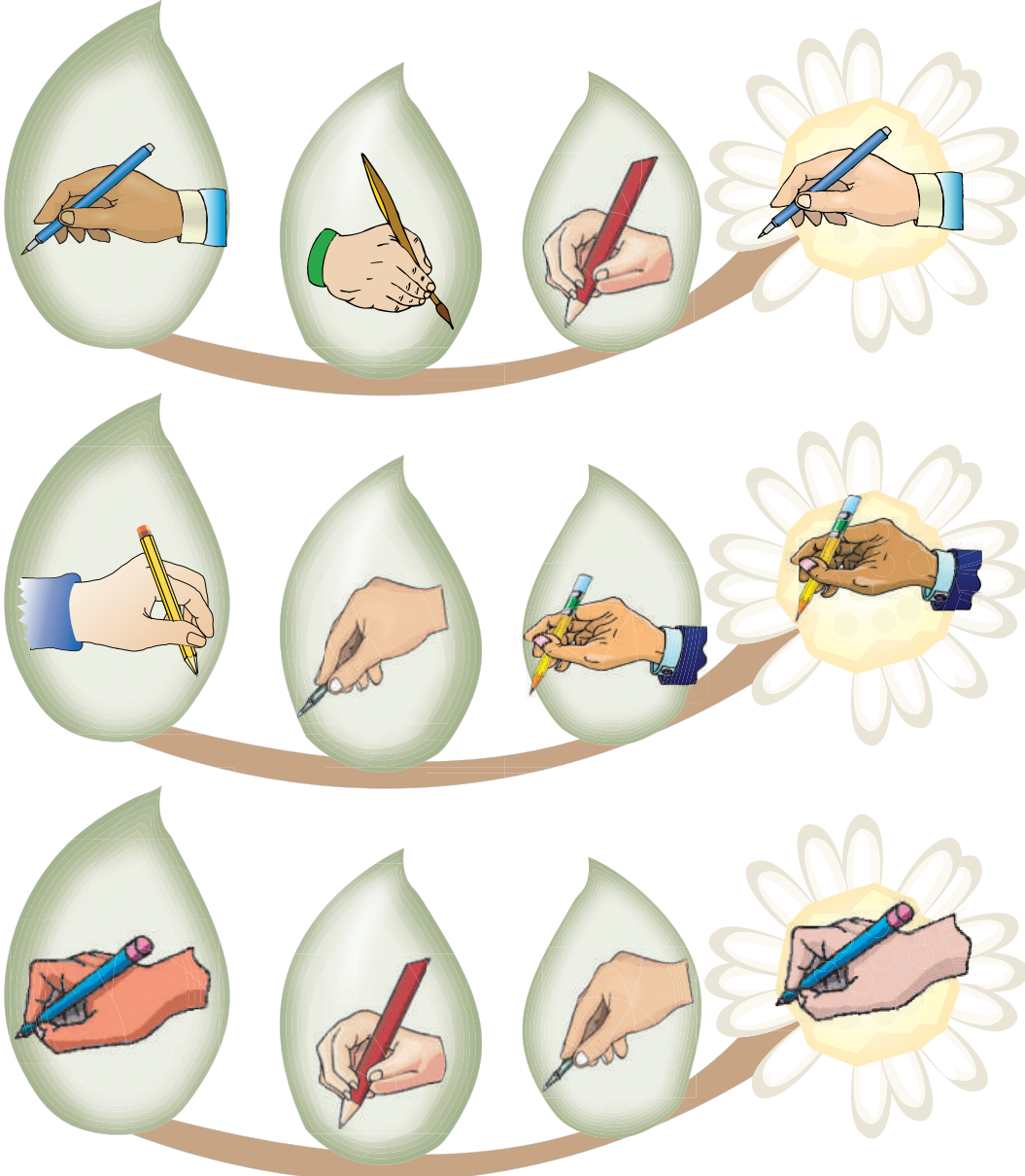

الوحدة الثانية

مناسباتي

✿ عيد الفطر

✿ عيد الأضحى

✿ فرحة المولود الجديد

✿ فرحة النجاح



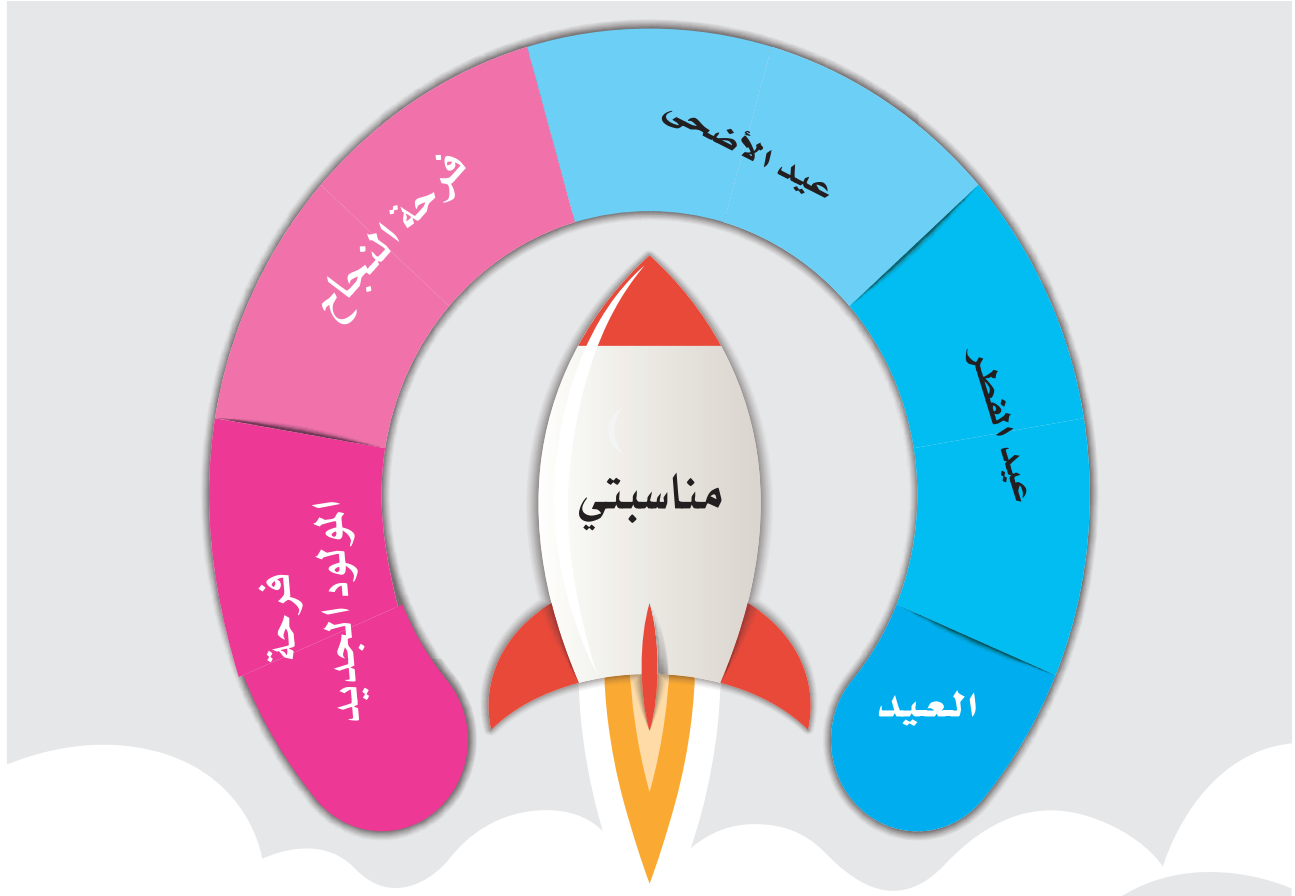

الأهداف

يتوقع من الطالبة في نهاية الوحدة أن:

- ١ تدرك الحكمة من مشروعية العيد.
- ٢ تصف مظاهر العيد.
- ٣ تميّز بين عيد الفطر وعيد الأضحى.
- ٤ تصف مشاعر الأسرة عند قدوم المولود الجديد.
- ٥ تعي مفهوم النجاح.
- ٦ تقدّر أهمية النجاح في حياتها.

رابط الدرس الرقمي



www.iem.edu.sa

عيد الفطر

المفاهيم الرئيسة:

- العيد.

- عيد الفطر.

ماذا تعرفين عن العيد؟



عيد الفطر فرحة

للمسلمين بعد صوم شهر

رمضان.



أذهبُ مع أسرتي لأداء صلاة
العيد مع الجماعة، وأنا أردد:
(الله أكبر الله أكبر لا إله إلا
الله، الله أكبر الله أكبر والله
الحمد).

ألبسُ ملابس جديدة يوم
العيد، ولا أنسى ذكرَ دعاء
لبس الثوب الجديد: (الحمدُ
لله الذي كساني هذا ورزقنيهِ
من غير حولٍ مني ولا قوة).



ساعدي الأسرة في الوصول إلى مصلى العيد:

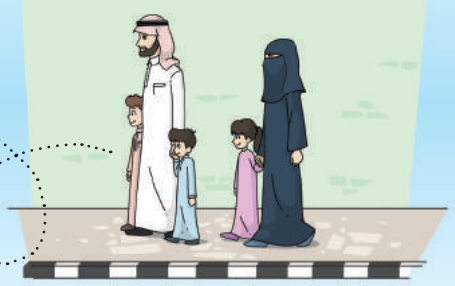
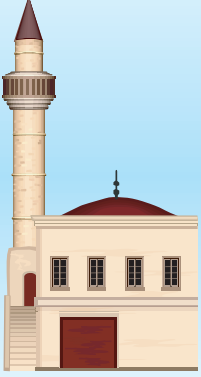

أهنئُ والديّ وأقاربي وجيراني بالعيد، وأقول لهم:

(مِن العائدين ، تقبّل الله منا ومنكم).



هل تعرفين عبارات أخرى للتهنئة بيوم العيد؟

❁ في الشكل (١) بطاقة تهنئة بالعيد، لمن تُقدِّمونها؟



شكل (١)

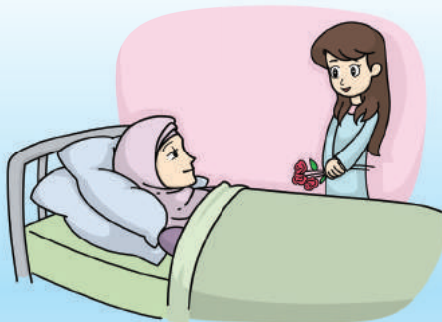

كيف نُفَرِّحُ المريض في يوم العيد؟

❁ نقدّم الحلوى، والمشروبات، والهدايا في يوم العيد، شكل (٢).



شكل (٢)

أستمع وأنشد:



أهلاً يا عيدُ

الكل سعيد في يوم العيدُ
الثوب جديد والسعد يزيدُ

أهلاً يا عيدُ

أهلاً يا عيدُ

في العيد نشاهد ألعاباً
ونُعِيدُ فيه الأصحابا

أهلاً يا عيدُ

أهلاً يا عيدُ



كيف قضيت العيد؟

تذكري أن:

- ١) تحمدي الله في هذا اليوم على نعمه.
- ٢) تردي التكبير مع والديك في يوم العيد.
- ٣) تصلي الرحم بزيارة الأقارب في يوم العيد.
- ٤) تقللي من تناول الحلوى، وتحرصي على تنظيف أسنانك بعدها.
- ٥) تدخري ما يأتيك من عيدية.
- ٦) لا تنسي الفقراء والمرضى في يوم العيد.

الألعاب النارية خطيرة ومضيعة للمال فاحذريها.



هيا نمرح

أضع دائرة حول ما أحتاجه لיום العيد:

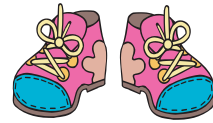

أَلْوَنُ الرَّدِّ الْمُنَاسِبِ لِكُلِّ عِبَارَةٍ مِنْ عِبَارَاتِ التَّهْنِئَةِ:



وَأَنْتُمْ بِخَيْرٍ



مِنَ الْفَائِزِينَ

وَأَنْتُمْ بِخَيْرٍ



عِيدٌ سَعِيدٌ

مِنَّا وَمِنْكُمْ





عيد الأضحى

المفاهيم الرئيسة:
- عيد الأضحى.

هيا بنا نعرف ماذا فعلتُ سعاد
في عيد الأضحى.

❁ هذا يوم عرفة، شكل (٣).

❁ ذهب والد سعاد لشراء خروف العيد.

❁ اليوم هو أول أيام عيد الأضحى المبارك،
شكل (٤).

❁ لبستُ سعاد ملابسها الجديدة، وذهبت
مع أسرتها إلى المسجد لتصلي صلاة
العيد، وردّدت معهم تكبيرات العيد:
(الله أكبر الله أكبر لا إله إلا الله، الله أكبر
الله أكبر والله الحمد).



شكل (٣)



شكل (٤)

❁ شاهدت سعاد ذبح الخروف.

❁ قالت سعاد لوالدها: يا أبي... لماذا قمت بذبح الخروف؟

❁ الوالد: اقتداءً بسنة النبي إبراهيم عليه السلام.



هل سمعت بقصة
سيدنا إبراهيم مع ابنه إسماعيل عليهما السلام؟
اسمعيها من معلمتك.

❁ سعاد: ماذا سنفعل به؟

❁ الوالد: سنأكل التلث، ونهدي التلث، ونتصدق بالتلث.

❁ ساعدت سعاد والديها في توزيع الأضحية.

❁ هذا اليوم هو ثاني أيام العيد، شكل (٥).

❁ ذهبت سعاد مع عائلتها لتهنئ أقاربها بالعيد.



شكل (٥)

❁ هذا اليوم هو ثالث أيام العيد، شكل (٦).

❁ استيقظت سعاد باكراً، وذهبت مع عائلتها في

رحلة شواء، وقضت يوماً ممتعاً.



شكل (٦)

❁ هذا اليوم هو آخر أيام عيد الأضحى، شكل (٧).

❁ دعتُ سعاد الله أن يعيده عليها وعلى الأمة

الإسلامية بخير.



شكل (٧)



كيف قضيت العيد؟

أستمع وأنشد:

يا عيد الأضحى يا أحلى	أيام العمر ويا أغلى
تزداد بيومك فرحتنا	ونصير بفرحتنا أهلاً
يا فرحة من صلي الأضحى	وتعجل لله الذبحا
وتقرب لله تعالى	وبذبح خروف قد ضحى
فالله يزيد له الأجر	ويعيش البهجة والبشرى
يا أضحى يا أسعد يوم	أيامك فرحتنا الكبرى

لحمه غداء، صوفه كساء، صوته ثغاء. ماذا يكون؟



تذكرني أن:

- ١ المسلمين يحتفلون بعيدين لا ثالث لهما.
- ٢ ترديد التكبير في أيام العيد سنة نبوية ينبغي المحافظة عليها.
- ٣ الأضحية يمكن ذبحها طوال أيام العيد.
- ٤ من صلة الرحم زيارة الأقارب في أيام العيد.
- ٥ الأضحية تُدخِل الفرح والسرور على قلوب المحتاجين.
- ٦ هناك مَنْ يقضي عيد الأضحى في الحج.
- ٧ عبارات التهئة التي تقدمينها لمعلماتك وزميلاتك تزيد من فرحتهم بالعيد.

هيا نمرح

أصلُ الأيام بتواريخها الصحيحة:



هذا يوم عيد الأضحى، أرتب أحداثه: ❁

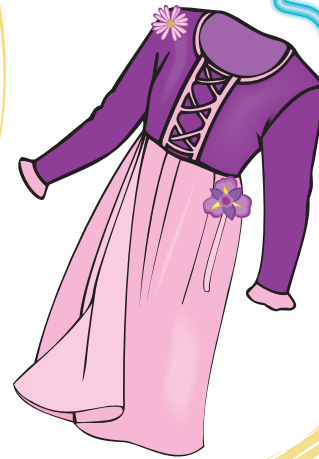
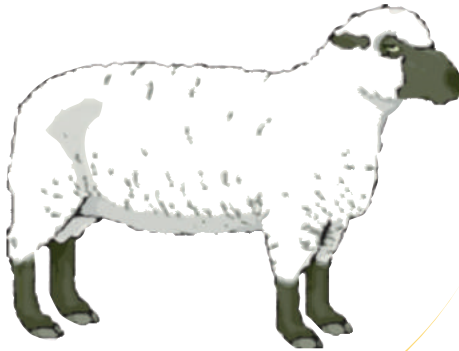
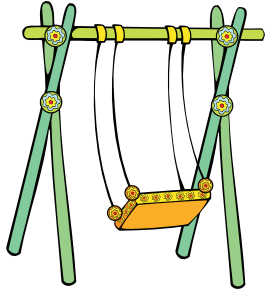

أُلُونُ خُرُوفَ الْعِيدِ بِالْوَانِي الَّتِي أُحِبُّهَا:

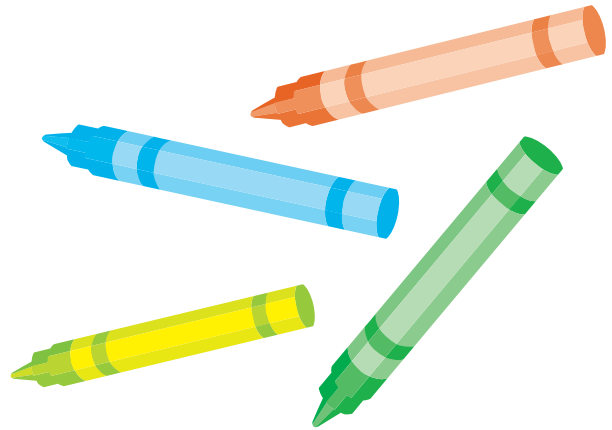
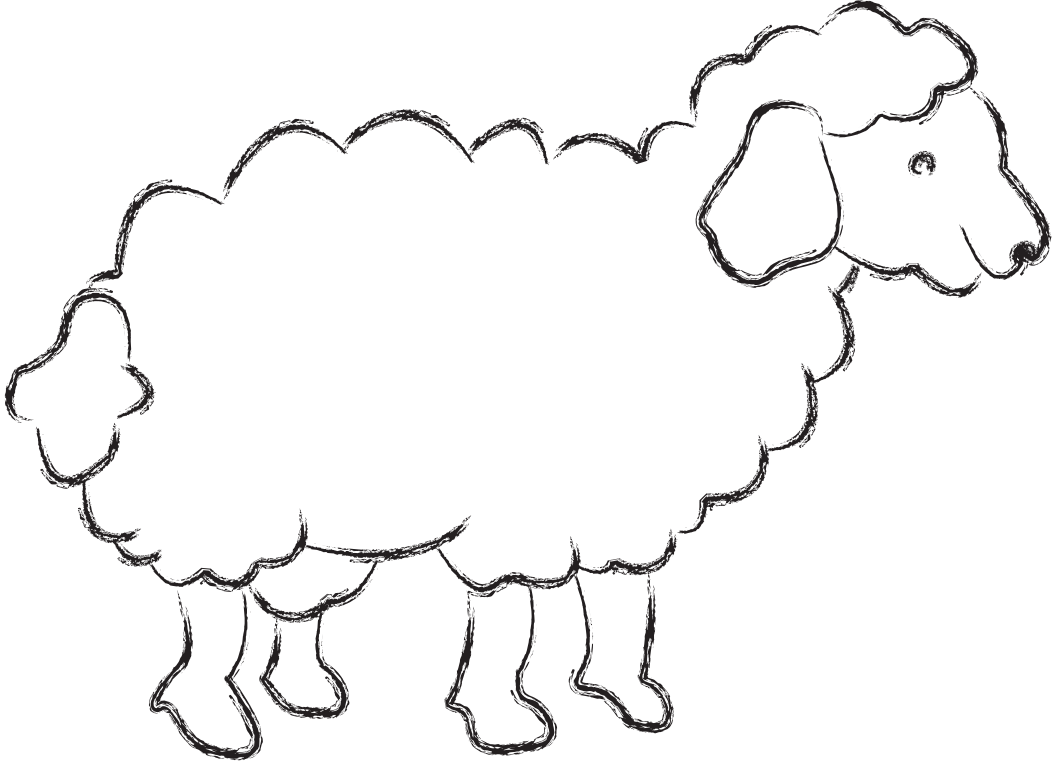

٤ إلى كم جزء تُقسَم الأضحية؟
أكتب الرقم داخل المربع.

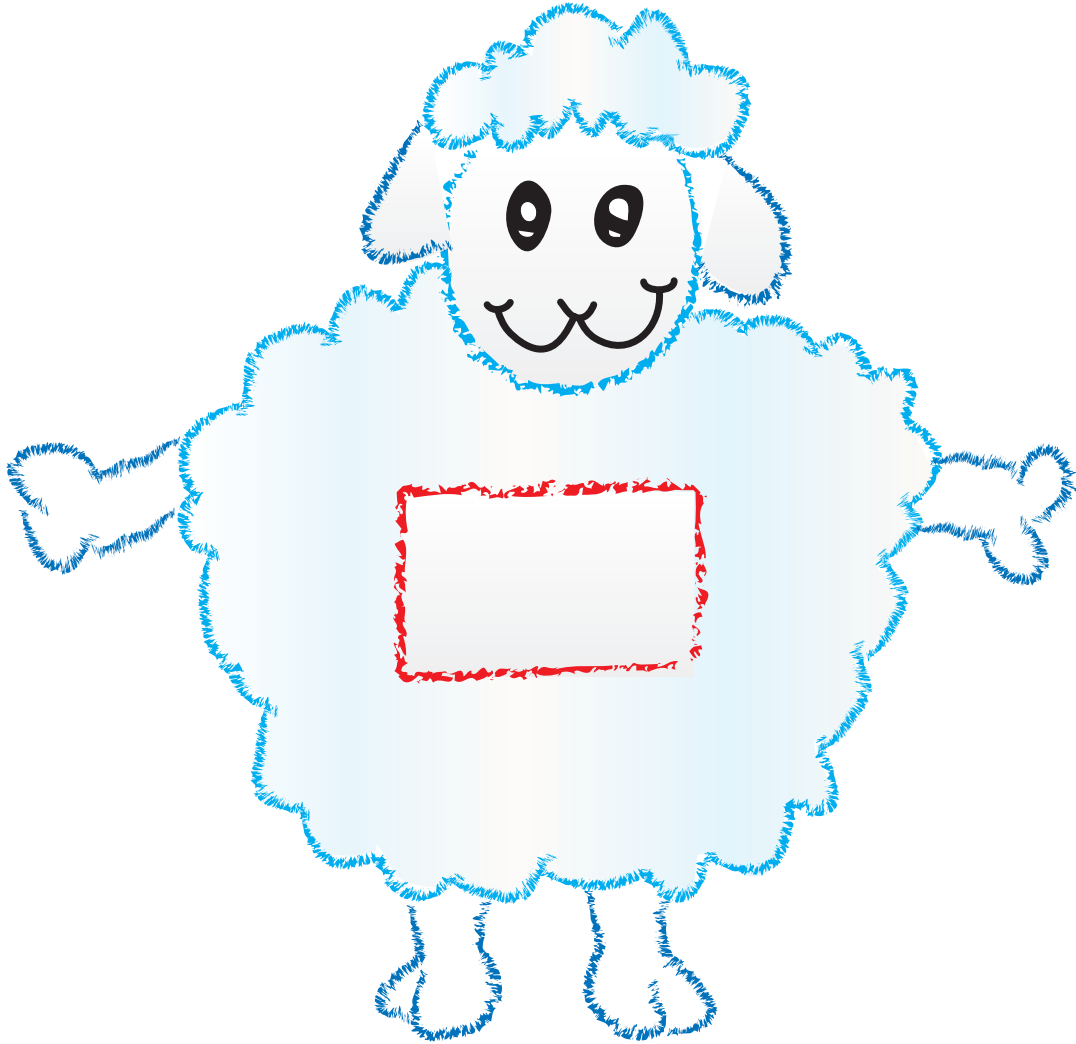



فرحة المولود الجديد

رزقنا الله مولوداً جديداً.

المفاهيم الرئيسة:

- المولود.
- فرحة المولود.

شاركتُ أمي وأبي
في اختيار اسم
المولود الجديد

والدي أذن
وأقام في أذني
المولود

أنا أحبُّ
المولود
الجديد



ماذا نقول لمن رُزقت بمولود جديد؟

أساعدُ أمي في رعاية المولود الجديد. 

هل تعلمين؟

كيف يكون ذلك؟

لا أزعج المولود وهو نائم.

أنا أعلم أن الأم هي التي تعتني بالمولود، فلا أرهقها بل أساعدها. 

أساعدُ أمي في حمل حقيبة المولود عند الخروج من المنزل. 



اجمعي صوراً للأشياء التي تكون في حقيبة المولود؟



مولودنا الصغير يكبر مع الأيام، شكل (٨).



شكل (٨)

أنا أحب مولودنا الجديد ولا أُوذيه، شكل (٩).



شكل (٩)



اذكري تصرفات خاطئة تُؤذي المولود.

أستمعُ وأنشدُ: *

ولدت أمي بنتاً حلوة
قال أبي سمّوها مروة

قالت أمي ما أجملها
قالت أختي سادّلها

وأخي صار بها مسروراً
وأنا أيضاً زدّت سروراً

قال أبي شكراً لله
هذا يوم ما أحلاه.

تذكري أن:

❁ الإخوة والأخوات نعمة يجب أن نشكر الله عليها.

❁ الأم تحب جميع أولادها وإن أصبحوا كباراً.

❁ المولود قد يصاب بالعدوى، فلا تقتربي منه وأنت مريضة.

❁ أدوات المولود لا تناسبك، فلا تستخدمها.



هل تعلمين؟

❑ أنه عندما يولد الطفل يُسمَّى وليداً.

❑ وإذا رضع من الثدي يُسمَّى رضيعاً.

❑ وإذا أكمل سنتين يُسمَّى فطيماً.



هيا نمرح

ما لون الخط الذي يوصل الطفل باللعبة



أُحيطُ بدائرة احتياجات المولود الصغير:

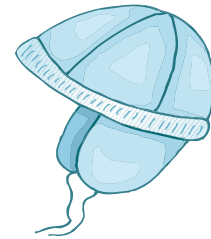
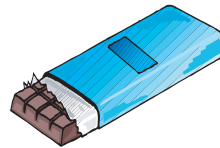
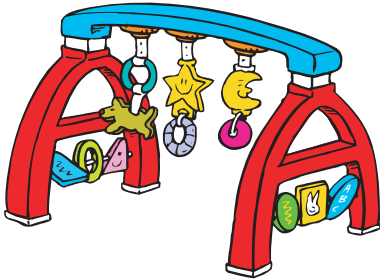
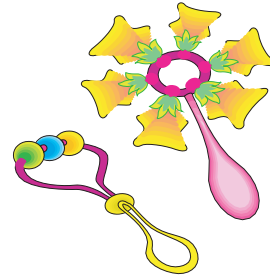

أرتب مراحل نمو الطفل:





فرحة النجاح

المفاهيم الرئيسية:
- النجاح.

كيف تنتقلين للصف الثاني؟

كي أنجح للصف الثاني ينبغي أتباع التالي:

أنظّم وقتي.

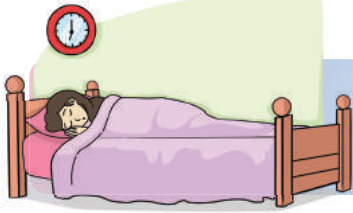

أنام نوماً كافياً.

أتناول الغذاء الصحي.

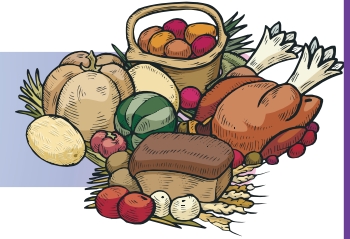

أنتظم في الحضور
إلى المدرسة.

أنتبه لشرح المعلمة.



أستذكر دروسي وأقوم بحل
الواجبات المنزلية.



تحدّثي لزميلاتك عن أسباب النجاح.

ثابرتُ واجتهدت طوال
العام، ثم نجحت.



فرح أبي وأمي وأخوتي
بنجاحي.



أهدتني معلمتي هدية
تفوّقي.



قدمي نصيحة لطالبة لم تتفوق.

أستمع وأنشد:

درستُ درستُ لم أكسل
أطيعُ كلامَ والدتي

وأصبحوا الصُّبحَ باكراً
بأجمل مظهر أبدي

نجحتُ نهاية العام
وأهلي كلُّهم فرحوا

وكنت نشيطةً أعمل
أساعدها بما تفعل

وأمضي نحو مدرستي
فتُكرمني معلّمتي

وقد حققتُ أحلامي
وعشت أحب أيامي



شاركى زميلاتك حفلة النجاح
في المدرسة.







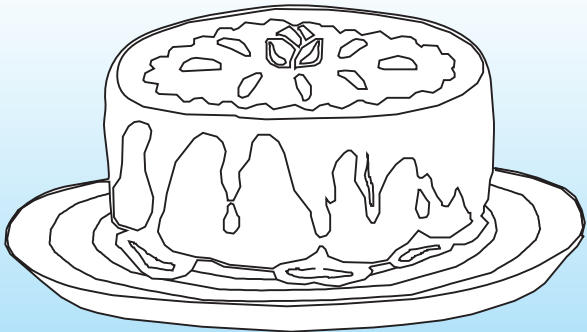



اختاري الإجابة المناسبة من وجهة نظرك، ثم لونيها:

نجحتُ بفضل الله ثم بفضل:



لوني كعكة النجاح
بالوان تحبينها.

لا	نعم
	
	
	
	
	

أكتشف نفسي بتلوين الدائرة المناسبة: 

أنام مبكرة كل يوم.

أنظم وقتي بين اللعب والاستذكار.

أعتمد على نفسي في حل الواجبات.

أتناول وجبتي المدرسية كل يوم.

أساعد زميلتي إذا احتاجت المساعدة.

تذكري أن:

١ تنظمي وقتك وتراجعي الدروس بانتظام، 

فهذا هو طريقك للنجاح.

٢ تحافظي على ما يأتيك من هدايا النجاح. 

٣ تشكري من قدم لك هدية النجاح ولو كانت بسيطة. 

هيا نمرح

أصل الشهادة بالصور التي تساعد على النجاح:

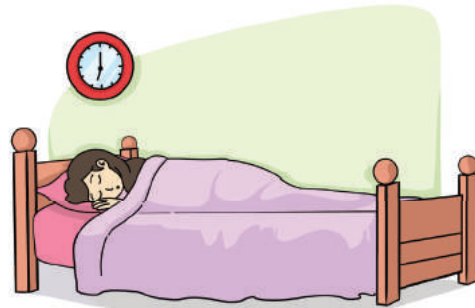
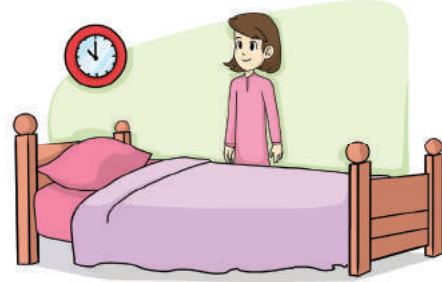

أختارُ الحرف المناسب، ثم أكتبه في المربع
الأخضر، ثم أقرأ الجملة:

د ج ش

ح أ ن أ ل

ت ه ر

الوحدة الثالثة

شخصيتي

من أنا؟

كيف أتصرف؟

كيف أعتذر؟

كيف أشترى؟



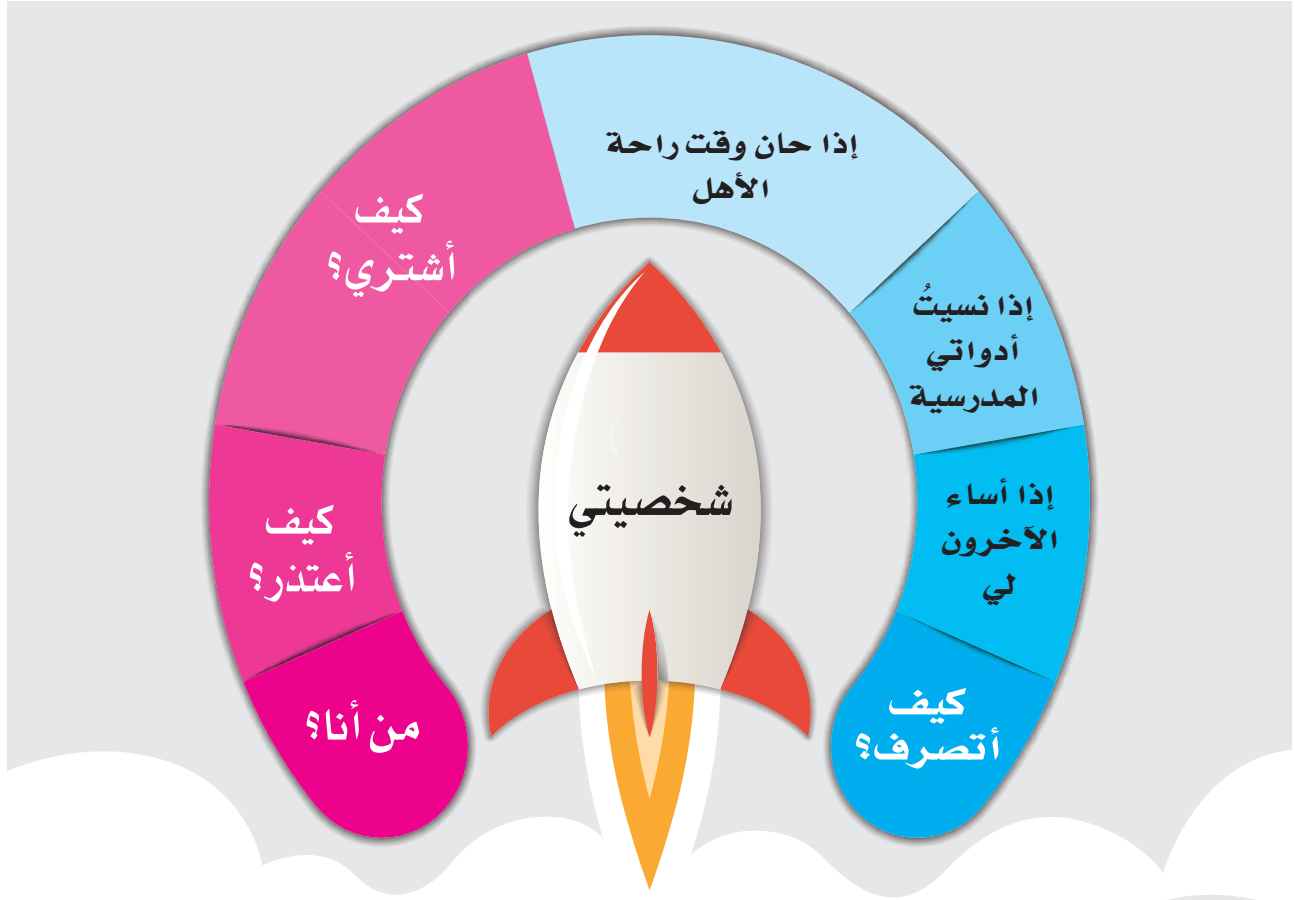

الأهداف

يتوقع من الطالبة في نهاية الوحدة أن :

١. تُعبّر عن نفسها بثقة.
٢. تُجيد التصرف الصحيح إذا أساء لها الآخرون.
٣. توضح التصرف السليم إذا نسيت وجبتها أو أدواتها المدرسية.
٤. تتصرف بهدوء في وقت راحة العائلة.
٥. تعتذر إذا بدر منها خطأ.
٦. تعي أهمية النقود في الشراء.
٧. تصنّف النقود إلى فئات.

رابط الدرس الرقمي



www.ien.edu.sa

من أنا؟

بمَ يناديك الناس؟

المفاهيم الرئيسة:

- الاسم.
- العمر.
- الجنسية.

- ✿ لكل شخص اسم نعرفه به طوال عمره.
- ✿ أحبُّ اسمي فقد اختاره لي والديّ بعناية.
- ✿ اسمي يُنسب لأبي وجدي وعائلتي.



نشاط



اكتب اسمك كاملاً:

العائلة

.....

الاسم

.....

الجدّ

.....

الأب

.....

- ✿ أحسبُ سنوات عمري منذ ولادتي.
- ✿ أنا أبلغ من العمر سنوات.
- ✿ جنسيتي سعودية، وأحب وطني.
- ✿ أتعلّم لأنفع نفسي ولخدمة وطني.
- ✿ لي هواية أحبّها وأشغل بها وقت فراغي، **تحدثي عن هواياتك.**
- ✿ مكان سكني هو عنواني:
 - فأنا أسكن في مدينة
 - في شارع
 - في حي
 - ورقم منزلي



تعبّر كل طالبة عن نفسها أمام زميلاتها.



شكل (١)



شكل (٢)

✿ أنا طفلة سعودية، وهذا علمٌ بلادي، شكل (١).

✿ نسعى جميعاً في بلادي لتحقيق رؤية ٢٠٣٠

وهذا شعار الرؤية، شكل (٢).

✿ أحب أن أردّد النشيد الوطني لبلادي، رددنّ معي

النشيد الوطني:

أستمع وأنشد:



سارعي للمجد والعلواء مجدي لخالق السماء

وارفعي الخفاق أخضر يحمل النور المسطر

رددني الله أكبر ياموطني موطني قد عشت فخر المسلمين

عاش الملك للعلم والوطن



أحيطي علم المملكة العربية السعودية:

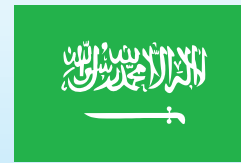

فكري

ما الشيء الذي تملكينه ويستخدمه غيرك
أكثر منك؟



تذكرني أن:

✿ الأفراد يختلفون في جنسياتهم كما يختلفون في أسمائهم.

✿ تُنمي هوايتك التي تحبينها لتستفيدي منها وتشغلين وقت فراغك.

✿ تحفظي تاريخ ميلادك نظراً لأهميته في حياتك.

✿ علم بلادك فيه شهادة التوحيد فحافظي عليه.

هيا نمرح

✿ أختارُ الرقم الصحيح الذي يمثل عمري، ثم ألونه:

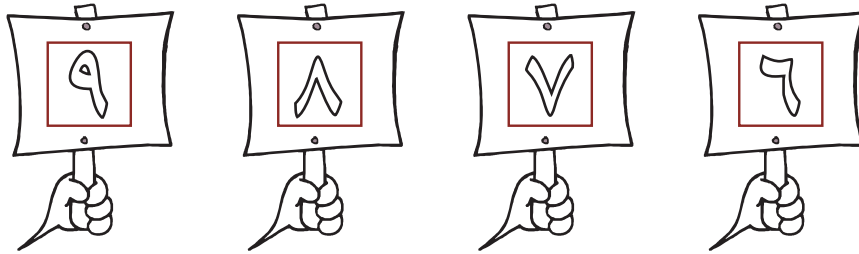

✿ أقومُ بتعبئة بطاقتي الشخصية:

..... الاسم:

..... الجنسية:

..... تاريخ الميلاد:

..... مكان الميلاد:

..... العمر:

..... الهواية:

..... اسم المدرسة:

أُحِيطُ الصَّوْرَةَ الَّتِي تَمَثِّلُ شَخْصِيَّتِي:



ب أنا أدرس في الصف:

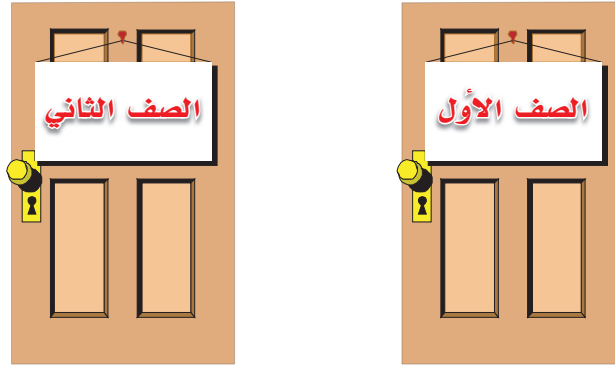

ج من هواياتي:

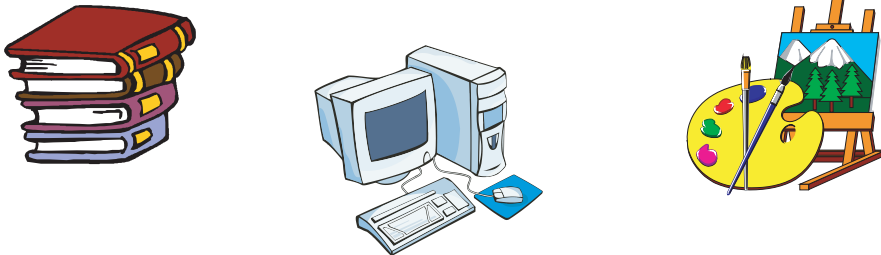



كيف أتصرف؟

المفاهيم الرئيسة:
- التصرف السليم.

كيف أتصرف إذا أساء الآخرون إليّ؟

✿ هند طالبة مؤدّبة، أساءت لها زميلتها، فكيف تتصرف؟

التصرف الخاطئ

- ١- تسيء إليها بالمثل.
- ٢- تبكي.
- ٣- تضربها.

النتيجة

تقع العداوة والبغضاء

التصرف السليم

- ١- تناقشها لمعرفة سبب الإساءة.
- ٢- تذكرها بأية أو حديث.
- ٣- تُخبر المعلمة بالأمر.

النتيجة

تسود الألفة والمحبة



✿ استمعي لهذه الآية وذكّري بها من
يسيء للآخرين:

قال الله تعالى :



﴿ يَا أَيُّهَا الَّذِينَ آمَنُوا لَا يَسْخَرْ قَوْمٌ مِّن قَوْمٍ
عَسَىٰ أَن يَكُونُوا خَيْرًا مِّنْهُمْ وَلَا نِسَاءٌ مِّن نِّسَاءٍ عَسَىٰ أَن يَكُنَّ خَيْرًا
مِّنْهُنَّ وَلَا تَلْمِزُوا أَنفُسَكُمْ وَلَا تَنَابَزُوا بِالْأَلْقَابِ بِئْسَ الْأَسْمُ
الْفُسُوقُ بَعْدَ الْإِيمَانِ وَمَن لَّمْ يَتُبْ فَأُولَٰئِكَ هُم الظَّالِمُونَ ﴾

[الحجرات : ١١]



سَخَرْتُ إِحْدَى زَمِيلَاتِكَ مِنْ أُخْرَى، مَا الَّذِي يَنْبَغِي عَلَيْكَ فَعْلُهُ؟

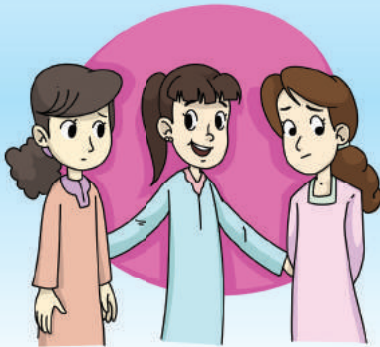

✿ محاولة الإصلاح بينهما.

✿ تشجيع زميلتك بالردّ عليها.

✿ الاكتفاء بالمشاهدة فقط.

كيف أتصرف إذا نسيت أدواتي المدرسية؟



✿ أعلم أنك طالبة حريصة، ولكن ماذا لو نسيت أدواتك المدرسية يوماً ما، فكيف تتصرفين؟



التصرف السليم

- ١ - أخبر معلمتي وأعتذر منها، ولا ألتزم الصمت.
- ٢ - أطلب منها المساعدة.
- ٣ - أستعير من زميلتي، ثم أعيد ما استعرتُهُ مع الشكر.

النتيجة

كتابة الدروس، وعدم التأخر في تدوين الواجبات.

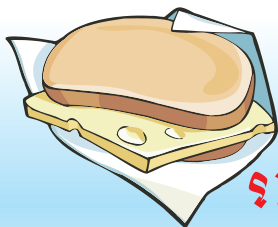
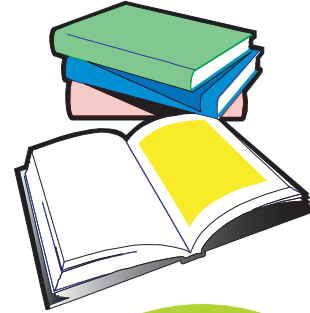

كيف تتصرفين إذا نسيت وجبتك المدرسية؟



إذا نسيتُ إحدى زميلاتك وجبتها المدرسية، كيف تقدمين لها المساعدة؟

- ✿ أقرضها بعض النقود لتشتري من المقصف ما تحتاج.
- ✿ أتركها بدون مساعدة.
- ✿ أشاركها وجبتي المدرسية.
- ✿ أخبر المشرفة بالأمر.



✿ رددي هذا الحديث وافهمي معناه:

عن عبد الله بن عمر رضي الله عنهما أن رسول الله صلى الله عليه وآله قال: «وَمَنْ كَانَ فِي حَاجَةِ أَخِيهِ كَانَ اللَّهُ فِي حَاجَتِهِ».

[صحيح البخاري: ٢٤٤٢]



كيف أتصرف في وقت
راحة الأهل؟



التصرف السليم

- ١- عدم إزعاج من كان نائماً.
- ٢- كتابة الواجبات المدرسية.
- ٣- الانشغال بالقراءة أو التلوين.



النتيجة

- ١- رضا الوالدين وأفراد عائلتي عني.
- ٢- توفير الجو المناسب لمن يرغب في الراحة والاستذكار.



التصرف الخاطئ

- ١- العبث بالنار أو الأدوات الحادة.
- ٢- الخروج من المنزل دون استئذان.
- ٣- إصدار الأصوات العالية.



النتيجة

- ١- غضب الوالدين والعائلة مني.
- ٢- التعرض للخطر.



استمعي لهذه الآية:

قال الله تعالى: ﴿يَأْتِيهَا الَّذِينَ آمَنُوا
لِيَسْتَأْذِنَكُمْ الَّذِينَ مَلَكَتْ أَيْمَانُكُمْ وَالَّذِينَ لَمْ يَبْلُغُوا الْحُلُمَ مِنْكُمْ
ثَلَاثَ مَرَّاتٍ مِنْ قَبْلِ صَلَاةِ الْفَجْرِ وَحِينَ تَضَعُونَ ثِيَابَكُمْ مِنَ الظَّهِيرَةِ
وَمِنْ بَعْدِ صَلَاةِ الْعِشَاءِ ثَلَاثُ عَوْرَاتٍ لَكُمْ﴾ [النور: ٥٨]

استنتجي منها ما يلي:

❁ ما ينبغي فعله قبل الدخول.

❁ عدد مرات الاستئذان.

❁ الأوقات التي أشارت إليها الآية.



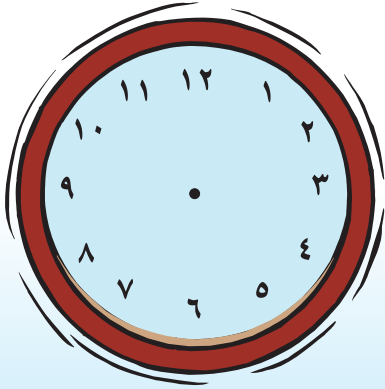

حدّدي على هذه الساعة
وقت راحة عائلتك:

تذكّري أن:

- ✿ العفو من أخلاق المسلمين.
- ✿ نصّحك لمن يسيء للآخرين أمرٌ ضروريٌّ.
- ✿ مساعدة الآخرين من الأخلاق الإسلامية.
- ✿ لكل عائلة وقت راحة، فلا تزعجي أحداً في وقت راحته.

هيا نمرح



أقوم نفسي بتلوين المكان المناسب:

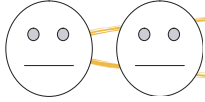

أضرب مَنْ تشتمني.

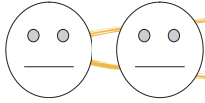

أنصح مَنْ تسيء للآخرين.

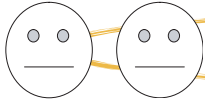

أنسى أدواتي المدرسية.

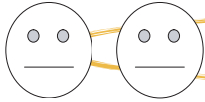

أشكر المعلمة عندما تساعدني.

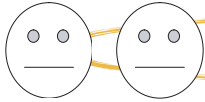

أحرص على تناول وجبتي المدرسية.

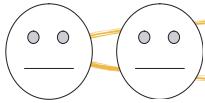

أبكي خوفاً من المعلمة.

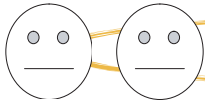

أعيد الأدوات التي استعرتها من زميلتي.

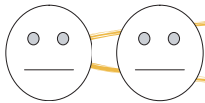

أساعد مَنْ تحتاج إلى مساعدتي.

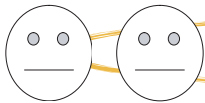

أستأذن ثلاثاً قبل الدخول.

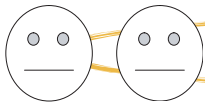

أعبث بالمنزل وقت راحة عائلتي.





كيف أعتذر؟

المفاهيم الرئيسة:
- الاعتذار.

لماذا يغضب الآخرون مني؟

عندما يغضب الآخرون مني، أعرف أنني فعلت فعلاً خاطئاً قد يكون:

العبث

السرقه

الاعتداء
على الآخرين

الكذب

إهمال
الدروس

الإزعاج



اذكري مواقف أخرى تُغضب الآخرين.

إذا أخطأت وغضب الآخرون مني
فإنني أصمت وأعرف خطئي.

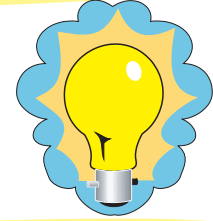

كيف يسامحني الآخرون إذا أخطأت؟

أعتذر ليسامحني الآخرون، وأقول:

أنا آسفة

لن أعود
لمثل هذا

سامحوني





ما الذي ينبغي فعله عندما يغضب الآخرون مني؟

ضعي علامة (✓) عند السلوك السليم:



لوني الإجابة الصحيحة:

ماذا أفعل إذا سامحني الآخرون؟

لا

نعم

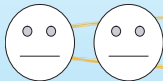

أعود لفعل ما يغضبهم.

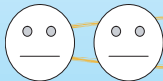

أفرح لمسامحتهم لي.

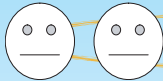

أتجنب الفعل الخاطئ.

تذكري أن:

❁ تجنب ما يغضب الآخرين يقربهم إليك.

❁ غضب الآخرين منا لا يعني أنهم يكرهونا.

❁ تقبلي اعتذار مَنْ يعتذر منك.

❁ الاعتذار يعني الندم على الفعل، فلا تعودي إليه مرة أخرى.

هيا نمرح

✿ أَلُوْنُ عبارات الاعتذار:

لن أعود
لمثل هذا

أنا آسفة

دعوني
وشأني

أفّ

أنا حرّة

سامحوني

✿ أضع علامة (✓) على التصرف السليم وعلامة (✗) على التصرف الخطأ في الشكل التالي:

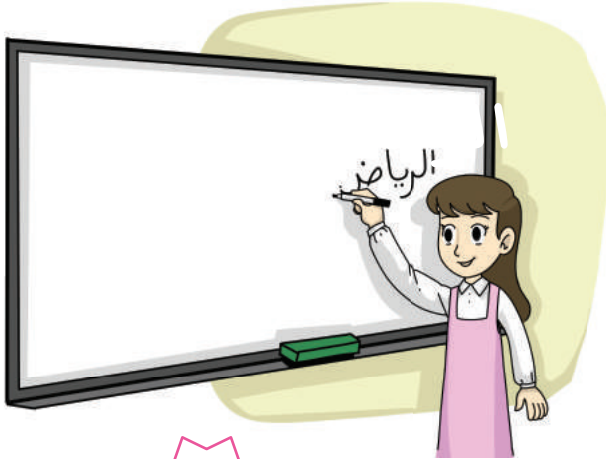



كيف أشتري؟

المفاهيم الرئيسة:

- النقود.
- الشراء.

ما فائدة النقود؟



**لكي أشتري بالنقود
ما أحجاجة من مقصف
المدرسة:**

- أقف في الطابور ولا أزاحم الآخرين عند الشراء.
- أعطي البائعة النقود وتعطيني ما أحجاجة.
- أأكد من عدّ النقود المتبقية.



اشتريت من مقصف المدرسة:

- ما الذي أعجبك فيه، وما الذي لم يعجبك؟
- هل عملية الشراء سهلة؟

أنا أعرف: *

هذا ريال واحد، شكل (٤)



شكل (٤)

هذه خمسة ريالات، شكل (٥)

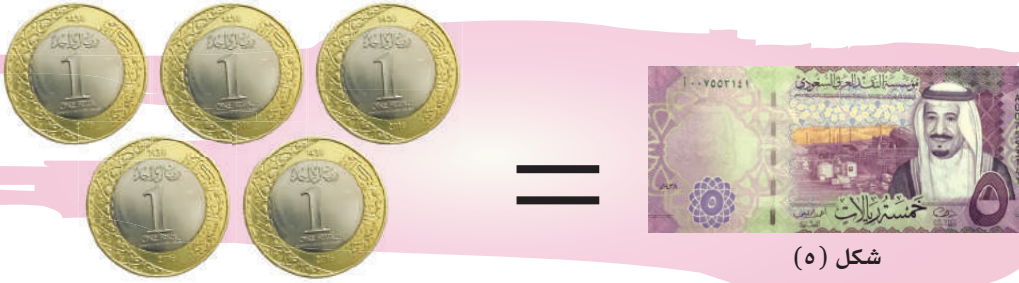

شكل (٥)

هذه عشرة ريالات، شكل (٦)

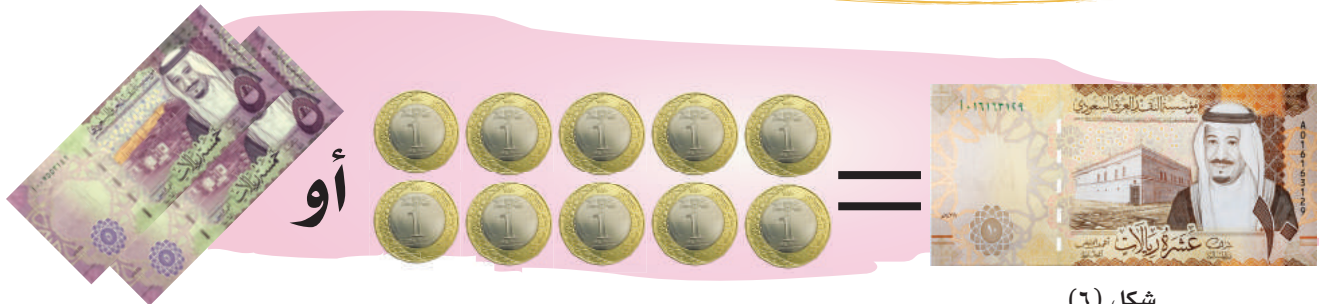

شكل (٦)



صلي الفئات بما يُعادلها:

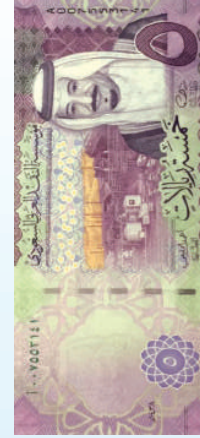

أستمع وأنشد:

عندي نصف ريال، عندك أنت ريال
هذا شيء يُدعى المال

حين نروح إلى الدكان
ونرى أشكالا ألوان

نعطي البائع مما معنا
وبها نأخذ ما ينفعنا

لولا المال لما أعطانا
مما قدمنا للدكانا

فكري

ما اسم العملة النقدية في المملكة
العربية السعودية؟

.....



تذكرني أن:

- ❁ البيع والشراء في المقصف يشبه البيع والشراء في السوق.
- ❁ عدك لنقودك قبل الشراء وبعده، وحرصك عليها جيداً أمر ضروري.
- ❁ ليس ضرورياً صرف جميع النقود التي معك في نفس اليوم.
- ❁ شراءك ليس لكل ما يعجبك، بل احتياجاتك فقط.
- ❁ ما يُعطى لك من مال يسمى مصروفاً، وإذا وفّرت منه مبلغاً يسمى ادخاراً.

هيا نمرح

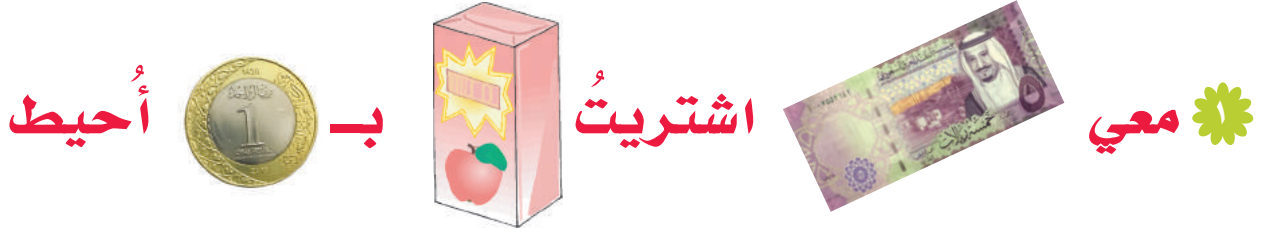

الريالات التي تردها لي البائعة:



أحيط الريالات التي تردها لي البائعة:



زهبت إلى المكتبة ومعى  لشراء أدواتي المدرسية:

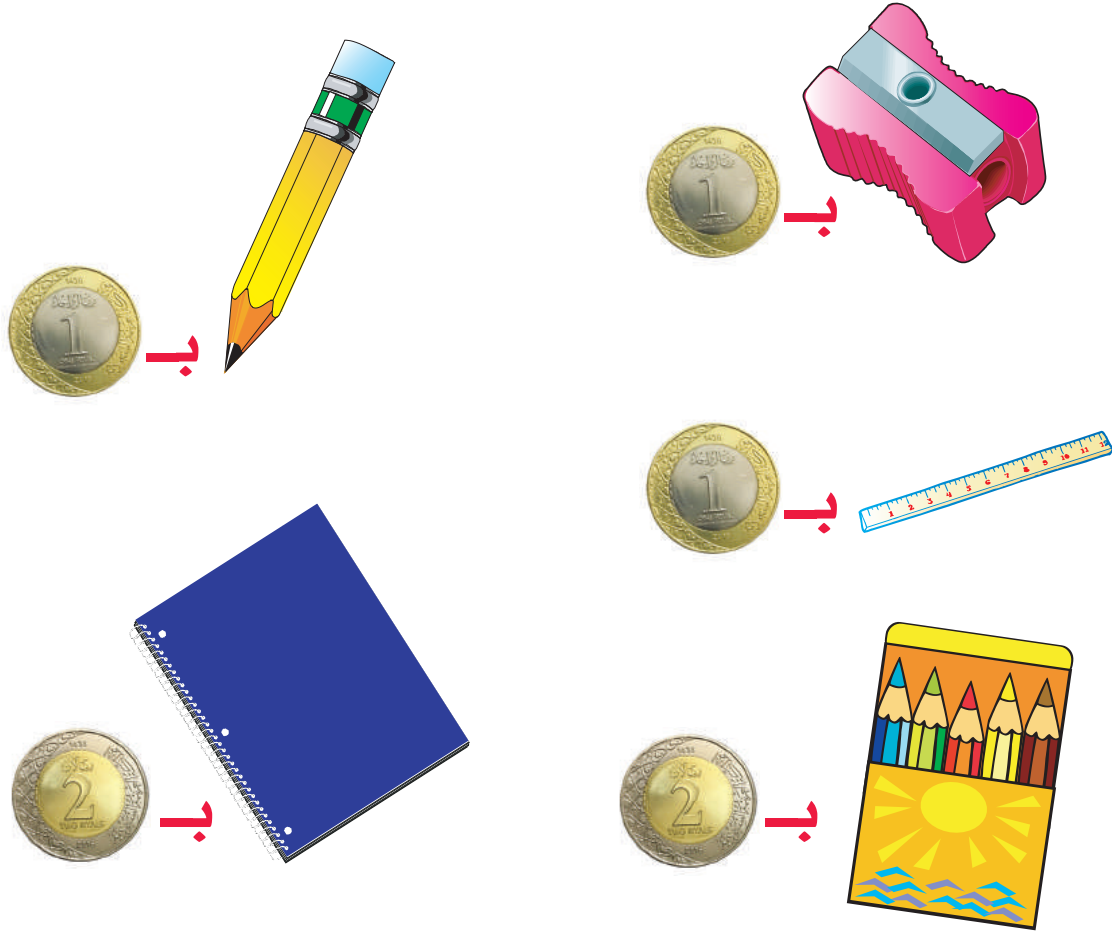

أحيط الأشياء التي اشتريتها

بكم اشتريتها؟
كم تبقى معك؟

تقارین عامّة



أصلُ الأدوات بما يناسبها:

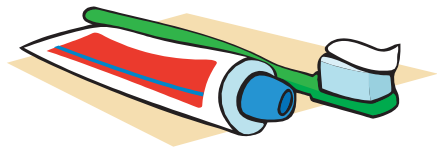
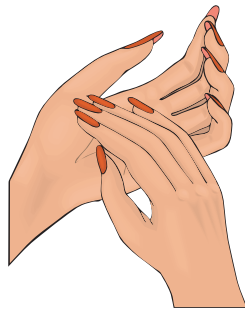
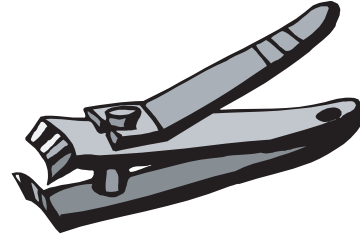
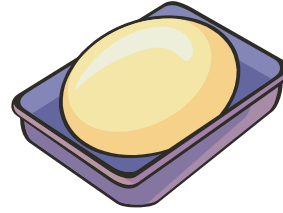

أضع علامة (✓) تحت التصرف الصحيح في الأشكال

التالية:

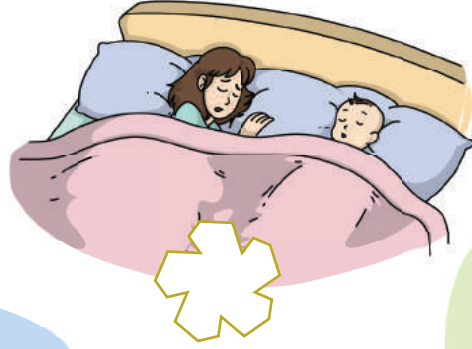

شكل (١)

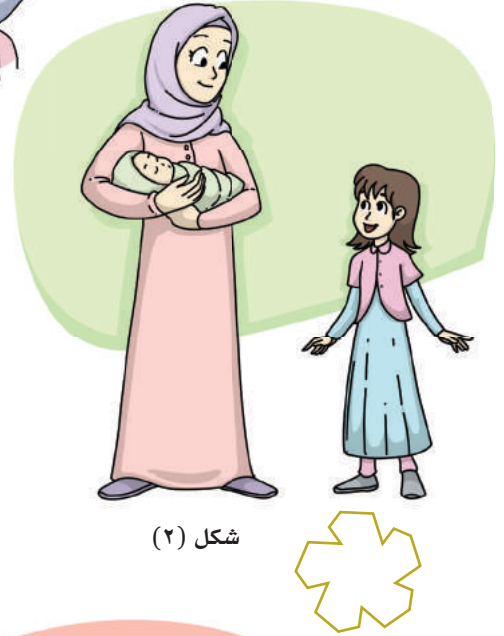

شكل (٢)

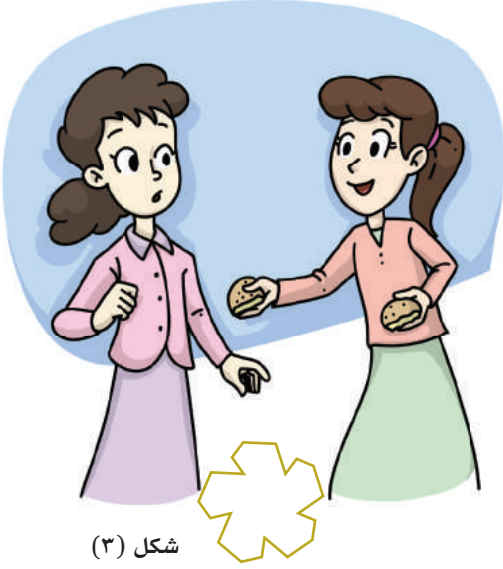

شكل (٣)



شكل (٤)



شكل (٥)

✿ أختار المناسب لسلامة قدمي بوضع علامة (✓) في الشكل التالي:

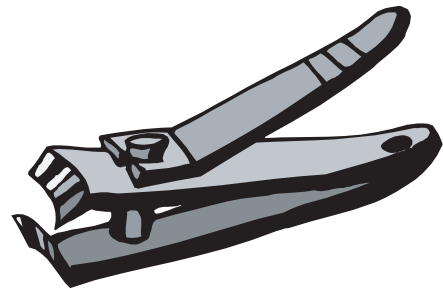
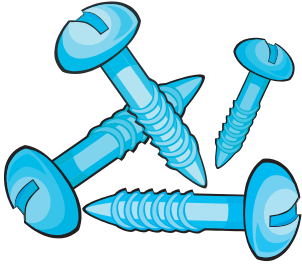

شكل (٦)

أحيط بدائرة الشكل الصحيح: ❁



شكل (٨)



شكل (٧)



شكل (١٠)

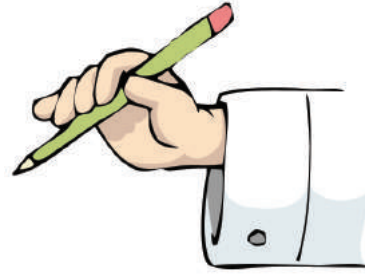

شكل (٩)



شكل (١٢)



شكل (١١)

أصل الصور في العمود (أ) بما يناسبه في العمود (ب):

(ب)

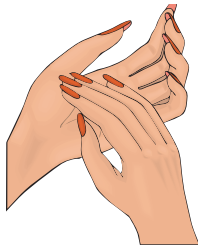

(أ)

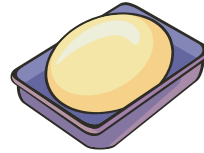
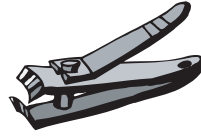

✿ أساعد ريم للوصول إلى شهادة التفوق:

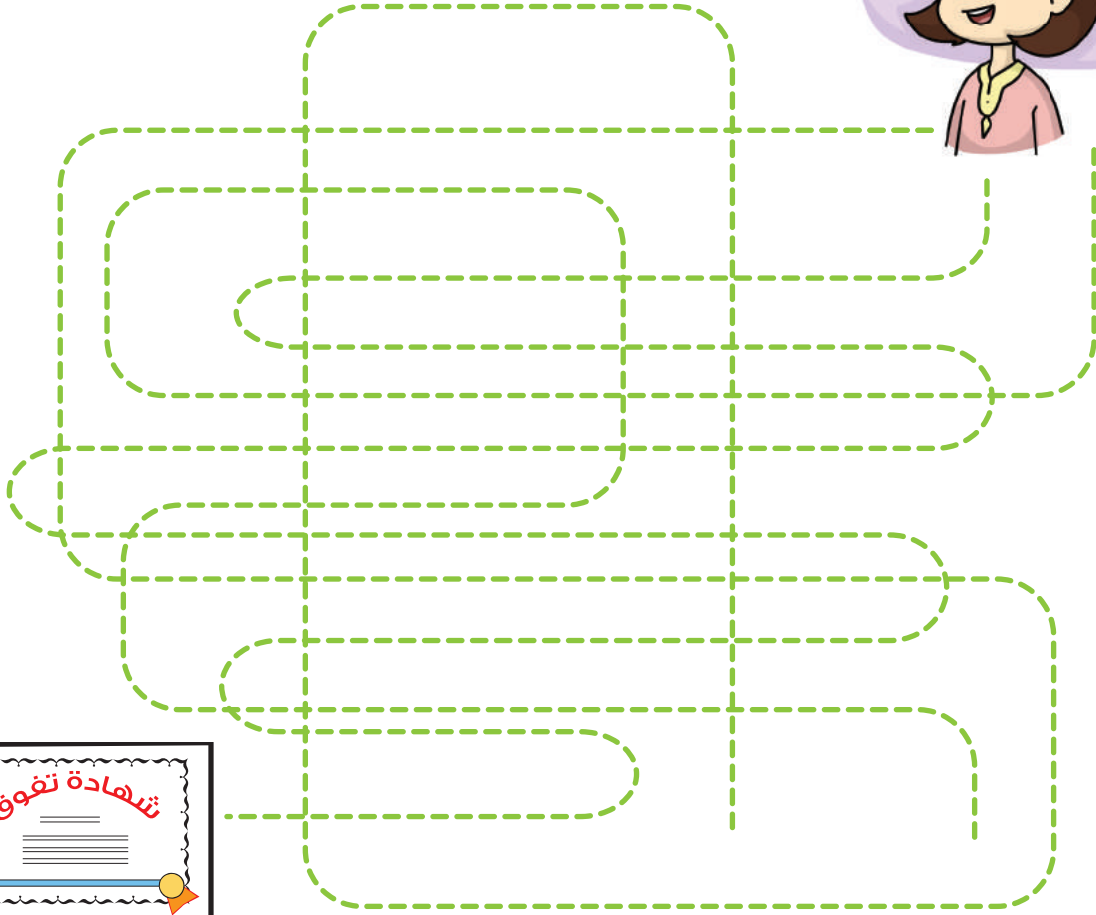

أحيط بدائرة عملة بلادي:



أكمل رسم وتلوين فستان العيد: ❁

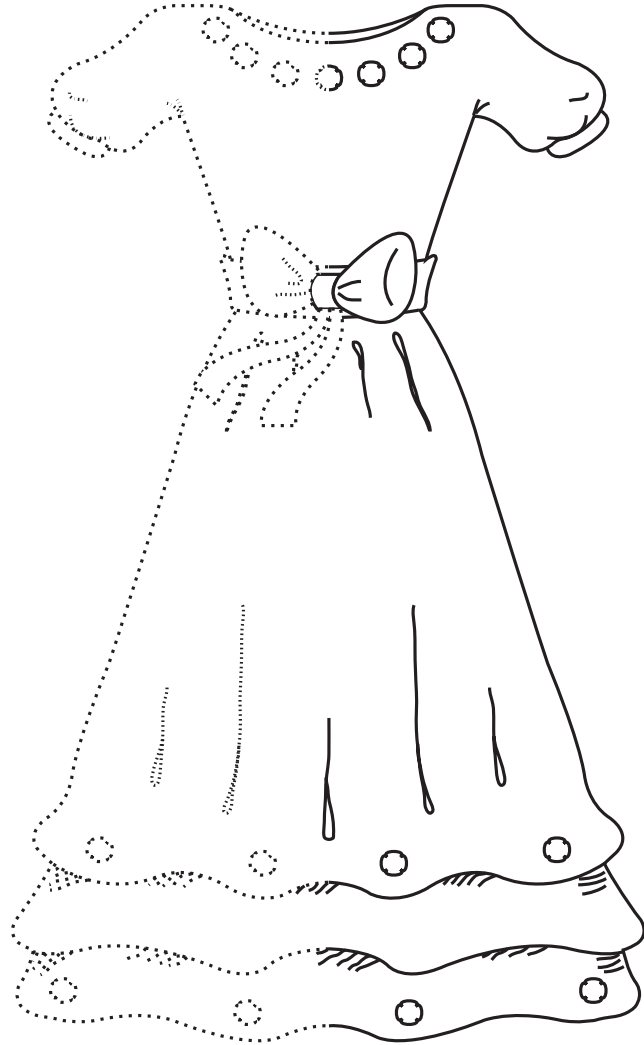

- وأرسم فستاناً آخر للعيد أعجبي، وأقدم ما رسمته
هدية لوالدتي.