



وزارة التعليم

Ministry of Education

المملكة العربية السعودية  
وزارة التعليم  
وكالة الوزارة للتعليم  
الإدارة العامة للتدريب والابتعاث

التقنية ونموذج التعليم والتعلم في القرن ٢١

# الحقيبة التدريبية

الأدوات التعليمية الرقمية





## الإعداد والتأليف

### فريق خبراء التطوير المهني للجدارات الوظيفية للمعلمة

أ. أمل بنت عبدالله السنيدي  
مشرفة تدريب تربوي - الرياض

أ. خالد بن احمد الصيدلاني  
مشرف تقنيات تعليم - المدينة المنورة

أ. هند بنت صالح الغامدي  
مشرفة تدريب تربوي - الشرقية

أ. رحاب بنت راضي العقيل  
مشرفة تدريب تربوي - الرس

### التدقيق اللغوي والنحوي

أ. نعيمة بنت سلمان الجويسم  
مشرفة تدريب تربوي - الرياض

### رئيس الفريق

أ. حامد بن محمد العلوني  
مشرف تدريب تربوي - المدينة المنورة

### الإشراف العام

أ. جواهر بنت صالح الشثري  
مدير عام التدريب والابتعاث (بنات)

### إشراف ومتابعة

أ. مشاعل بنت عبدالله العبيكان  
مساعد مدير عام التدريب والابتعاث (بنات)



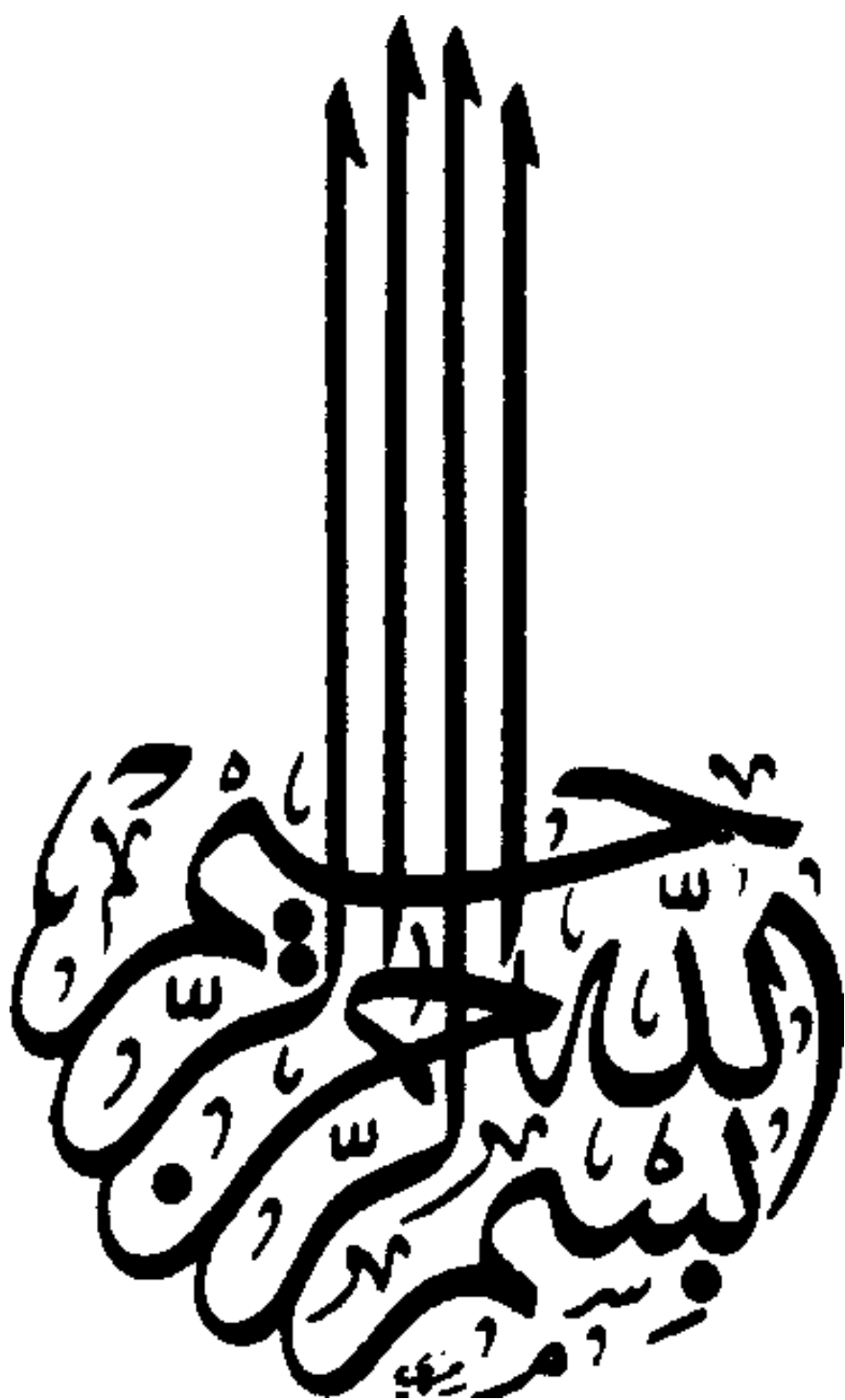

## الفهرس

الصفحة	الموضوع	عنوان الوحدة	الوحدة
د	الفهرس		
هـ	المقدمة		
و	إرشادات المدربات		
ز	إرشادات المتدربات		
الوحدة التدريبية توظيف أداة PowerPoint Labs في التعليم			:: الأول ::
١	الحصول على أداة PowerPoint Labs للعمل على	الأولى	
٢٠	:الجزء الثاني من أدوات PowerPoint Labs	الثانية	
الوحدة التدريبية السرد الرقمي			:: الثاني ::
٤٢	:السرد الرقمي المرئي	الثالثة	
٦٣	السرد الرقمي المرئي والسمعي	الرابعة	
الحوسبة السحابية			:: الثالث ::
٨٢	التخزين السحابي	الخامسة	
١٠٧	التخزين السحابي - التطبيقات السحابية	السادسة	
الحوسبة السحابية			:: الرابعة ::
١٢٥	التطبيقات السحابية	السابعة	
١٣٨	التطبيقات السحابية	الثامنة	
توظيف تطبيقات الأجهزة اللوحية في عملي التعليم والتعلم.			:: الخامسة ::
١٥٩	تطبيقات تخدم العملية التعليمية	التاسعة	
١٨٥	تطبيقات تخدم العملية التعليمية	العاشرة	

## المقدمة

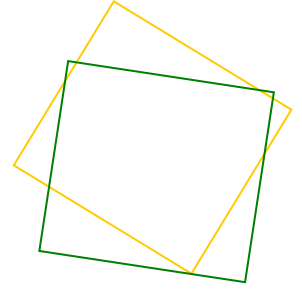

الحمد لله رب العالمين والصلاة والسلام على أشرف الأنبياء وسيد المرسلين سيدنا محمد وعلى آله وصحبه  
اجمعين .

في ظل معطيات العصر ومنعطفات المعرفة التي تمر في عالم اليوم ومارافقها من تطورات متسارعة في شتى الميادين أفرزت لنا وقائع ومناهج وأساليب وأدوات جديدة هيأت لنا مساحات معرفية واسعة، يأتي مشروع الجدارات الوظيفية للمعلمة ليوظف جميع القدرات ويستثمر جميع الطاقات والإمكانات للاستفادة من هذا الطوفان المعرفي المتدفق في التعامل مع الشأن التعليمي التعليمي في تعقيداته وإشكالياته المتجددة برؤية جديدة وتوجهه فكري معاصر يستند إلى التفكير الشمولي والمتشعب والإحاطة بما وراء التخصصات المعرفية المختلفة ليحقق توجهاً أكبر وأشمل نحو وحدة المعرفة وتكامل مجالاتها باعتبار حياة الإنسان سلسلة متواصلة من التوجيه وإعادة التوجيه لمساراته المهنية ومن ثم حياته في مختلف فصولها ليحقق التقارب بين عدد من نماذج التطوير المهني ( تعليم , تدريب , تيسير , تنمية مهنية , تأمل ذاتي , تعلم ذاتي ) بأوعيتها المختلفة وطرقها المتعددة لنتمكن المعلمة من مواكبة التغيرات في عمليتي التعليم والتعلم. وتأتي حقيبة التقنية ونموذج التعلم في القرن ٢١ (الأدوات الرقمية التعليمية ) كحلقة من حلقات هذه المشروع الطموح لتتضمن بعض الأدوات التي ينبغي أن تمتلكها المعلمة لتخرج كل طاقاتها للرقى بطالباتها وتقديم خدمات تعليمية ذات جودة عالية لهن وقد اشتملت هذه الحقيبة على عدة موضوعات تساعد كل طموحة تسعى للرقى بمستواها بما ينعكس على مستوى الطالبات في الميدان التربوي وقد خصص لهذه الحقيبة عشر جلسات تعالج مفهوم توظيف الأدوات الرقمية في العملية التعليمية وسوف تقدم تلك الحزم من التطبيقات بطرق متنوعة من طرق التطوير المهني المنسجم مع طبيعة الحقيبة التدريبية نسأل الله التوفيق في تقديم هذا العمل ليحقق أهدافه المنشودة وبرقى لطموحات الميدان التربوي ويولي شغف المعلمات في خدمة بناتهن الطالبات

**فريق التطوير المهني للجدارات الوظيفية للمعلم**

## للمدربات مع التحية



### أختي المدربة :

المهمة التي تقومين بها مهمة كبيرة تتطلب منك بذل جهود ضخمة لتحقيق أهداف الحقيبة التدريبية والتحقق من انتقال أثر التدريب إلى المتدربات وترقيته بأكمل صورة . لذا نتذكر سويا بعض الأمور التي ستساعدنا بإذن الله عز وجل على تحقيق أهداف البرنامج التدريبي:

١. إن قراءة الحقيبة بشكل جيد وتفحص كل محتوياتها؛ يزيد من كفاءتك التدريبية وإدارتك لجلسات التدريب ويجنبك الكثير من الحرج في قاعة التدريب.
٢. كم هو جميل أن تصطحبي الحقيبة التدريبية لأنك تحتاجين دائماً إلى محتوياتها التي أعدت لمساعدتك.
٣. من العوامل المساعد في تحقيق أهداف البرنامج مراعاة الزمن في البرنامج بدقة والحرص على استثمار الوقت كاملاً وفق الخطة الموضوعية لكل جلسة .
٤. إن إعطاء النشاطات التدريبية حقها كاملاً من الزمن يحقق أهدافها.
٥. تفعيل دور المتدرب في البرنامج؛ بحيث تكون المدربة ميسرة ومديرة للحوار والنقاش داخل القاعة يجعل البرنامج التدريبي أكثر أثراً وتشويقاً.
٦. تشكيل المجموعات بشكل عشوائي بعد كل جلسة تدريبية يساهم في الحفاظ على حيوية المتدربات والاستفادة من خبراتهم المتنوعة .
٧. الحرص على التقويم التكويني في أثناء عملية التدريب يساعد المتدربات في بلوغ أهداف الجلسة التدريبية.
٨. تلخيص عمل المجموعات بعد العرض والنقاش ، ووضعه على شكل نقاط على السبورة أو الشفافية أو السبورة الورقية، وتوجيهه نحو الهدف من المهارات التدريبية المهمة جداً التي تستثمر نتائج التدريب بشكل فاعل.
٩. الحرص على الوصول في نهاية كل جلسة تدريبية إلى تحديد خلاصة للتعلم المتحقق يساهم في تأكيد التعلم.
١٠. التأكد من تمكن جميع المتدربات من الحد الأدنى للمهارات والمعارف المتضمنة في الحقيبة .

## للمتدربات مع التحية

### أختي المتدربة :

نشكر حضورك البرنامج التدريبي الذي نسعى من خلاله إلى اكتساب مهارات ومعارف جديدة ، وتكوين اتجاهات إيجابية نحو عمليتي التعليم والتعلم ، وحرصاً على تحقيق الهدف من التدريب فإننا نذكركم بما يلي

١. التدريب الفعال هو الذي تشارك فيه جميع المتدربات بطرح الآراء والأفكار والمناقشة الهادفة.
٢. العمل ضمن أفراد المجموعة في التمارين الجماعية يوسع دائرة الفائدة .
٣. من حق أي متدربة أن تساهم بطرح فكرتها أو رأيها .
٤. الأفكار عزيزة عند أصحابها حرياً بنا أن ننصت لها .
٥. أنماط التفكير تختلف من شخص لآخر .
٦. الحضور في الوقت المحدد للبرنامج من عوامل نجاحه .
٧. التركيز على التدريب وتجنب المعوقات كالجوال ونحوه .
٨. تقبل الدور الذي يسند إليك في المجموعة من عوامل نجاح إنجاز المهمة .
٩. الخبرة في ذاتها وبذاتها ليس لها معنى إلا إذا استعملت .
١٠. ليس هناك فشل ولكن تجارب وخبرات .
١١. إن تحفيز أفراد مجموعتك في المشاركة في النشاطات يقوي فرص النجاح لديكن.
١٢. كم هو جميل أن تحرص على بناء علاقات طيبة مع المدربة وزميلاتك المتدربات في أثناء البرنامج التدريبي .
١٣. إن انتقال أثر التدريب وتطبيقه في البيئة الصفية دليل نجاحه.

## دليل البرنامج



### اسم البرنامج

التقنية ونموذج التعلم في القرن ٢١ (الأدوات الرقمية التعليمية).

### الهدف العام للبرنامج

تمكين المعلمات في الجدارت المتعلقة باستخدام التقنية في العملية التعليمية

### الأهداف الخاصة

يتوقع بنهاية البرنامج التدريبي من المتدربة أن تكون قادرة على :

١. توظيف أداة PowerPoint Labs في عمليتي التعليم والتعلم
٢. تطبيق برامج السرد الرقمي في عمليتي التعليم والتعلم
٣. استخدام برامج التخزين السحابي بمهارة تساعد استخدامها الاستخدام الامثل في التعليم.
٤. تطبيق برامج الحوسبة السحابية في عمليتي التعليم والتعلم
٥. البحث في تطبيقات الأجهزة اللوحية وإيجاد الطرق التربوية والعلمية لاستخدامها في التعليم.

### الفئة المستهدفة

المعلمات اللاتي خدمتهن ما بين ( ١ - ٣ ) سنوات

### مدة البرنامج

خمسة أيام تدريبية  $6 \times$  ساعات تدريبية = ٣٠ ساعة تدريبية

### مستلزمات البرنامج:

١. الحقيبة التدريبية ( نشاط تطبيقي + مادة علمية ).
٢. جهاز حاسب آلي لكل متدربة وجهاز آيباد
٣. شبكة انترنت
٤. سبورة واقلام
٥. جهاز العرض.

### أساليب التدريب المستخدمة:

بيان عملي.

### أساليب وأدوات التقويم:

- ١ - تطبيق عملي ٢ - الملاحظة ٣ - الواجبات المنزلية.



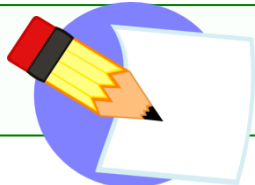

## المنهاج

اليوم الأول						
الوحدة	الجلسة	موضوعات الجلسة	أهداف الجلسة	الزمن - بالدقيقة		
توظيف أداة PowerPoint Labs في التعليم	تعارف	تعارف	-	١٠		
		الأولى الحصول على أداة PowerPoint Labs للعمل عليه	تثبيت أداة PowerPoint Labs	تطبّق خطوات تثبيت أداة PowerPoint Labs	٤٠	
	شريط Auto Animate (التحريك التلقائي)		تطبّق خطوات التحريك التلقائي للكائنات التعليمية المدرجة في الشرائح.	٢٠		
	شريط Auto Zoom (التكبير التلقائي)		التعرف على طريقة تكبير للكائنات التعليمية المدرجة في الشرائح.	٢٠		
	شريط Auto Crop (القص التلقائي)		تطبّق خطوات القص التلقائي للكائنات التعليمية المدرجة في الشرائح.	٢٠		
	شريط Spotlight (التسليط الضوئي)		تطبّق خطوات عمل أضواء على جزء محدد في محتوى الشريحة.	٢٠		
	الثانية: الجزء الثاني من أدوات PowerPoint Labs		شريط Auto Narrate (السردي التلقائي)	تطبّق خطوات السرد التلقائي للملاحظات المدرجة في الشرائح.	٢٠	
			شريط Auto Captions (التعليقات التلقائية)	التعرف على طريقة إجراء خطوات التعليقات التلقائية للملاحظات المدرجة في الشرائح.	١٥	
			شريط Highlight Bullets (التسليط الضوئي)	تطبّق خطوات التسليط الضوئي للمحتوى المدرج في الشرائح.	٤٠	
		شريط Labs (الجدولة)	تطبّق خطوات عمل فهرسة لمحتوى الشريحة.	٤٥		
		مجموع الساعات التدريبية				٢٤٠

## المنهاج

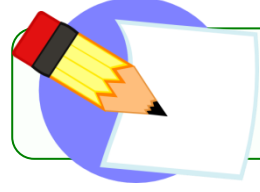

### اليوم الثاني

الوحدة	الجلسة	موضوعات الجلسة	أهداف الجلسة	الزمن - بالدقيقة
المسرد الرقمي	الثالثة: المسرد الرقمي المرئي	حفظ ملفات الفيديو من موقع <b>YouTube</b>	تطبّق خطوات حفظ ملفات الفيديو من موقع <b>YouTube</b> .	٣٠
		تحويل امتدادات ملفات الفيديو	تطبّق خطوات تحويل امتدادات ملفات الفيديو.	٣٠
		إيقاف الصوت من ملفات الفيديو.	تطبّق خطوات إيقاف الصوت من ملفات الفيديو.	١٥
		تحويل امتدادات ملفات الصوت	التعرف على طريقة تحويل امتدادات ملفات الصوت.	١٥
		دمج ملفات الفيديو مع ملفات الصوت	التعرف على طريقة دمج ملفات الفيديو مع ملفات الصوت.	٣٠
	الرابعة: المسرد الرقمي المرئي والصوتي	قص جزء محدد من الفيديو.	تطبّق خطوات قص جزء محدد من الفيديو.	١٥
		دمج ملفات الفيديو	تطبّق خطوات دمج ملفات الفيديو.	١٥
		نشر ملف PowerPoint متضمن ملف فيديو.	تطبّق خطوات نشر ملف PowerPoint متضمن ملف فيديو.	٢٠
		تلاشي ملفات صوتية.	تطبيق تلاشي ملفات صوتية.	٢٠
		تحرير ملفات الصوت	تطبيق تحرير ملفات الصوت.	٣٠
		تعديل في مستويات الملفات الصوتية	تطبيق تعديل في مستويات الملفات الصوتية	٢٠
مجموع الساعات التدريبية				٢٤٠

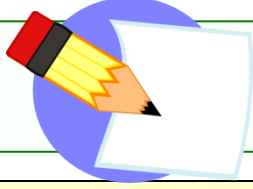

## الخطة الزمنية للبرنامج

اليوم الثالث				
الوحدة	الجلسة	موضوعات الجلسة	أهداف الجلسة	الزمن - بالدقيقة
الوحدة الحوسبة السحابية	الخامسة: التخزين السحابي	الحوسبة السحابية	تعريف مفهوم الحوسبة السحابية.	٢٥
		خدمات التخزين السحابي	تعريف خدمة التخزين السحابي.	
		فتح <b>Google Drive</b>	فتح تطبيق <b>Google Drive</b> كأحد تطبيقات لتخزين السحابي.	٤٠
		رفع الملفات والمجلدات على <b>Google Drive</b>	رفع الملفات والمجلدات على <b>Google Drive</b>	٢٥
	تحميل تطبيق <b>Drive</b>	تحميل تطبيق الدرايف على جهاز الحاسب الشخصي واللوحي والجوال.	٣٥	
	السادس: التخزين السحابي - التطبيقات السحابية	مشاركة الملفات من <b>Google Drive</b>	مشاركة الملفات والمجلدات المخزنة في قوقل درايف <b>Google Drive</b> مع الآخرين	٣٥
		التعامل مع الملفات والمجلدات في <b>Google Drive</b>	التعامل مع الملفات والمجلدات في قوقل درايف من حيث الحذف والترتيب والتفضيل والتنزيل وإعادة التسمية.	٣٠
مستندات <b>Google Drive</b>		إنشاء مستند نصوص من خلال مستندات <b>Google Drive</b> . تحرير مستند <b>Google</b> مشترك بالتعاون مع الزميلات.	٥٥	

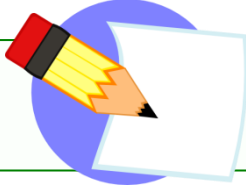

## الخطة الزمنية للبرنامج

اليوم الرابع				
الوحدة	الجلسة	موضوعات الجلسة	أهداف الجلسة	الزمن - بالدقيقة
الحوسبة السحابية	السابعة: التطبيقات السحابية	عروض Google التقديمية	إنشاء عرض تقديمي باستخدام عروض Google التقديمية.	٥٥
			المشاركة في تحرير عرض تقديمي من Google مع الزميلات.	
		جداول بيانات Google	إنشاء جدول بيانات باستخدام جداول بيانات Google	٣٥
		نماذج Google	استنتاج الهدف من استخدام نماذج Google ومميزاتها.	٣٠
	الثامنة: التطبيقات السحابية	نماذج Google	إنشاء نموذج من خلال نماذج Google.	٤٠
			نشر النموذج المصمم من خلال نماذج Google	٤٠
			الاطلاع على الاستجابات الخاصة بنموذج من نماذج Google	٤٠
			البحث في الاستجابات الخاصة بنموذج من نماذج Google	

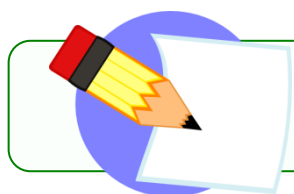

## الخطة الزمنية للبرنامج

### اليوم الخامس

الوحدة	الجلسة	موضوعات الجلسة	أهداف الجلسة	الزمن - بالدقيقة
تطبيقات الأجهزة اللوحية في عمليتي التعليم والتعلم.	التاسعة: تطبيقات تخدم العملية التعليمية	تطبيق IMind .	إنشاء حساب في تطبيق IMind .	١٠
			التعرف على مكونات تطبيق IMind . -بناء خريطة مفاهيمية بتطبيق IMind .	٣٥
		تطبيق vidra .	-التعرف على مكونات تطبيق Vidra . - تصميم فيديو تعليمي في تطبيق Vidr .	٣٠
		تطبيق Tiny Tap .	-التعرف على مكونات تطبيق Tiny Tap . إدراج صورة في شريحة النشاط .	٢٠
			-إنشاء لعبة تفاعلية في تطبيق Tiny Tap	٢٥
	العاشر: تطبيقات تخدم عملية التعلم	تطبيق NearPod .	-إنشاء حساب في تطبيق NearPod .	١٥
			- إدراج محتوى في تطبيق NearPod . -تسمية درس على تطبيق NearPod .	٣٠
			- تصميم أنشطة تفاعلية في تطبيق NearPod . - تصدير درس إلى مكتبة البرنامج .	٢٥
			-التعرف على طريقة مشاركة محتوى تفاعلي معد على NearPod مع الطالبات .	٢٠
		تطبيق ClassKick .	-التعرف على مكونات تطبيق ClassKick . -تصميم اختبار في تطبيق ClassKick .	٣٠



**PowerPoint  
Labs**

# 1 الوحدة الأولى

الحصول على أداة PowerPointLabs  
للعمل عليها

الجزء الثاني من أدوات PowerPointLabs

الزمن ١٢٠ دقيقة

الحصول على أداة PowerPoint Labs للعمل عليها

الجلسة الأولى

### أهداف الجلسة:

أتوقع في نهاية الجلسة من المتدربة أن تكون قادرة على :

- تطبيق خطوات تثبيت أداة PowerPoint Labs
- تطبيق خطوات التحريك التلقائي للكائنات التعليمية المدرجة في الشرائح.
- التعرف على طريقة تكبير للكائنات التعليمية المدرجة في الشرائح.
- تطبيق خطوات القص التلقائي للكائنات التعليمية المدرجة في الشرائح.
- تطبيق خطوات عمل أضاءه على جزء محدد في محتوى الشريحة.

### الخطة الزمنية للجلسة:

الزمن	الإجراءات التدريسية	م
٥ دقائق	تثبيت أداة PowerPoint Labs (١/١/١)	١
٣٥ دقيقة	نشاط تطبيقي عملي-فردى. (١/١/١)	٢
١٠ دقائق	شريط Auto Animate (التحريك التلقائي). (٢/١/١)	٣
١٠ دقائق	نشاط تطبيقي عملي-فردى. (٢/١/١)	٤
١٠ دقائق	شريط Auto Zoom (التكبير التلقائي). (٣/١/١)	٥
١٠ دقائق	نشاط تطبيقي عملي-فردى. (٣/١/١)	٦
١٠ دقائق	شريط Auto Crop (القص التلقائي). (٤/١/١)	٧
١٠ دقائق	نشاط تطبيقي عملي-فردى. (٤/١/١)	٨
١٠ دقائق	شريط Spotlight (التسليط الضوئي). (٥/١/١)	٩
١٠ دقائق	نشاط تطبيقي عملي-فردى. (٥/١/١)	١٠
١٢٠ دقيقة	المجموع	



المادة العلمية (١/١/١)

تثبيت أداة PowerPoint Labs

## أ- تثبيت أداة Powerpointlabs على الجهاز:

١- الدخول على الموقع [/http://www.comp.nus.edu.sg/~pptlabs](http://www.comp.nus.edu.sg/~pptlabs)

٢- النقر على الزر المشار إليه.

Grab it while it's



٣- سينتقل إلى الصفحة التالية نقوم بتعبئة الحقول المشار إليها بما يناسبها ومن ثم النقر على زر إرسال.

**Download requests for PowerPointLabs plug-in**

Use this form to request a free copy of the PowerPointLabs plug-in for Microsoft PowerPoint 2010 and 2013.

**IMPORTANT privacy guarantee:** Your email will NOT be shared with anyone outside the PowerPointLabs team. It will NOT be used for any commercial purpose.

**مطلوب\***

**Your email \***  
The download link and future updates will be sent to this email address

**Which version of PowerPoint are you using? \***  
Note: PowerPointLabs works with PowerPoint 2010, 2013, and 2016 only.

PowerPoint 2010  
 PowerPoint 2013  
 PowerPoint 2016  
 [NOT supported] PowerPoint 2011 on Mac OS

**[Optional] Comments, suggestions, questions, etc.**  
e.g. What other features do you like to see in this plug-in?

**إرسال**

مسلطًا Google عدم إرسال كلمات المرور عبر نتاج

مذعوم من Google لم يتم إنشاء هذا المحتوى ولا استخدامه من قبل. الإبداع عن إساءة الاستخدام - شروط الخدمة - بنود إضافية



٤- سوف ينتقل إلى الصفحة التالية نختار **الرابط العلوي** مثل المشار إليه.

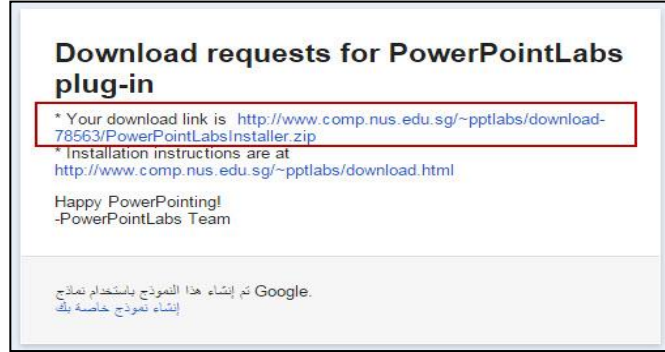

٥- ستم الآن عملية تنزيل الأداة على الجهاز.

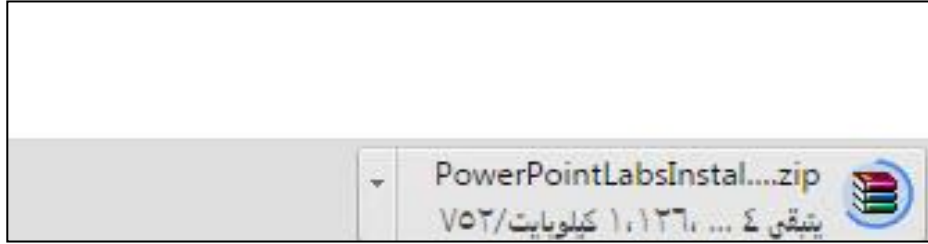

## ب- تثبيت أداة PowerPoint labs على الجهاز:

١. نفتح مجلد التنزيلات.

٢. نضغط من مجلد PowerPoint labs ونقوم بتثبيت الأداة وفق الخطوات التي ستظهر أثناء التثبيت.

٣. بعد فتح برنامج PowerPoint سيتم إضافة الأداة في البرنامج وسوف تكون ضمن شريط علامات التبويب.





## نشاط (١/١/١)

الزمن المقترح للتنفيذ: ( ٣٥ ) دقيقة

المستخلص	الحوار	النشاط
٣	٢	٣٠

نوع النشاط:  فردي  تعاوني

مجال النشاط:  عملي  نظري

موضوع النشاط: تثبيت أداة

PowerPointLabs

هدف النشاط: تطبيق خطوات تثبيت أداة

PowerPointLabs

### عزيزتي المتدربة/

بعد اطلاعك على خطوات تثبيت أداة PowerPoint Labs على الجهاز، عليك إعادة تطبيق

الخطوات على جهازك الشخصي.

.....

.....

.....

.....



المادة العلمية (٢/١/١)

شريط Auto Animate (التحريك التلقائي)

أولاً: شريط Auto Animate: (التحريك التلقائي):

أ- أيقونة Add Animation Slide.

يجعل طريقة إنشاء الرسوم المتحركة أكثر سهولة، وذلك بتحديد بداية ونهاية التحريك للكائنات المتحركة.

مثال:

نريد أن نوضح بالصور ما هو الغذاء الصحي، وما هو الغذاء الغير صحي.

الخطوات كالتالي:

أولاً: على الشريحة الأولى نضع صوراً لأغذية صحية وغير صحية بطريقة مبعثرة وعشوائية مثل التالي:



**ثانياً:** إنشاء الشريحة التي ستكون بمثابة موقف انتهاء للكائنات المتحركة وذلك عن طريق نسخ شريحة البداية، ونصنف فيها الغذاء وفق الغذاء الصحي والغذاء غير الصحي مثل التالي:

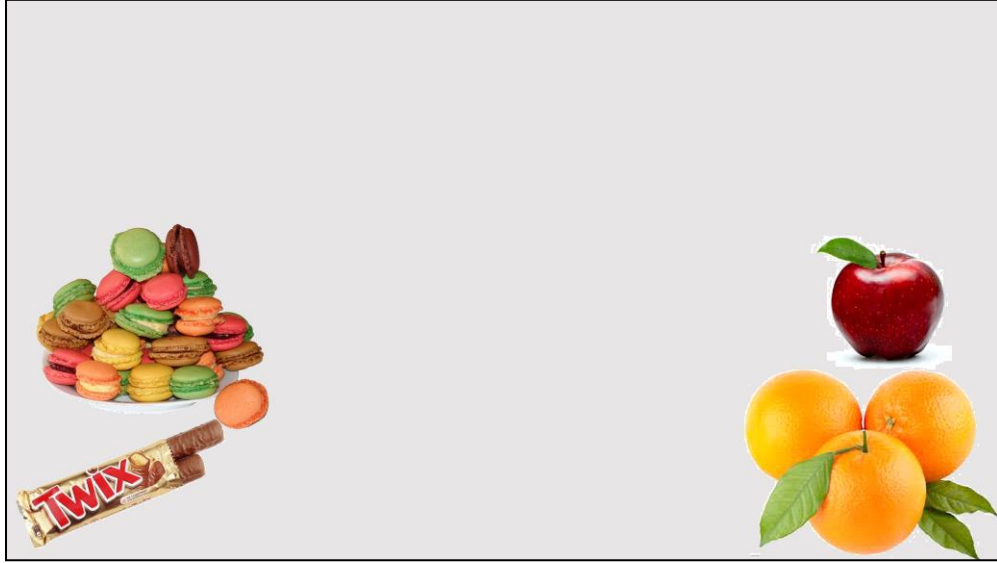

**ثالثاً:** لإنشاء الرسوم المتحركة بشكل فعلي، نحدد شريحة البداية، ونحدد جميع الكائنات التي نريد ان نعمل لها مؤثرات حركية، ثم انتقل إلى علامة تبويب PowerPoint Labs ، انقر على Add Animation Slide.

**رابعاً:** PowerPoint Labs سوف ينشئ شريحة جديدة في فترة ما بين بداية ونهاية الشرائح. هذه الشرائح تحتوي على تأثيرات الحركة الفعلية، ويمكن التعرف على الشرائح المتحركة فعلياً من خلال شعار PowerPoint Labs في الزاوية اليمنى العليا.

ملاحظة: شعار PowerPoint Labs غير مرئية أثناء عرض الشرائح الفعلي.

## ب-أيقونة Animate In Slide

تحريك كائنات داخل الشريحة وهي عبارة عن ومضة داخل الشريحة، تماما مثل تلك هو مبين أدناه:

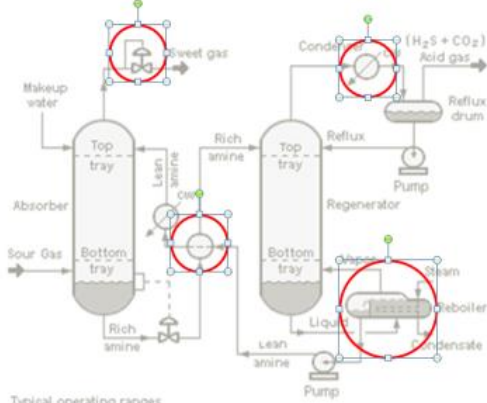

Typical operating ranges

Absorber : 35 to 50 °C and 5 to 205 atm of absolute pressure  
Regenerator : 115 to 126 °C and 1.4 to 1.7 atm of absolute pressure at tower bottom

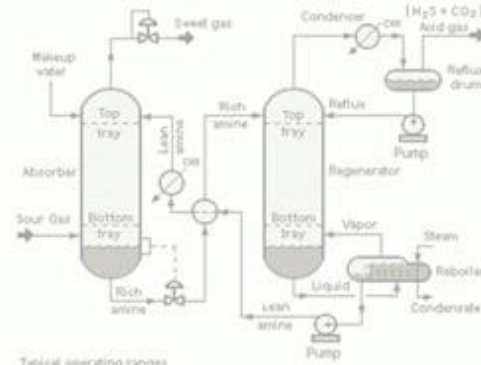

Typical operating ranges

Absorber : 35 to 50 °C and 5 to 205 atm of absolute pressure  
Regenerator : 115 to 126 °C and 1.4 to 1.7 atm of absolute pressure at tower bottom

وفق الخطوات التالية:

وضع نسخ من الشكل التلقائي الدائري لتكون متحركة في كل "وقف" على طول مسار الحركة المطلوبة. بعد ذلك، نحدد جميع الأشكال التلقائية الدائري التي تم ادراجها، ثم انقر على أيقونة

Animate In Slide

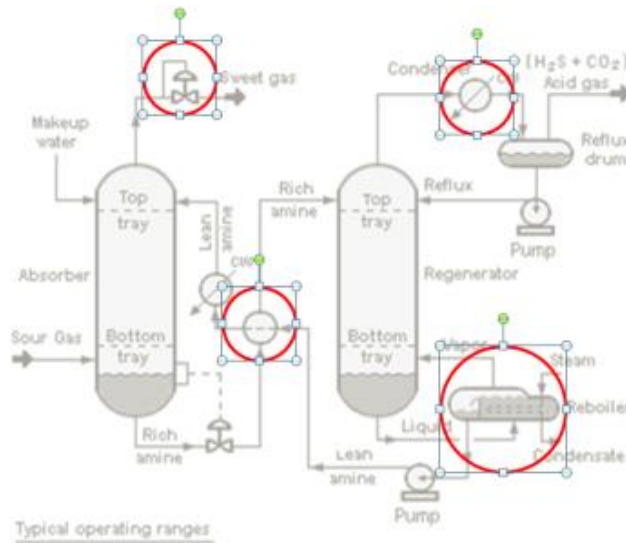

Typical operating ranges

ملاحظة: لتعديل الرسوم المتحركة، مجرد تحريك الأشكال حسب الضرورة، نختار وننقر على Animate In Slide الزر مرة أخرى.

## نشاط (٢/١/١)

الزمن المقترح للتنفيذ: (١٠) دقائق

المستخلص	الحوار	النشاط
١	١	٨

نوع النشاط:  فردي  تعاوني

مجال النشاط:  عملي  نظري

موضوع النشاط: شريط **Auto**

**Animate** (التحريك التلقائي)

هدف النشاط: تطبيق خطوات التحريك

التلقائي للكائنات التعليمية.

### عزيزتي المتدربة/

- اختاري موضوع يناسب ايقونة Add Animation Slide.
- ادجي شريحة وضعي عليها صور غير مرتبة او مصنفة.
- اعلمي تكرار للشريحة السابقة مع تعديل امكان الصور بحيث تكون الأماكن مناسبة للهدف من الموضوع.
- حددي الكائنات المطلوب تحريكها في الشريحة الأولى.
- انقرري على ايقونة Add Animation Slide.

ملاحظة: يمكنك الاستعانة بالعرض التالي للتطبيق عليا (انسخي الرابط والصقيه في المتصفح)

[http://www.comp.nus.edu.sg/~pptlabs//samples/auto-an](http://www.comp.nus.edu.sg/~pptlabs//samples/auto-animate%20sample.pptx)  
[imate%20sample.pptx](http://www.comp.nus.edu.sg/~pptlabs//samples/auto-animate%20sample.pptx)



المادة العلمية (٣/١/١)  
شريط Auto Zoom (التكبير التلقائي)

**ثانياً: شريط Auto Zoom: (التكبير التلقائي):**

**أ- أيقونة Drill Down التكبير التدريجي.**

Drill Down يسمح لك بعرض الصورة المحددة بشكل مكبر وتندرج في التكبير حتى الوصول إلى الحجم المطلوب تكبيرة من قبل المستخدم.

**بالخطوات التالية للتصميم:**

**تحتاج أولاً إلى إنشاء شريحتين:**

الشريحة الأولى: نضع جميع المحتويات ماعدا المحتوى المرغوب تكبيره نترك له مساحة فارغة.

الشريحة الثانية: المحتوى المرغوب تكبيره وتكون الشريحة في أسفل الشريحة السابقة.

**مثال:**

نريد أن نشرح أجزاء الحاسب الآلي والتركيز سيكون على " جزء الشاشة".

**والخطوات كالتالي:**

**أولاً:** نضع جميع أجزاء الحاسب الآلي على الشريحة الأولى ماعدا **جزء الشاشة**.

نرسم مستطيل شفاف في أي مساحة فارغة - وهو تحديد الجزء المرغوب تكبيره مثل التالي:



**ثانياً:** نعمل شريحة تالية ونضع عليها المحتوى المراد تكبيره، وفي مثالنا السابق نضع عليها "جزء الشاشة"

مثل التالي



**ثالثاً:** نحدد المستطيل السابق الموجود في الشريحة الأولى، والنقر على Drill Down

**ب- أيقونة Step Back:** (خطوة إلى الوراء):

يسمح بإظهار الصورة بشكل مكبر وتدرج في التصغير.

**نحتاج أولاً إلى إنشاء شريحتين:**

الشريحة الأولى: ندرج فيها الصورة بحجم كبير.

الشريحة الثانية: نكتب فيها المحتوى الخاص بالشريحة مع ترك مساحة فارغة على الشريحة مخصص "للصورة المصغرة" حيث تأخذ مكان تأثير تصغير الصورة عليها.



## مثال:

نريد أن نشرح عن جزء من أجزاء الحاسب الآلي على سبيل المثال " الفأرة " بصورة مكبرة وبعد ذلك تصغر صورة الفأرة

## والخطوات كالتالي:

أولاً: نعمل الشريحة الأولى ونضع عليها المحتوى المراد **تصغيره** وفي مثالنا هو " جزء الفأرة "



ثانياً: الشريحة الثانية رسم مستطيل في مساحة فارغة - حيث المحتوى سيكون عليها بعد التصغير كالتالي:

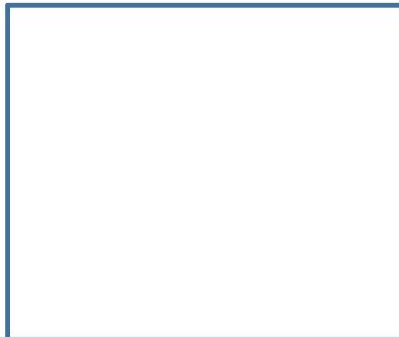

## ج- أيقونة Zoom to Area: (تجسيم المنطقة):

يسمح بلفت انتباه المشاهدين لمقطع معين من الشريحة وذلك من خلال تكبير المقطع المحدد.

### مثال:

نريد أن نشرح عن أجزاء جسم الإنسان وبالتحديد نريد جزء الرأس.

### الخطوات كالتالي:

أولاً: نعمل الشريحة الأولى ونضع عليها المحتوى المراد توضيحه وفي مثالنا هو أجزاء جسم الإنسان ونرسم مستطيل شفاف فوق المحتوى المرغوب التركيز عليه وهو "جزء الرأس"

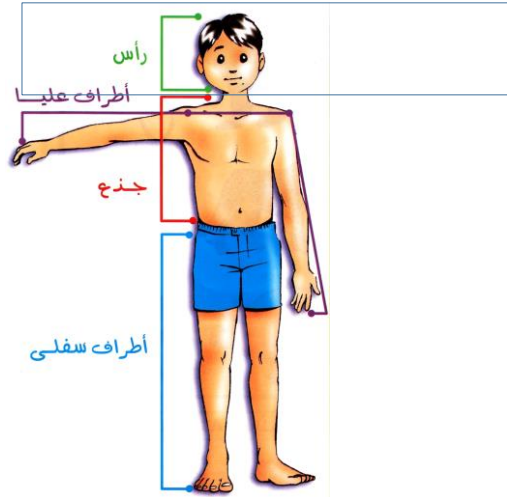

بعد ذلك، نحدد المستطيل، وننقر على أيقونة **Zoom to Area** سيتم إنشاء الشرائح المتحركة واحدة تحتوي على المحتوى الأساسي مع تكبير المنطقة، وشريحة تالية وهو العودة إلى حجمها الطبيعي



## نشاط (٣/١/١)

الزمن المقترح للتنفيذ: ( ٢٠ ) دقيقة

المستخلص	الحوار	النشاط
٣	٢	١٥

نوع النشاط:  فردي  تعاوني

مجال النشاط:  عملي  نظري

موضوع النشاط: شريط Auto Zoom  
(التكبير التلقائي)

هدف النشاط: تطبيق خطوات التكبير التلقائي  
للكائنات التعليمية.

### عزيزتي المتدربة/

- اختاري موضوع يناسب شريط Auto Zoom
- صممي شرائح وطبقي عليها ايقونة Drill Down التكبير التدريجي.
- صممي شرائح وطبقي عليها ايقونة Step Back (خطوة إلى الوراء).
- صممي شرائح وطبقي عليها ايقونة Zoom to Area (تجسيم المنطقة).

ملاحظة: يمكنك الاستعانة بالعرض التالي للتطبيق عليا (انسخي الرابط والصقيه في المتصفح)

<http://www.comp.nus.edu.sg/~pptlabs//samples/tutorial.pptx>



## المادة العلمية (٤/١/١) شريط Auto Crop (القص التلقائي)

### ثالثاً: شريط Auto Crop: (القص التلقائي):

يسمح بقطع جزء من صورة على شريحة دون الحاجة إلى أي برامج إضافية لتحرير الصور.  
أ- أيقونة Crop To Shape: (قص الأشكال):

مثال:

نريد أن قص جزء من الصورة ادناه باستخدام أداة الرسم الحر.  
الخطوات كالتالي:

أولاً: استخدام أداة شكل حر لتحديد المنطقة التي نرغبين في قصها.

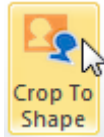
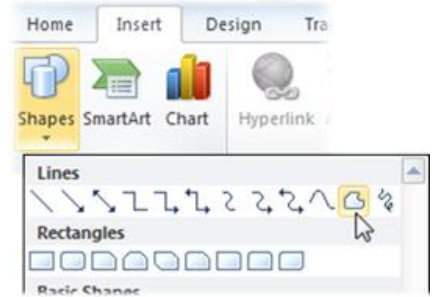

ثانياً: نحدد الشكل، ثم نقر على أيقونة Crop To Shape



## النتيجة:



بالإمكان الآن أن نستخدم خصائص تنسيق الصورة من الظل وحواف ناعمة في PowerPoint التي يمكن أن تستخدم لتحسين مظهر من الصورة التي تم قصها .

لمزيد من القصاصات، مجرد رسم أشكال متعددة، نحدد كل منهم، ثم النقر فوق أيقونة Crop To Shape

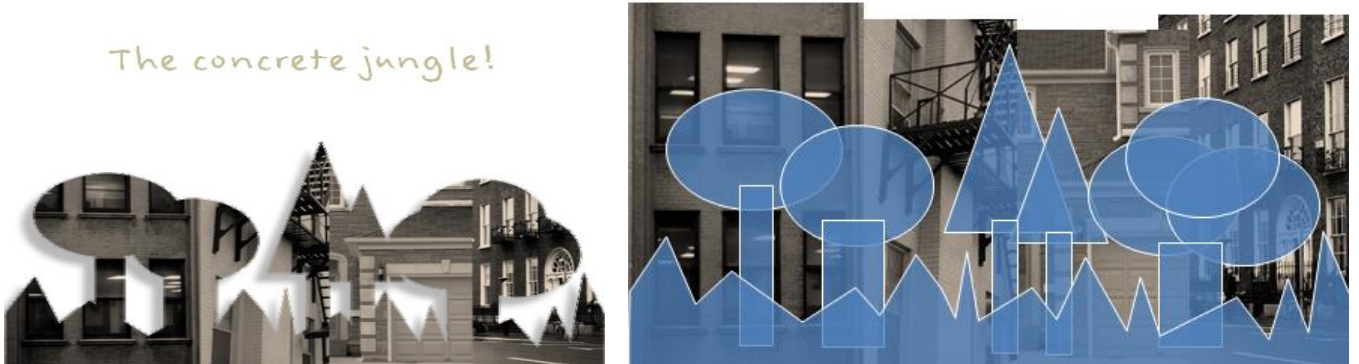



## نشاط (٤/١/١)

الزمن المقترح للتنفيذ: ( ١٠ ) دقائق

النشاط	الحوار	المستخلص
٥	٢	٣

نوع النشاط:  تعاوني  فردي

مجال النشاط:  نظري  عملي

موضوع النشاط: شريط Auto Crop

(القص التلقائي)

هدف النشاط: تطبيق خطوات القص التلقائي

للكائنات التعليمية.

### عزيزتي المتدربة/

- اختاري موضوع يناسب أيقونة Crop To Shape (قص الأشكال).
- ادرجي شريحة وضعي عليها صورة
- باستخدام الأشكال التلقائية ارسمي شكل مناسب فوق الصورة التي في الشريحة
- حددي جميع الأشكال التلقائية التي تم رسمها
- انقرري على ايقونة أيقونة Crop To Shape (قص الأشكال).



المادة العلمية (٥/١/١)  
شريط Spotlight (إضاءة)

### رابعاً: شريط Spotlight: (إضاءة):

عمل إضاءة على جزء محدد في الشريحة بينما يقوم بعمل تعميم على الباقي، مما يتيح لك التركيز بسهولة واهتمام على جانب معين في المعلومات الموجودة في الشريحة.

#### مثال:

نريد أن نشرح فوائد الماء وتم الاستدلال من القرآن بآية حول أهمية الماء ونريد أن نضع منطقة مضيئة على كلمة الماء.

#### الخطوات كالتالي:

أولاً: نعمل الشريحة الأولى ونضع عليها المحتوى المراد توضيحه وفي مثالنا الآية التالية:

قال الله تعالى : ( وَجَعَلْنَا مِنَ الْمَاءِ كُلَّ شَيْءٍ حَيٍّ أَفَلَا يُؤْمِنُونَ )

نرسم شكل للإشارة إلى المنطقة التي يجب أن يعمل لها إضاءة وفي مثالنا كلمة الماء- يمكنك استخدام أي من الأشكال التلقائية.

#### مثل التالي:

( وَجَعَلْنَا مِنَ  كُلِّ شَيْءٍ حَيٍّ أَفَلَا يُؤْمِنُونَ )

**ثانياً:** تحديد الشكل المحدد (عن طريق النقر مرة واحدة على ذلك)، ثم النقر على أيقونة  
.Create Spotlight

**النتيجة:**







## نشاط (٥/١/١)

الزمن المقترح للتنفيذ: ( ٢٠ ) دقيقة

المستخلص	الحوار	النشاط
٣	٢	١٥

نوع النشاط:  فردي  تعاوني

مجال النشاط:  عملي  نظري

موضوع النشاط: شريط Spotlight (إضاءة)

هدف النشاط: تطبيق خطوات عمل إضاءة على جزء محدد في محتوى الشريحة.

### عزيزتي المتدربة/

- اختاري موضوع يناسب ايقونة Create Spotligh
- ادرجي شريحة وضعي عليها نص للمادة العلمية.
- ارسمي كائنات فوق بعض كلمات النص المطلوب التركيز عليها اثناء الشرح.
- حددي الكائنات .
- انقرري على ايقونة Create Spotlight

ملاحظة: يمكنك الاستعانة بالعرض التالي للتطبيق عليه (انسخي الرابط والصقيه في المتصفح)

<http://www.comp.nus.edu.sg/~pptlabs//samples/spotlight%20sample.pptx>

الزمن ١٢٠ دقيقة

الجزء الثاني من أدوات PowerPointLabs

الجلسة الثانية

### أهداف الجلسة :

- بعد نهاية الجلسة نتوقع من المتدربة أن تكون قادرة على :
- تطبيق إجراء خطوات السرد التلقائي للملاحظات المدرجة في الشرائح.
  - التعرف على طريقة إجراء خطوات التعليقات التلقائية للملاحظات المدرجة في الشرائح.
  - تطبيق إجراء خطوات التسلط الضوئي للمحتوى المدرج في الشرائح.
  - التعرف على خطوات عمل فهرسة لمحتوى الشريحة.

### الخطة الزمنية للجلسة:

الزمن	الإجراءات التدريبية	م
١٠ دقائق	شريط Auto Narrate (السرد التلقائي)	١
١٠ دقائق	نشاط تطبيقي عملي-فردى. (١/٢/١)	٢
٥ دقائق	شريط Auto Captions (التعليقات التلقائية)	٣
١٠ دقائق	نشاط تطبيقي عملي-فردى. (٢/٢/١)	٤
١٠ دقائق	شريط Highlight Bullets (التسلط الضوئي)	٥
٣٠ دقيقة	نشاط تطبيقي عملي-فردى. (٣/٢/١)	٦
١٠ دقائق	شريط Labs (الفهرسة)	٧
٣٥ دقيقة	نشاط تطبيقي عملي-فردى. (٤/٢/١)	٨
١٢٠ دقيقة	المجموع	



المادة العلمية (١/٢/١)

شريط Auto Narrate (السرود التلقائي)

### خامساً: شريط Auto Narrate (السرود التلقائي):

ينشئ الصوت تلقائياً من **ملاحظات** المحاضرة الخاصة بك بشرط ان تكون الملاحظة المكتوبة في خانة الملاحظة باللغة الإنجليزية.

أما إذا كان نص الملاحظة مكتوب باللغة العربية يمكنك تسجيل صوتك للملاحظات الخاصة بالشرية.

– أيقونة Auto Add (إدراج صوت):

يوجد بداخلها اختياران :

**الخيار الأول: Generate Audio Automatically:**

يمكن استخدامها في حالة الملاحظات كانت باللغة الإنجليزية فقط ولا يشترط ربط الميكرفون في الجهاز

**الخطوات كالتالي:**

١. نكتب ما نرغب أن نقوله في الجزء الخاص بملاحظات الشريحة.

٢. النقر على أيقونة Generate Audio Automatically .

٣. سيكون مظهر الشريحة في منطقة العمل مثل الشكل التالي:

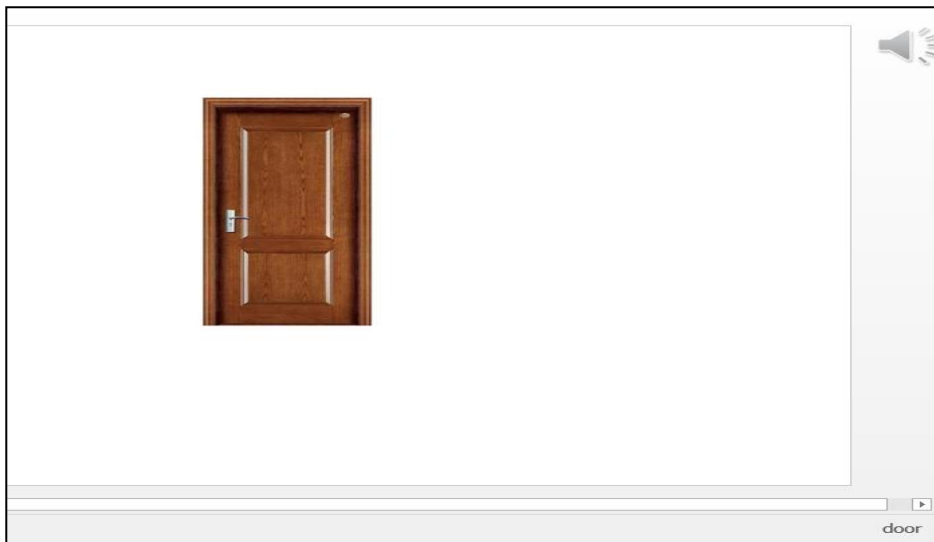

#### ٤. المظهر العام للشريحة عند العرض.



#### الخيار الثاني: Record Audio Manually:

يمكن استخدامها في حالة الملاحظات كانت باللغة الإنجليزية أو باللغة العربية ويشترط ربط الميكرفون في الجهاز.

#### الخطوات كالتالي:

- ١- نكتب ما نرغب أن نقوله في ورقة خارجية.
- ٢- النقر على أيقونة Record Audio Manually
- ٣- سيظهر شريط في الجانب الأيسر من النافذة نقر على أيقونة.
- ٤- أثناء عملية التسجيل تظهر مشغلات التسجيل على الشريحة مثل التالي

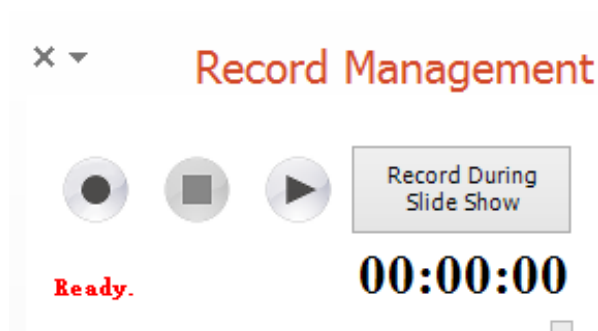



## نشاط (١/٢/١)

الزمن المقترح للتنفيذ: ( ١٠ ) دقائق

المستخلص	الحوار	النشاط
٣	٢	٥

نوع النشاط:  تعاوني  فردي

مجال النشاط:  نظري  عملي

موضوع النشاط: شريط Auto Narrate  
(السرديات التلقائية)

هدف النشاط: أن تتمكن المتدربة من إجراء خطوات السرد التلقائي للملاحظات المدرجة في الشرائح.

### عزيزتي المتدربة/

- اختاري موضوع يناسب شريط Auto Narrate (السرديات التلقائية)
- ادجي شريحة وضعي عليها صور وتعليق في خانة الملاحظات.
- طبقي الآن عملية التسجيل الصوتي للملاحظات.



المادة العلمية (٢/٢/١)

شريط Auto Captions (التعليقات التلقائية)

سادساً: شريط Auto Captions (التعليقات التلقائية):

أ- أيقونة Auto Captions:

ويمكن استخدامها لإنشاء تعليق نصي على كل الشريحة. وذلك من خلال النص المدخل في الجزء

ملاحظات للشريحة.

الخطوات كالتالي:

١. نكتب ما نرغب أن نقوله وذلك في الجزء الخاص بملاحظات الشريحة.

٢. النقر على أيقونة Auto Captions .

٣. سيكون مظهر الشريحة في منطقة العمل مثل الشكل التالي:

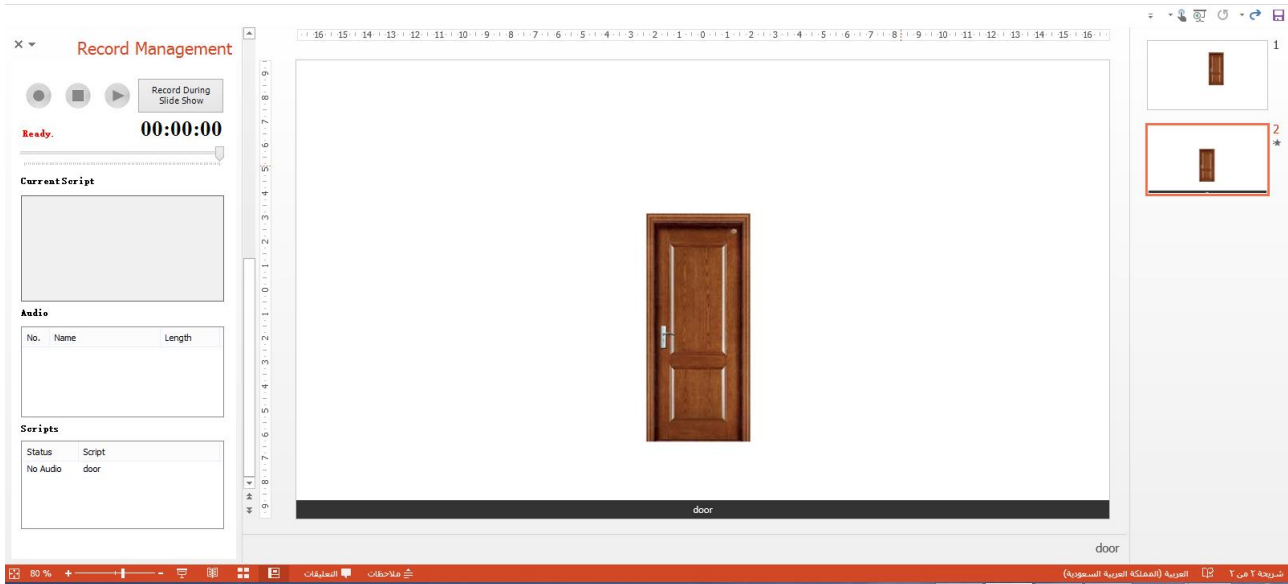

٣. سيظهر شريط في الجانب الأيسر من النافذة نقر على أيقونة Record During Slide Show ونتحدث من خلال الميكرفون.

٤. أثناء عملية التسجيل تظهر مشغلات التسجيل على الشريحة مثل التالي.

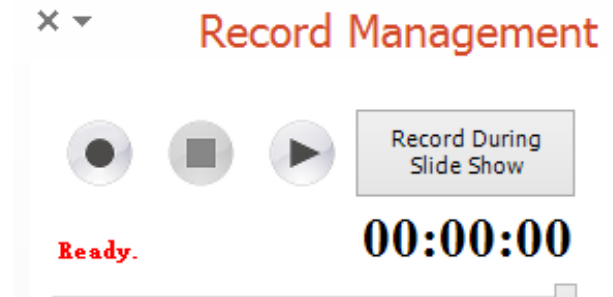

### ب- Remove Captions:

لإزالة تعليق من كافة الشرائح وذلك من خلال تحديد الشريحة والنقر على أيقونة Remove

Captions

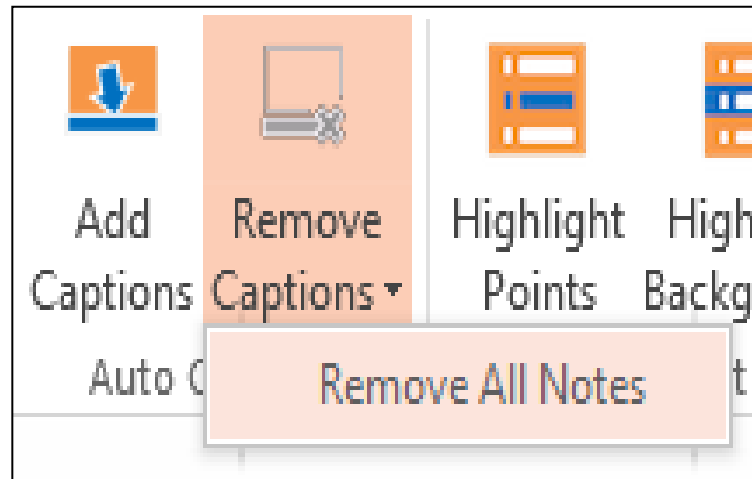



## نشاط (٢/٢/١)

الزمن المقترح للتنفيذ: ( ١٠ ) دقائق

النشاط	الحوار	المستخلص
٥	٢	٣

نوع النشاط:  تعاوني  فردي  
مجال النشاط:  نظري  عملي

موضوع النشاط: شريط Auto Captions  
(التعليقات التلقائية)

هدف النشاط: تطبيق خطوات التعليقات التلقائية للملاحظات المدرجة في الشرائح.

### عزيزتي المتدربة/

- اختاري موضوع يناسب شريط شريط Auto Captions (التعليقات التلقائية)
- ادرجي شريحة وضعي عليها صور وتعليق في خانة الملاحظات.
- طبقي الآن عملية التعليق التلقائي النصي للملاحظات.





المادة العلمية (٣/٢/١)

شريط Highlight Bullets (التسليط الضوئي)

**سابعاً: شريط Highlight Bullets (التسليط الضوئي):**

### **Highlight Bullets:**

يمكن استخدامها بسهولة للتأكيد على النقاط الفردية أو أجزاء من النص على شريحة، والسماح لإبراز نقطة عند تقديمها في العرض، وهي تعمل على الشرائح التي تحتوي على نصوص فقط.

**ويمكن أن يتم ذلك بثلاث طرق مختلفة:**

١. تغيير لون النص.
٢. تسليط الضوء على نقاط.
٣. تسليط الضوء على الخلفية.

### **أ- أيقونة Highlight Text: (تغيير لون النص)**

يمكن استخدامها عند الرغبة في عمل تلوين كل نص وذلك عند النقر بالفأرة على الشريحة.

**مثال:**

نريد أن نشرح عن فوائد الماء على شكل نقاط وعند النقر على الفأرة يتغير لون النص وهكذا حتى تنتهي جميع المعلومات من على الشريحة.

### **الخطوات كالتالي:**

**أولاً:** نعمل الشريحة الأولى ونضع عليها المحتوى المرغوب توضيحه وفي مثالنا فوائد الماء. بشرط كتابة كل نقطة في مربع نص مستقل عن النقطة الأخرى.

**ثانياً:** نحدد مربعات النص ثم النقر فوق أيقونة **Highlight Text** الموجودة في الشريط.

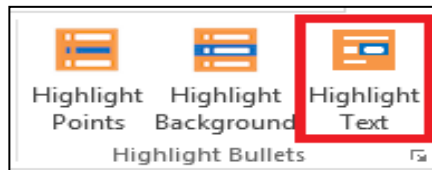

، وبعد ذلك أثناء العرض يتم تغيير لون النص على كل نقطة وذلك بعد النقر على الفأرة ،  
مثل الشكل التالي:

#### فوائد شرب الماء

##### ١- يخفف من التعب :

إذا كنت غالباً ما تشعر بالتعب ، وهناك احتمال كبير أنه يمكن أن يكون راجعاً إلى عدم كفاية استهلاك المياه مما يجعل وظيفة الجسم أقل كفاءة. في الواقع، والتعب هو واحد من أول علامات الجفاف. عندما يكون هناك كميات أقل من المياه في الجسم، وهناك انخفاض حجم الدم الذي يتسبب في عمل القلب بجهد أكبر على ضخ الدم المؤكسج في مجرى الدم، والأجهزة الرئيسية الأخرى تعمل بكفاءة أقل. ولهذا شرب ما يكفي من الماء يمكن أن يساعد وظيفة الجسم بشكل أفضل و يقلل التعب.

##### ٢- يحسن المزاج :

وتشير الأبحاث إلى أن الجفاف الخفيف يمكن أن يؤثر سلباً على المزاج، والقدرة على التفكير. ووجدت دراسة صغيرة أجريت على ٢٥ امرأة ونشرت في مجلة التغذية أن الجفاف يمكن أن يؤثر سلباً على مزاجك. لون البول هو مؤشر جيد على المستوى الخاص من الماء. أخف وزناً واللون وأفضل مستوى من الماء والعكس بالعكس.

ملاحظة: إذا كان هناك عدة مربعات النص على الشريحة في داخلها النقاط، والترتيب الذي تظهر  
مربعات النص في PowerPoint سيكون الترتيب الذي سيتم تسليط الضوء عليها.

إذا كنا نرغب في تحديد ترتيب مختلف لتلوين النص، ببساطة النقر على مفتاح **Ctrl**+ النقر مربعات النص  
في الترتيب المطلوب، ثم النقر فوق **Highlight Text** الموجودة في الشريط.

#### ب- أيقونة **Highlight Background**: ( تسليط الضوء على الخلفية)

يمكن أن تُستخدم عندما نريد وسيلة أكثر زيادة في التركيز.

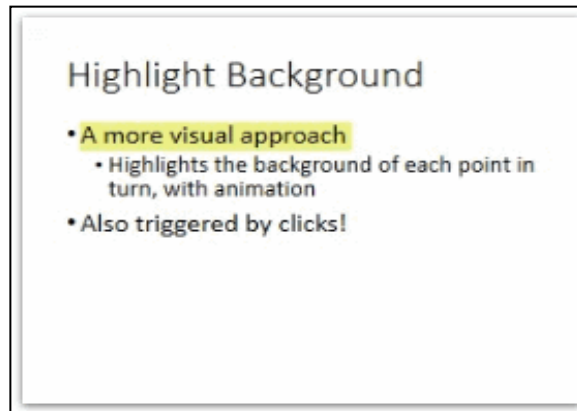

لتطبيق هذا التأثير إلى شريحة مع النقاط على ذلك:

**الخطوات كالتالي:**

**أولاً:** نحدد نقاط لإبرازها.

**ثانياً:** النقر فوق **Highlight Background** تسليط الضوء على الخلفية على الشريط

**.PowerPointLabs**



**ثالثاً:** النتيجة مثل التالي

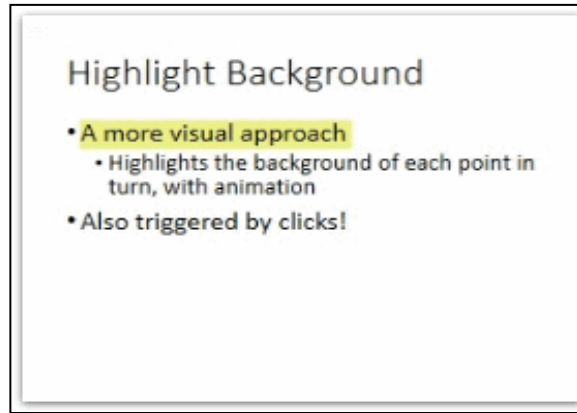

**ج-أيقونة Highlight Points:** ( تسليط الضوء على النقاط)

يمكن استخدامها إذا كنا نرغب في التأكيد على جزء صغير من النص في أي مكان على الشريحة

وذلك بنفس تطبيق الخطوات السابقة



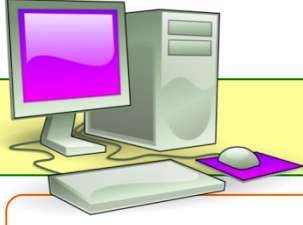

## نشاط (٣/٢/١)

الزمن المقترح للتنفيذ: ( ٣٠ ) دقيقة

المستخلص	الحوار	النشاط
٣	٢	٢٥

نوع النشاط:  فردي  تعاوني

مجال النشاط:  عملي  نظري

موضوع النشاط: شريط Highlight

Bullets (التسليط الضوئي)

هدف النشاط: تطبيق خطوات التسليط الضوئي للمحتوى المدرج في الشرائح.

### عزيزتي المتدربة/

بعد اطلاعك على طريقة خطوات التسليط الضوئي للمحتوى المدرج في الشرائح على الجهاز، عليك تصميم شرائح بسيطة وتطبيق الخطوات عليها.

.....

.....

.....

.....

ملاحظة: يمكنك الاستعانة بالعرض التالي للتطبيق عالية (انسخي الرابط والصقيه في المتصفح)

<http://www.comp.nus.edu.sg/~pptlabs//samples/psl%20sample.pptx>



المادة العلمية (٤/٢/١)  
شريط Labs (الجدولة)

## ثامناً: شريط Labs (الجدولة):

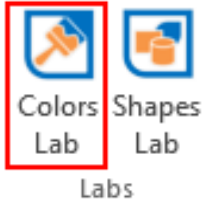

### أ- أيقونة Colors Lab (مصنع الألوان):

مختبر الألوان يمكن أن نغير لون النص، فضلاً عن اللون مخطط الحدود وملء لون الخلفية للأشكال التلقائية

### الخطوات كالتالي:

- أولاً: تحديد العنصر الذي نريد تغيير لونه عن طريق النقر عليه داخل الشريحة.
- ثانياً: النقر على أيقونة A وسحب الأيقونة إلى مربع اللون مثل الشكل التالي:



### ثالثاً: سيكون النص بنفس اللون المختار.



### أيقونة القلم و أيقونة التعبئة:

يقوم بمهمة تلوين حدود مربع النص وتلوين المربع بنفس خطوات تلوين النص.

## ب- أيقونة Shep Lab (مصنع الأشكال):

يسمح بتتبع وحفظ عناصر من العروض - الأشكال والنصوص والصور، التي قد نحتاج إلى وقت طويل في إعدادها ورسمها، يتم تخزين الأشكال حتى بعد إغلاق powerpoint، ويتم حفظ أي الرسوم المتحركة أو الثابتة.

### وفق الخطوات التالية:

أولاً: فتح مختبر الأشكال، النقر على الزر الخاص بمختبر الأشكال كالتالي:

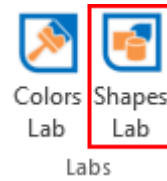

ثانياً: نختار الشريحة التي يرغب بحفظ الرسم التلقائية لاستخدامها في عرض آخر.

ثالثاً: نحدد الشكل وثم النقر بزر الفأرة الأيمن سيظهر لنا قائمة نختار منها إدراج إلى مصنع الأشكال، سيتم إدراجها مباشرة في مصنع الأشكال.

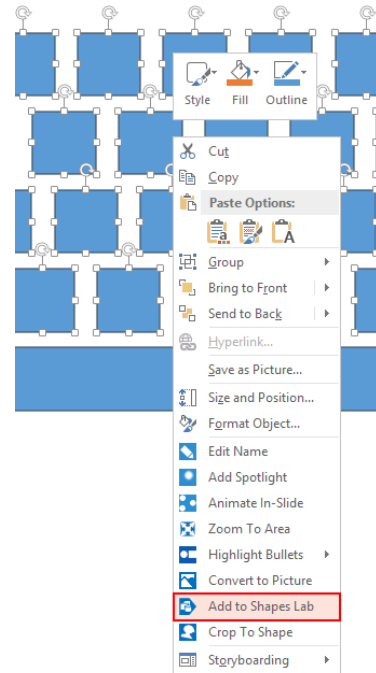

## ج-أيقونة Effects Labs (مصنع التأثيرات):

سنستعرض التأثيرات على النحو التالي:

### ١-شفافية الصورة (Make Transparent)

يتم تحويل الصورة المحددة أو جزء من الصورة إلى شفاف قليلاً.

مثال:

نحن نرغب في استخدام هذه الصورة كخلفية للشريحة العنوان.



الخطوات كالتالي:

أولاً: نحدد الصورة ثم النقر فوق Make Transparent من القائمة المنسدلة Effects Labs

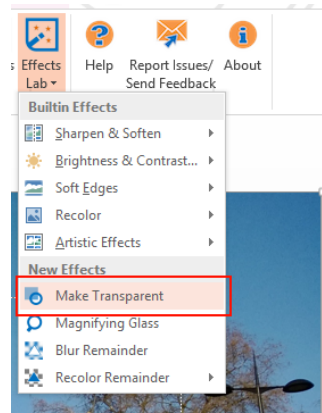

ملاحظة: بالإمكان وضع اي شكل تلقائي فوق الصورة و ثم تحديد الشكل التلقائي ثم النقر فوق Make Transparent من القائمة المنسدلة Effects Labs سيتم تحويل الشفاف فقط على الشكل التلقائي.

## ٢- العدسة المكبرة Magnifying Glass

يمكن استخدام تأثير العدسة المكبرة لتكبير التفاصيل الصغيرة على الشريحة.

وفق الخطوات التالية:

أولاً: رسم الشكل التلقائي على المنطقة المراد تضخيمها.

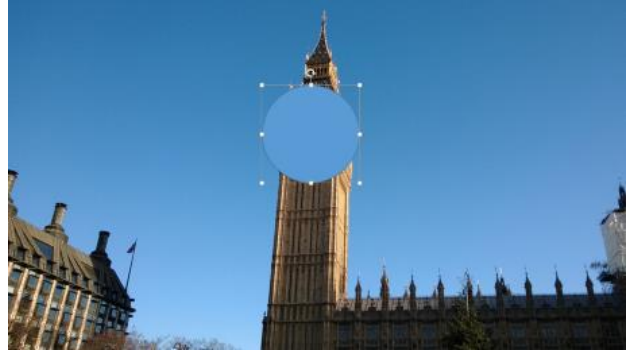

ثانياً: نحدد الشكل، ثم انقر فوق Magnifying Glass من القائمة المنسدلة Effects Labs.

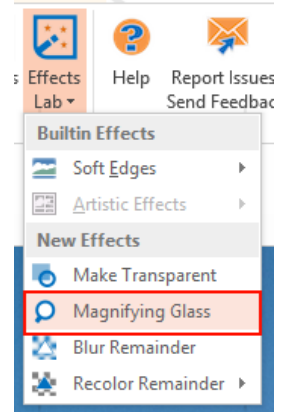

ثالثاً: النتيجة





### ٣-تركيز على جزء من الصورة Blur Remainder

للفت الانتباه إلى جزء معين من الشريحة.

وفق الخطوات التالية:

أولاً: رسم الشكل على المنطقة المراد التركيز عليها.



ثانياً: نحدد الشكل، ثم النقر فوق Blur Remainder من القائمة المنسدلة Effects Labs.

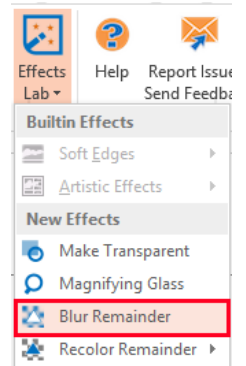

ثالثاً: النتيجة هي جعل المنطقة المحيطة بالشكل ضبابية ماعدا المنطقة التي وضع فوقها الشكل التلقائي.



## ٤- إعادة تلوين الباقي من الصورة Recolor Remainder :

للفت الانتباه إلى جزء معين من الشريحة وذلك من خلال التحكم باللون.

وفق الخطوات التالية:

أولاً: رسم شكل على المنطقة التي ينبغي أن تترك دون تغيير.



ثانياً: نحدد الشكل، اختيار Recolor Remainder من القائمة المنسدلة ، نختار Gray Scale.

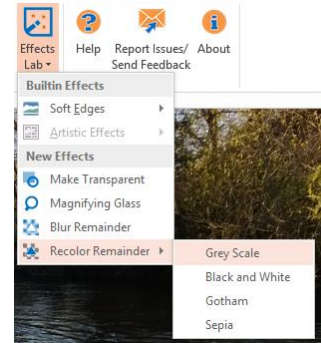

ثالثاً: النتيجة هي جعل المنطقة المحيطة بالشكل رمادية ماعدا المنطقة التي وضع فوقها الشكل التلقائي يحتفظ

بألوانها.



## ٥- تمويه الصورة Blur All Except Selected

نرغب في شد الانتباه إلى مربع نص في هذه الشريحة.



وفق الخطوات التالية:

أولاً: نرسم مستطيل فوق النص السابق الموجود في الصورة.

ثانياً: بعد تحديد مربع النص، نختار Blur All Except Selected من القائمة المنسدلة للتأثيرات.

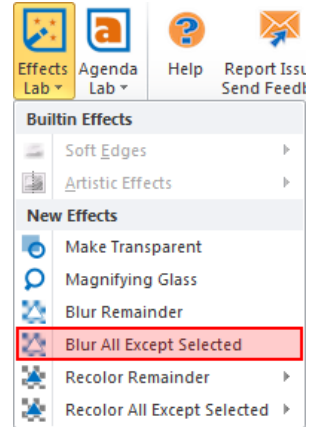

ثالثاً: نلاحظ أن كل شيء في الشريحة سيكون غير واضح باستثناء الأشكال المحددة.



## د- أيقونة Agenda Labs (فهرسة الشرائح):

هناك ثلاثة أنواع من فهرسة الشرائح الذي PowerPoint Labs يدعم:

- ١- فهرسة الشرائح بنموذج تعداد نصي.
- ٢- فهرسة الشرائح بنموذج صورة الشرائح.
- ٣- فهرسة الشرائح بنموذج الشريط الجانبي.

## ١- Text Agenda (بنموذج تعداد نصي)

يسرد موضوعات العرض التقديمي باستخدام النقاط.

### Details of problem addressed

- Lorem ipsum dolor sit amet
- Consectetuer adipiscing elit. Maecenas porttitor congue massa. Fusce posuere, magna sed pulvinar ultricies
- Purus lectus malesuada libero, sit amet commodo magna eros quis urna.
- Nunc viverra imperdiet enim. Fusce est. Vivamus a tellus.

## وفق الخطوات التالية:

أولاً: عمل تقسيم الشرائح حسب محتوى الشرائح وذلك بالنقر عليها في شريط الشرائح واختيار **إضافة**

**قسم.**

ثانياً: النقر على أيقونة Text Agenda

## ٢- Visual Agenda (بنموذج صورة الشرائح)

يسرد موضوعات العرض التقديمي باستخدام صورة من الشرائح التي تم تقسيمها.

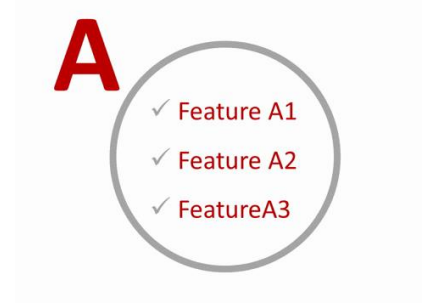

وفق الخطوات التالية:

أولاً: عمل تقسيم الشرائح حسب محتوى الشرائح وذلك بالنقر عليها في شريط الشرائح واختيار **إضافة قسم**

ثانياً: النقر على أيقونة **Visual Agenda**

## ٣- Sidebar Agenda (بنموذج الشريط الجانبي)

يسرد موضوعات العرض التقديمي التي تم تقسيمها بشكل قائمة أفقية.

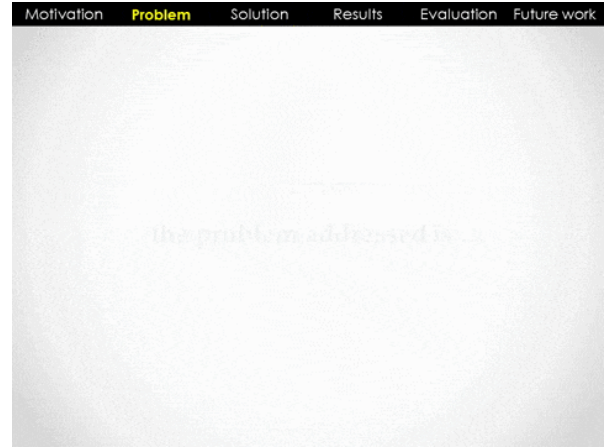

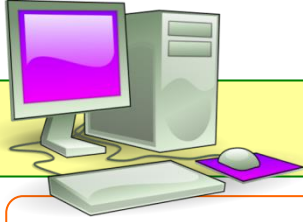

## نشاط (٣/٢/١)

الزمن المقترح للتنفيذ: ( ٣٥ ) دقيقة

النشاط	الحوار	المستخلص
٢٥	٢	٣

نوع النشاط:  فردي  تعاوني

مجال النشاط:  عملي  نظري

موضوع النشاط: شريط Labs  
(الفهرسة)

هدف النشاط: تطبيق خطوات عمل فهرسة  
لمحتوى الشريحة.

### عزيزتي المتدربة/

بعد اطلاعك على طريقة خطوات عمل فهرسة محتوى الشريحة، عليك تصميم شرائح بسيطة وتطبيق الخطوات عليها.

.....

.....

.....

.....



## 2 الوحدة الثانية

السرد الرقمي المرئي

السرد الرقمي المرئي والصوتي

الزمن ١٢٠ دقيقة

السرد الرقمي المرئي

الجلسة الثالثة

### أهداف الجلسة :

بعد نهاية الجلسة نتوقع من المتدربة ان تكون قادرة على :

- حفظ ملفات الفيديو من موقع **youtube**.
- تحويل امتدادات ملفات الفيديو.
- إيقاف الصوت ملفات الفيديو.
- تحويل امتدادات ملفات الصوت للملفات المرئية او المسموعة.
- دمج ملفات الفيديو مع ملفات الصوت.

### الخطة الزمنية للجلسة:

الزمن	الإجراءات التدريبية	م
١٠ دقائق	حفظ ملفات الفيديو من موقع <b>youtube</b> (١/٣/٢)	١
٢٠ دقيقة	نشاط تطبيقي عملي-فردى. (١/٣/٢)	٢
١٠ دقائق	تحويل امتدادات ملفات الفيديو. (٢/٣/٢)	٣
٢٠ دقيقة	نشاط تطبيقي عملي-فردى. (٢/٣/٢)	٤
٥ دقائق	إيقاف صوت ملفات الفيديو. (٣/٣/٢)	٥
١٠ دقائق	نشاط تطبيقي عملي-فردى. (٣/٣/٢)	٦
٥ دقائق	تحويل امتدادات ملفات الصوت للملفات المرئية او المسموعة. (٤/٣/٢)	٧
١٠ دقائق	نشاط تطبيقي عملي-فردى. (٤/٣/٢)	٨
١٠ دقائق	دمج ملفات الفيديو مع ملفات الصوت. (٥/٣/٢)	٩
٢٠ دقيقة	نشاط تطبيقي عملي-فردى. (٥/٣/٢)	١٠
١٢٠ دقيقة	المجموع	



المادة العلمية (١/٣/٢)  
حفظ ملفات الفيديو من موقع youtube



أ- حفظ ملفات الفيديو من موقع youtube

كثيرة هي الإضافات والمواقع التي تسمح للمستخدم بحفظ ملفات الفيديو من موقع youtube على الحاسب، وكل إضافة أو أداة جديدة تظهر تأتي أسهل من سابقتها. إلا أنه أصبح بإمكان المستخدم حفظ الملفات بطريقة أسهل وذلك من خلال كتابة "ss" قبل كلمة youtube في شريط العنوان.

مثال

لو كان رابط الفيديو ” <http://www.youtube.com/watch?v=8JbRUHk8VY0> ”

الخطوات كالتالي:

أولاً: نضيف "ss" ليصبح ” <http://www.ssyoutube.com/watch?v=8JbRUHk8VY0> ” ونضغط على زر "Enter" في لوحة المفاتيح.

ثانياً: في الصفحة الجديدة نختار الدقة التي نريدها لتبدأ عملية حفظ الملف على الحاسب مباشرةً.



**ثالثاً:** انقر على الإختيار "MP4 360p" ستظهر القائمة المنسدلة.

**رابعاً:** انقر على المزيد من خيار في تلك القائمة المنسدلة لرؤية صيغ الفيديو إضافية، مثل **FLV** ، **3GP**

و **WebM**. نحدد تنسيق الفيديو الذي نريد ونقر على زر **Download**.

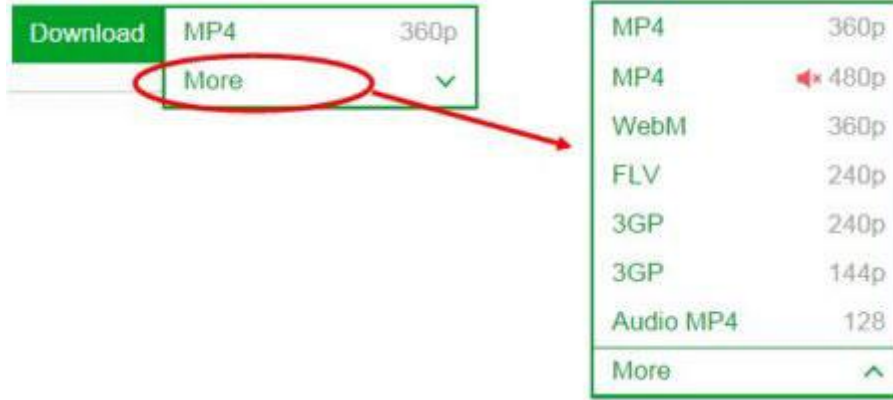

بعد أن تم تحميل الملف، وسوف تكون متاحة في مجلد التنزيلات.



### نشاط (١/٣/٢)

الزمن المقترح للتنفيذ: ( ٢٠ ) دقيقة

النشاط	الحوار	المستخلص
١٥	٢	٣

نوع النشاط:  تعاوني  فردي

مجال النشاط:  نظري  عملي

موضوع النشاط: حفظ ملفات الفيديو من موقع youtube

هدف النشاط: حفظ ملفات الفيديو من موقع youtube.

### عزيزتي المتدربة/

بعد اطلاعك على طريقة خطوات حفظ ملف الفيديو من موقع youtube، عليك البحث عن ملفات فيديو تعليمي هادف وحفظه على جهازك.

### وطبقي التالي:

١- قومي بفتح برنامج power point.

٢- أدرجي المقطع الذي قمتي بحفظه من موقع youtube في شريحة برنامج power point .

وتناقشي مع المدربة حول النتيجة.

المادة العلمية (٢/٣/٢)  
تحويل امتدادات ملفات الفيديو



### برنامج Format Factory

لتحويل ملفات الفيديو نحتاج إلى برامج تكون من مهامها حول تحويل الامتدادات منها على سبيل المثال

برنامج Format Factory

يدعم Format Factory الصيغ التالية

١. الصور : JPG, BMP, PNG, TIF, ICO

٢. الفيديو : MP4, AVI, 3GP, MPG, FLV

٣. الصوت : MP3, OGG, WMA, M4A, WAV

### مميزات Format Factory

١. دعم تحويل ملفات الصوت والفيديو والصور.

٢. متوافق مع معظم الأجهزة المحمولة.

### خطوات تثبيت البرنامج:

١. تنزيل البرنامج من خلال الرابط التالي:

[http://www.mediafire.com/download/6t4sayyf4luvrmm/FFSetup3\\_2\\_0\\_1.exe](http://www.mediafire.com/download/6t4sayyf4luvrmm/FFSetup3_2_0_1.exe)

ننقر عليه ونختار تشغيل.

FFSetup3\_2\_0\_1

٢. سيتم حفظ الملف في مجلد التنزيلات

### ٣- اتباع تعليمات الإعداد، ومن ثم اتباع الخطوات البسيطة في معالج الإعداد لإكمال التثبيت.



### ٤- الواجهة الرئيسية لنافذة البرنامج.

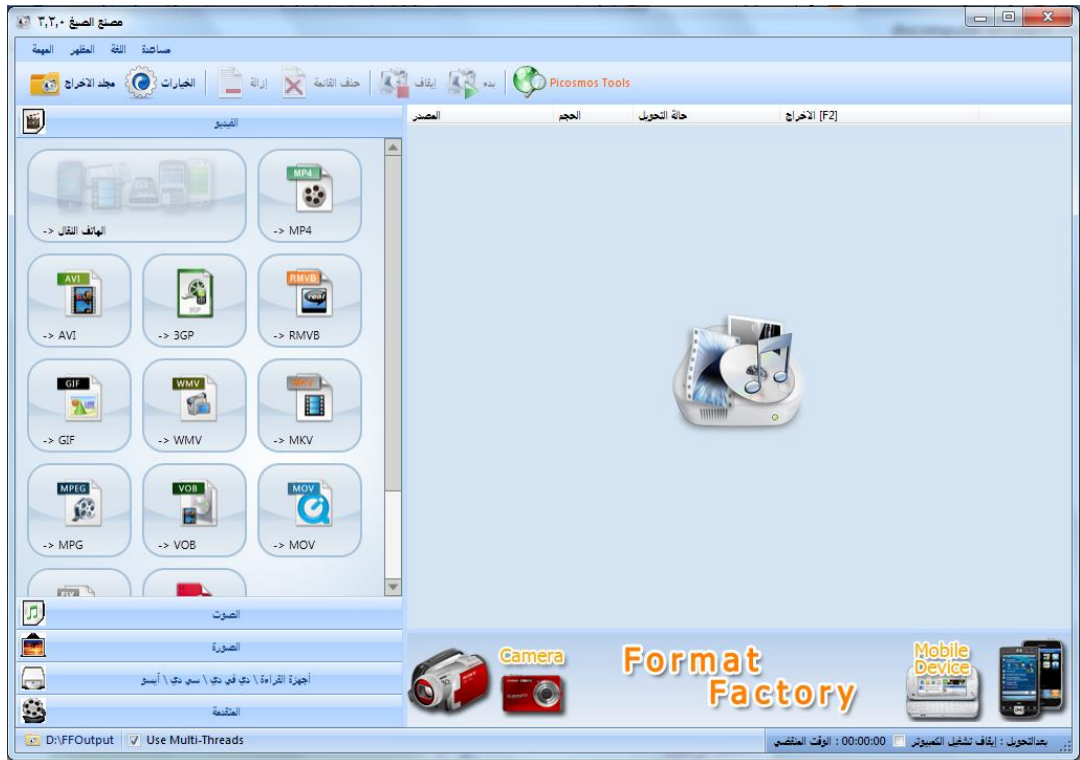

## تحويل امتداد مقاطع الفيديو:

من خلال برنامج Format Factory ستمكن من تحويل امتداد الفيديو إلى امتداد يدعم تشغيله في برنامج PowerPoint

## من خلال اتباع الخطوات التالية:

١. من مجموعة الفيديو نحدد نوع الملف الذي نريدين تحويل الملف إليه.



### سيفتح لنا مربع حوار التحويل ونطبق الخطوات التالية:

1. النقر فوق "إضافة ملف" لإضافة مصادر ملفات الفيديو التي نريد تحويلها.
2. نشاهد ملف الفيديو وقد تم ادراجه في منطقة العمل.
3. عند النقر على زر "إعدادات الإخراج"، يمكنك تغيير الحجم للفيديو، نسبة العرض والارتفاع للفيديو ويمكنك أيضا إضافة سلسلة العلامة في الفيديو.

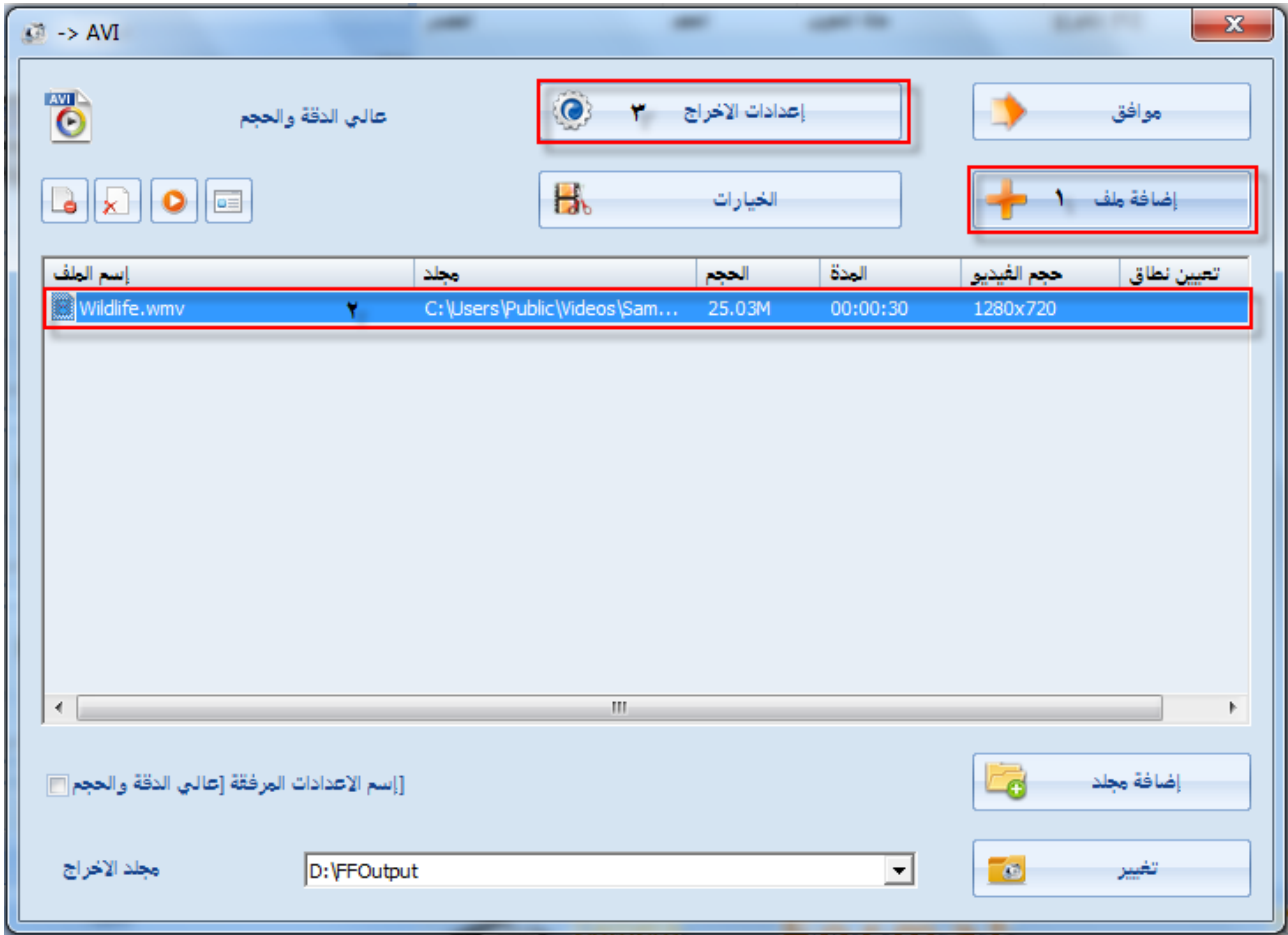

4. النقر على زر "موافق".

## سينقل بنا الى نافذة البرنامج ونطبق الخطوات التالية:

1. النقر فوق "اسم الملف".
2. النقر على زر "بدء"، ننتظر حتى تظهر إشارة اكتمال التحويل.
3. النقر على زر "مجلد الإخراج"، لعرض ملف الفيديو.

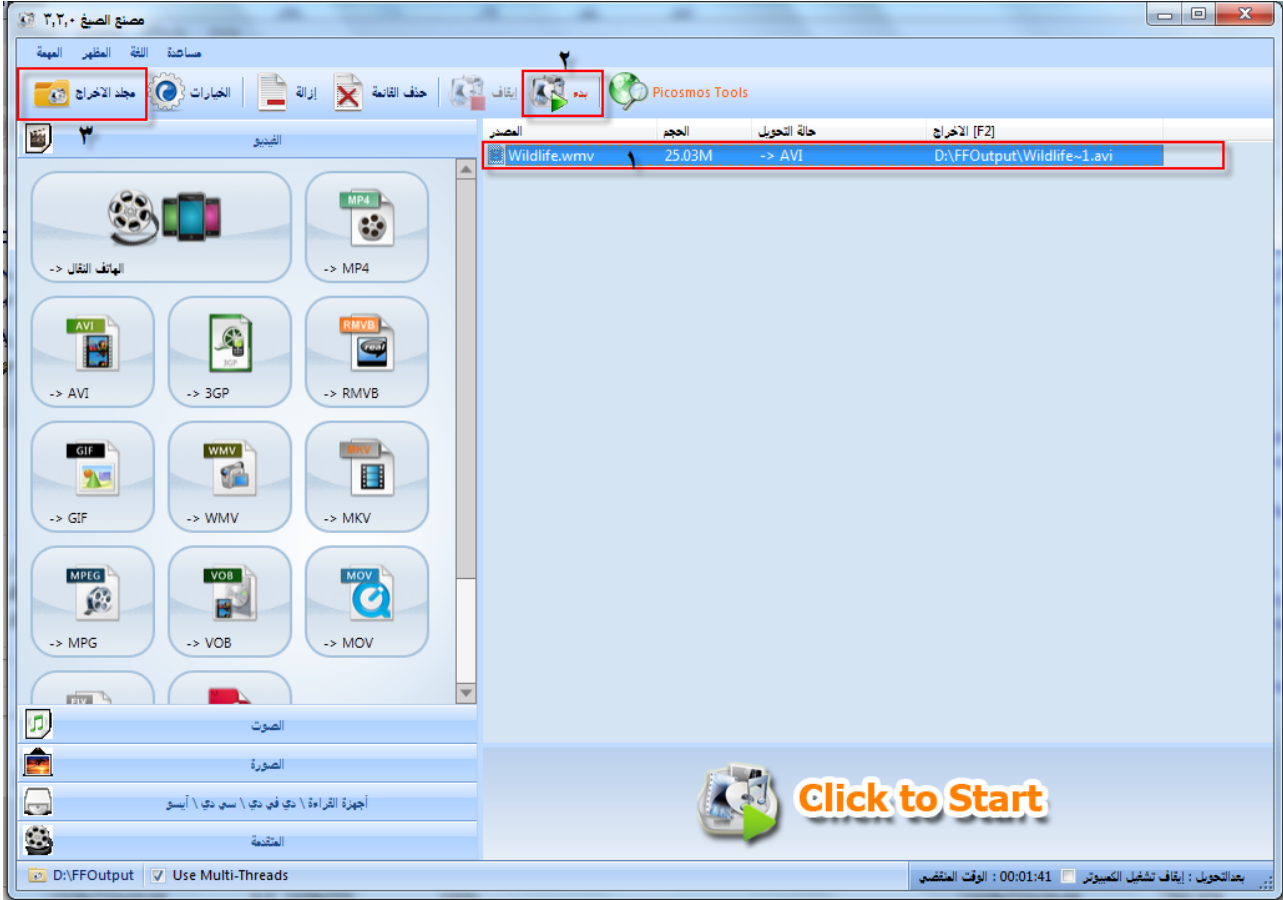





### نشاط (٢/٣/٢)

الزمن المقترح للتنفيذ: ( ٢٠ ) دقيقة

المستخلص	الحوار	النشاط
٣	٢	١٥

نوع النشاط:  فردي  تعاوني

مجال النشاط:  عملي  نظري

موضوع النشاط: تحويل امتدادات ملفات الفيديو.

هدف النشاط: تحويل امتدادات ملفات الفيديو.

### عزيزتي المتدربة/

بعد اطلاعك على طريقة خطوات تحويل امتدادات ملفات الفيديو.  
طبقى التالي:

١- ثبتى برنامج Format Factory على جهازك الشخصي.

٢- أدرجى ملفات الفيديو فى برنامج PowerPoint وذلك بعد تحويله إلى الامتداد المناسب.

تناقشى مع المدربة حول النتيجة، هل تم عرض المقطع فى الشريحة.

.....

.....

.....

المادة العلمية (٣/٣/٢)  
إيقاف صوت ملفات الفيديو



أ- إيقاف صوت ملفات الفيديو:

من خلال برنامج Format Factory ستمكن من إيقاف صوت ملفات الفيديو  
من خلال إتباع الخطوات التالية:

١. من مجموعة الفيديو نحدد نوع الملف الذي نريد تحويل الملف إليه.



## سيفتح لنا مربع حوار التحويل ونطبق الخطوات التالية:

1. النقر فوق "إضافة ملف" لإضافة مصادر ملفات الفيديو التي نريد تحويلها.
2. نشاهد ملف الفيديو وقد تم ادراجه في منطقة العمل.
3. عند النقر على زر "إعدادات الإخراج".

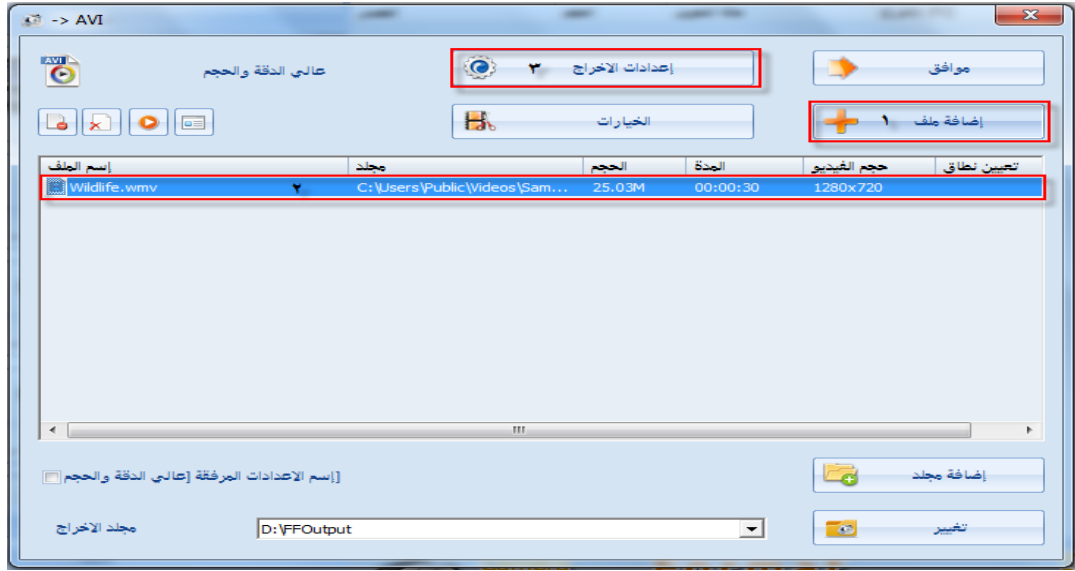

يمكنك إيقاف صوت الفيديو وذلك باختيار إيقاف صوت ونشط امر نعم

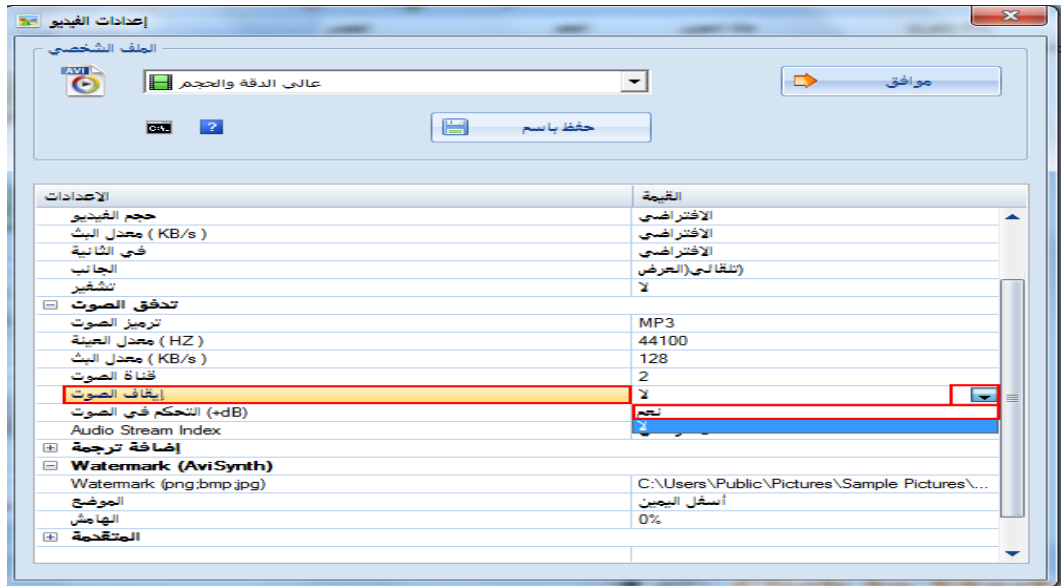

4. النقر على زر "موافق" و"موافق".

## سينقل بنا الى نافذة البرنامج ونطبق الخطوات التالية:

1. النقر فوق "اسم الملف".
2. النقر على زر "بدء"، ننتظر حتى تظهر إشارة اكتمال التحويل.
3. النقر على زر "مجلد الإخراج"، لعرض ملف الفيديو.

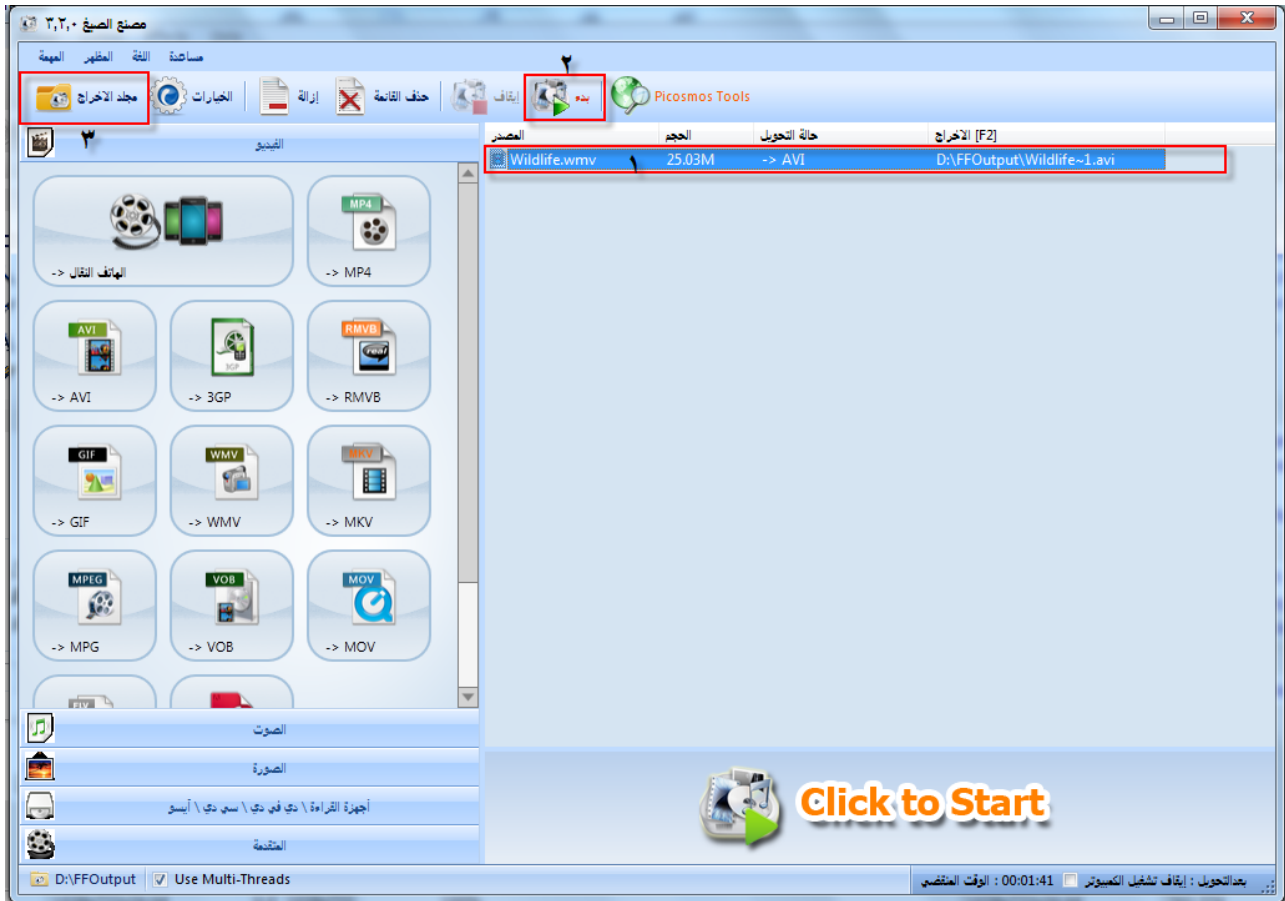

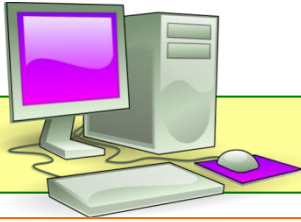

### نشاط (٣/٣/٢)

الزمن المقترح للتنفيذ: ( ١٠ ) دقائق

المستخلص	الحوار	النشاط
٣	٢	٥

نوع النشاط:  فردي  تعاوني

مجال النشاط:  عملي  نظري

موضوع النشاط: إيقاف صوت ملفات الفيديو.

هدف النشاط: إيقاف صوت ملفات الفيديو.

عزيزتي المتدربة/

بعد اطلاعك على طريقة خطوات إيقاف صوت ملفات الفيديو.

طبقي التالي:

باستخدام برنامج Format Factory اعملي إيقاف الصوت من ملف الفيديو السابق واحفظيه

في جهازك باسم "فيديو بدون صوت"

.....

.....

.....

.....

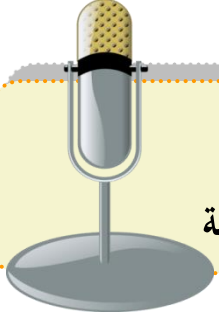

## المادة العلمية (٤/٣/٢)

### تحويل امتدادات ملفات الصوت للملفات المرئية او المسموعة

#### أ-تحويل امتداد ملف الصوت من الملفات المسموعة:

من خلال برنامج Format Factory تستطيع من تحويل امتداد ملفات الصوت إلى امتداد يدعم تشغيله في برنامج PowerPoint من خلال إتباع الخطوات التالية:

١- من مجموعة الصوت نحدد نوع الملف الذي نريد تحويل الملف إليه.

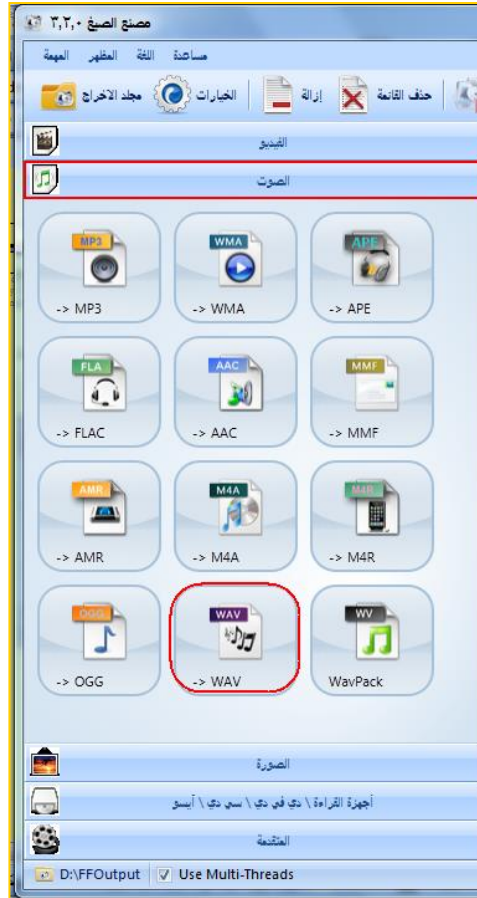

## سيفتح لنا مربع حوار التحويل ونطبق الخطوات التالية:

1. انقر فوق "إضافة ملف" لإضافة مصادر ملفات الفيديو التي نريد تحويلها.
2. نشاهد ملف الفيديو وقد تم ادراجه في منطقة العمل.
3. عند النقر على زر "إعدادات الإخراج" في الحوار "إخراج إعدادات"، يمكنك تغيير دقة الصوت، نسبة حجم الصوت.

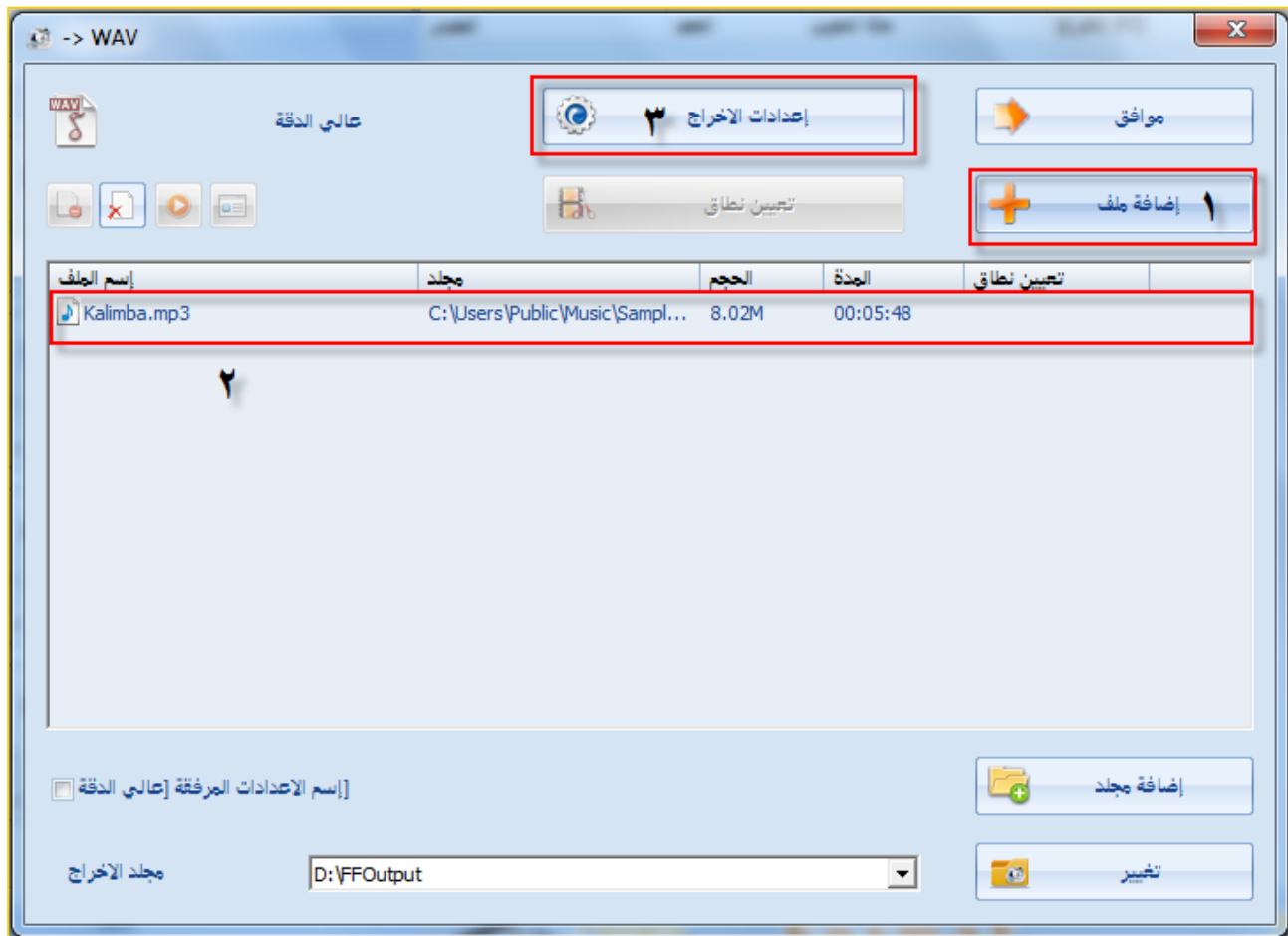

## سينقل بنا الى نافذة البرنامج ونطبق الخطوات التالية:

1. النقر فوق "اسم الملف".
2. النقر على زر "بدء"، ننتظر حتى تظهر إشارة اكتمال التحويل.
3. النقر على زر "مجلد الإخراج"، لعرض ملف الصوت.

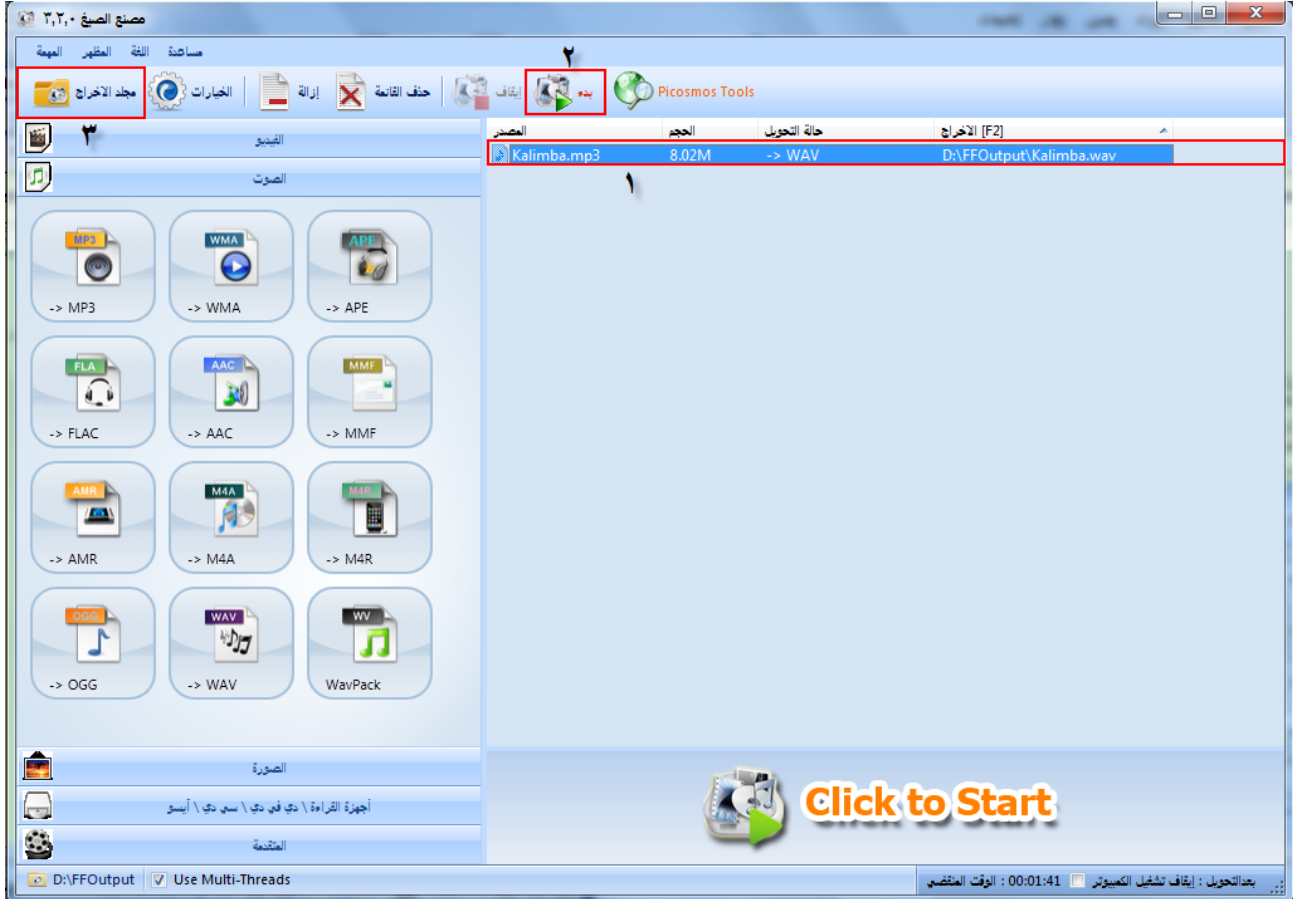





### نشاط (٤/٣/٢)

الزمن المقترح للتنفيذ: ( ١٠ ) دقائق

النشاط	الحوار	المستخلص
٥	٢	٣

نوع النشاط:  فردي  تعاوني

مجال النشاط:  عملي  نظري

موضوع النشاط: تحويل امتدادات ملفات الصوت للملفات المرئية او المسموعة.

هدف النشاط: تحويل امتدادات ملفات الصوت للملفات المرئية او المسموعة.

### عزيزتي المتدربة/

بعد اطلاعك على طريقة خطوات تحويل امتدادات ملفات الصوت للملفات المرئية او المسموعة.  
طبقي التالي:

١. البحث عن صوت طبيعة أو عصافير من شبكة الإنترنت العالمية.
٢. تحويل امتداد ملف الصوت إلى صيغة مختلفة عن الصيغة الحالية.

بعد اطلاعك على خطوات تحويل امتدادات ملفات الفيديو وملفات الصوت طبقي التالي:

- ١- البحث عن أي صورة تربوية تعليمية في شبكة الإنترنت العالمية.
- ٢- تغيير امتداد الصورة عن أي امتداد مخالف لما هي عليه الآن.

المادة العلمية (٥/٣/٢)  
دمج ملفات الفيديو مع ملفات الصوت



أ-دمج ملفات الفيديو مع ملفات الصوت:

من خلال برنامج Format Factory ستتمكن من دمج ملفات الفيديو مع ملفات الصوت.

من خلال إتباع الخطوات التالية:

١. من مجموعة المتقدمة نحدد أمر Mux



## في مربع الحوار Mux

1. اختيار صيغة أو امتداد ملف الدمج.
2. استعراض وإضافة ملف الفيديو في "تدفق الفيديو".
3. استعراض وإضافة الملفات الصوتية في "تدفق الصوت".
4. النقر على "موافق" عند الانتهاء.

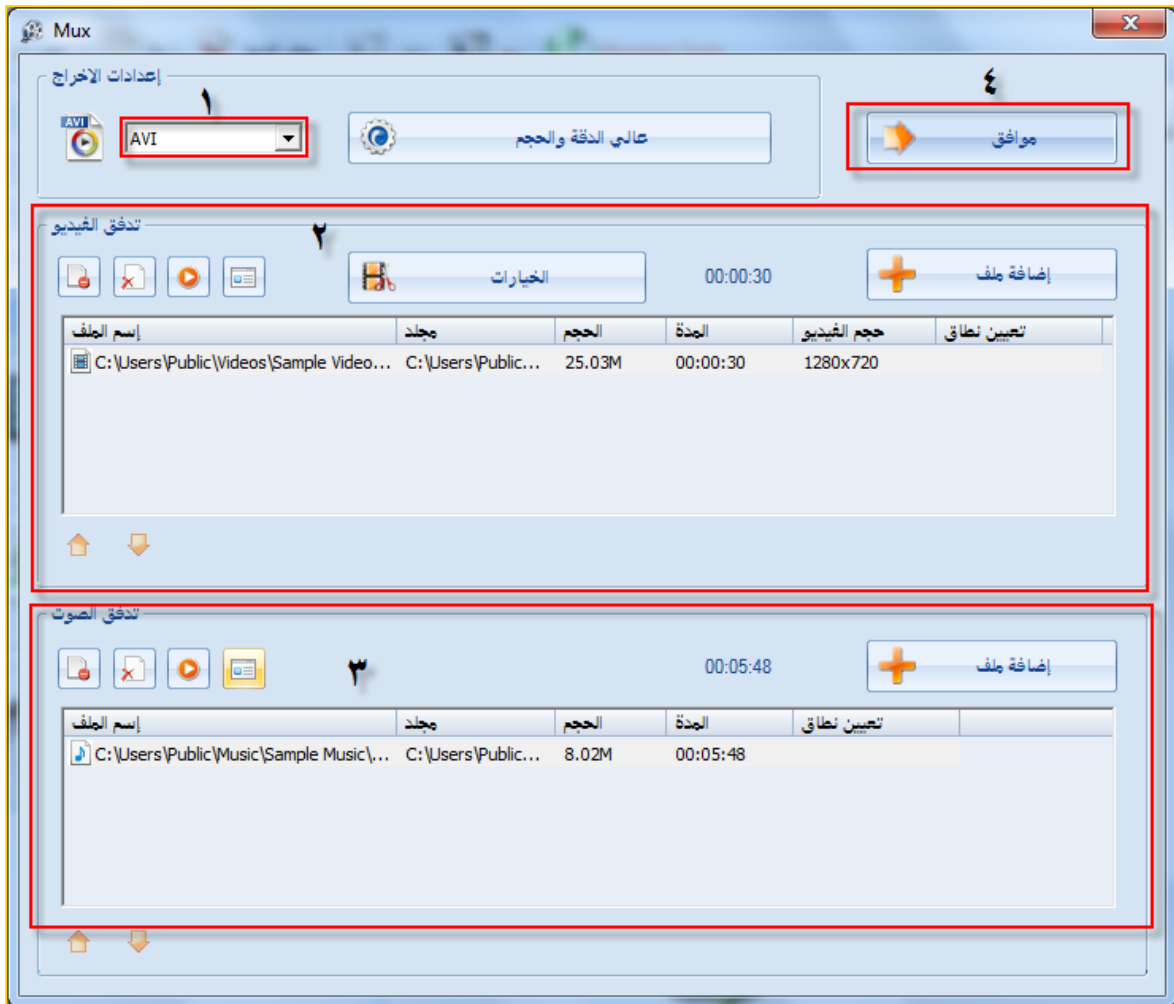



## المادة العلمية (٥/٣/٢)

الزمن المقترح للتنفيذ: ( ٢٠ ) دقيقة

المستخلص	الحوار	النشاط
٣	٢	١٥

نوع النشاط:  فردي  تعاوني

مجال النشاط:  عملي  نظري

موضوع النشاط: دمج ملفات الفيديو مع ملفات الصوت.

هدف النشاط: دمج ملفات الفيديو مع ملفات الصوت.

### عزيزتي المتدربة/

بعد اطلاعك على طريقة خطوات دمج ملفات الفيديو مع ملفات الصوت.

طبقي التالي:

اعلمي دمج بين ملف الفيديو الذي تم حذف الصوت منه سابقا وادجي عليه صوتًا آخر.

الزمن ١٢٠ دقيقة

السرد الرقمي المرئي والصوتي

الجلسة الرابعة

### أهداف الجلسة:

أتوقع في نهاية الجلسة من المتدربة أن تكون قادرة على :

- قص جزء محدد من الفيديو.
- دمج ملفات الفيديو.
- تطبيق نشر ملف PowerPoint متضمن ملف فيديو.
- تطبيق تلاشي ملفات صوتية.
- تطبيق تحرير ملفات الصوت.
- تطبيق تعديل في مستويات الملفات الصوتية.

### الخطة الزمنية للجلسة:

الزمن	الإجراءات التدريبية	م
١٠ دقائق	(١/٤/٢) قص جزء محدد من الفيديو.	١
٥ دقائق	(١/٤/٢) نشاط تطبيقي عملي-فردى.	٢
٥ دقائق	(٢/٤/٢) دمج ملفات الفيديو.	٣
١٠ دقائق	(٢/٤/٢) نشاط تطبيقي عملي-فردى.	٤
١٠ دقائق	(٣/٤/٢) نشر ملف PowerPoint متضمن ملف فيديو.	٥
١٠ دقائق	(٣/٤/٢) نشاط تطبيقي عملي-فردى.	٦
١٠ دقائق	(٤/٤/٢) تلاشي ملفات صوتية.	٧
١٠ دقائق	(٤/٤/٢) نشاط تطبيقي عملي-فردى.	٨
١٠ دقائق	(٥/٤/٢) تحرير ملفات الصوت.	٩
٢٠ دقيقة	(٥/٤/٢) نشاط تطبيقي عملي-فردى.	١٠
١٠ دقائق	(٦/٤/٢) تعديل في مستويات الملفات الصوتية.	١١
١٠ دقائق	(٦/٤/٢) نشاط تطبيقي عملي-فردى.	١٢
١٢٠ دقيقة	المجموع	

المادة العلمية (١/٤/٢)  
قص جزء محدد من الفيديو



تثبيت برنامج **freevideocutterjoiner**:

خطوات تثبيت البرنامج:

١. تنزيل البرنامج من خلال الرابط التالي:

<http://www.mediafire.com/download/w2z7qq183p2wbww/freevideocutterjoiner.exe>

٢. سيتم حفظ الملف في مجلد التنزيلات **freevideocutterjoiner** ونقر عليه ونختار تشغيل.

٣. نتبع تعليمات الإعداد، ومن ثم نتبع الخطوات البسيطة في معالج الإعداد لإكمال التثبيت.

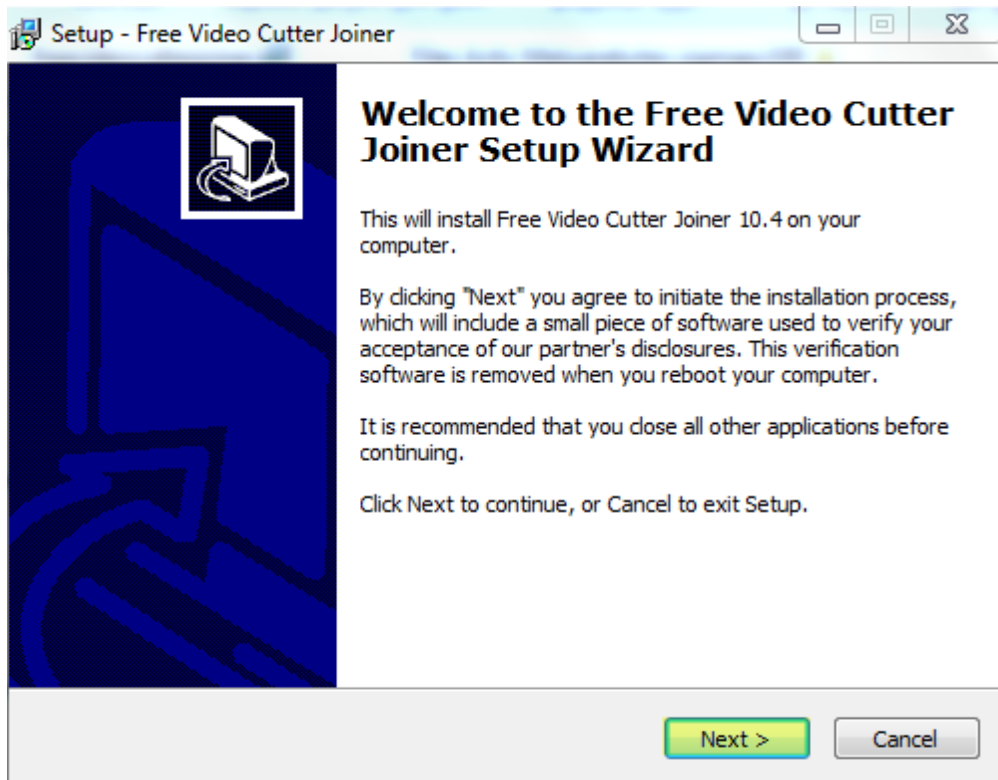

ننقر على ايقونة البرنامج من على سطح المكتب:



١. الواجهة الرئيسية لنافذة البرنامج.

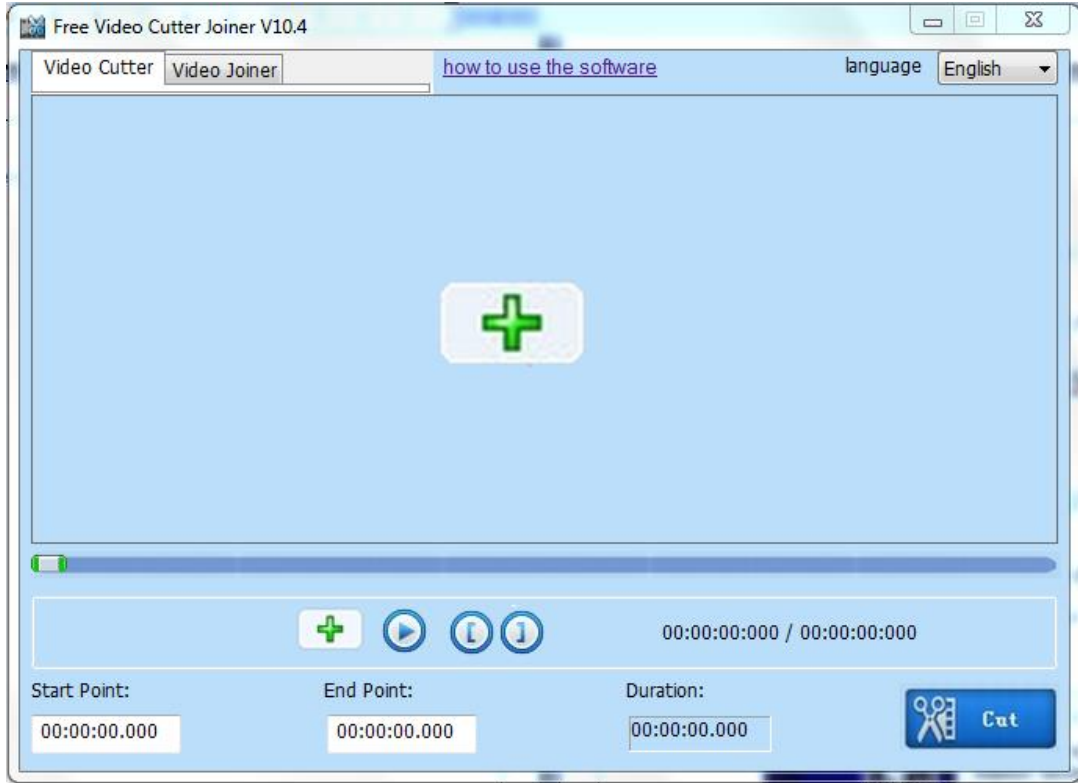

قص جزء محدد من الفيديو:

من علامة تبويب video cutter



خطوة ١: النقر فوق ايقونة "إضافة ملف"

خطوة ٢: تعيين نقطة البداية ونقطة النهاية اليسار وذلك بالنقر على سحب شريط التقدم لتحديد مكانه

بسرعة، ثم النقر فوق الزر



ملاحظة : يمكنك أيضا إدخال زمن البداية وزمن النهاية في السيطرة تحرير فارغة مباشرة، الشكل هو **HH: MM: ss.fff**

Start Point: 00:00:00.000 End Point: 00:01:51.454

الخطوة ٣: بدء تشغيل قص.

وذلك بالنقر على ايقونة "قص" لبدء عملية القص.



ملاحظة : إذا كان ملف الفيديو لديها مشكلة مع NO.1 قطع المباشر، يرجى استخدام NO.2 قطع غير مباشر.

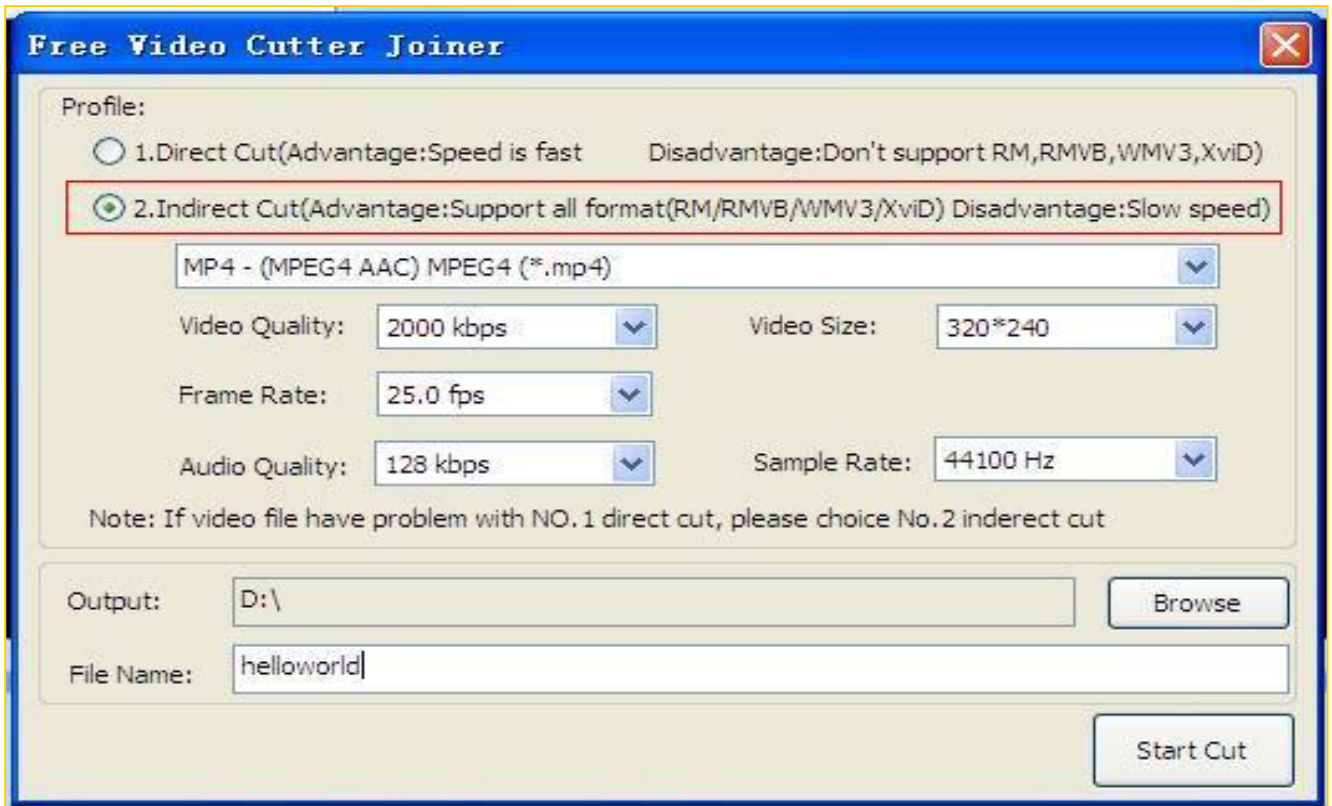





### نشاط (١/٤/٢)

الزمن المقترح للتنفيذ: ( ٥ ) دقيقة

النشاط	الحوار	المستخلص
٣	٢	١

نوع النشاط:  فردي  تعاوني

مجال النشاط:  عملي  نظري

موضوع النشاط: قص جزء محدد من الفيديو.

هدف النشاط: قص جزء محدد من الفيديو.

### عزيزتي المتدربة/

بعد اطلاعك على طريقة خطوات قص جزء محدد من الفيديو

طبقى التالي:

قومي بتحديد أي جزء من ملف فيديو مخزن في جهازك واعملي عليه قطع جزء محدد وحفظه بصيغته avi

.....

.....

.....

.....

المادة العلمية (٢/٤/٢)  
دمج ملفات الفيديو



قص جزء محدد من الفيديو:

من علامة تبويب video Joiner

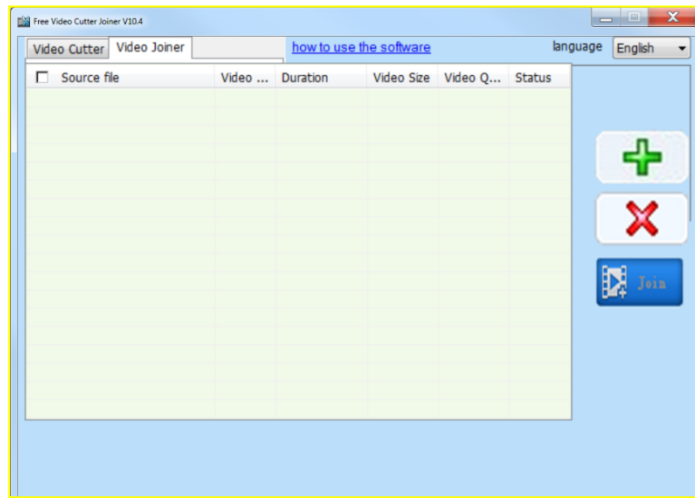

بعدد الملفات التي نريد دمجها، سيكون الآن مثل التالي



خطوة ١: انقر فوق ايقونة "إضافة ملف"

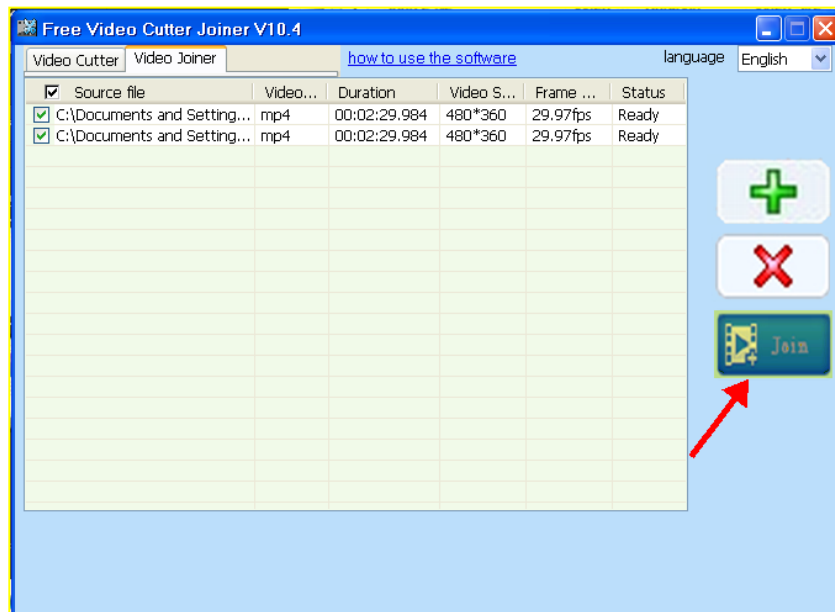

الخطوة ٢: بدء تشغيل المدمج.



وذلك بالنقر على ايقونة "الدمج" لبدء عملية الدمج

ملاحظة : إذا كان ملف الفيديو لديها مشكلة مع NO.1 دمج المباشر، يرجى استخدام NO.2 دمج غير مباشر.

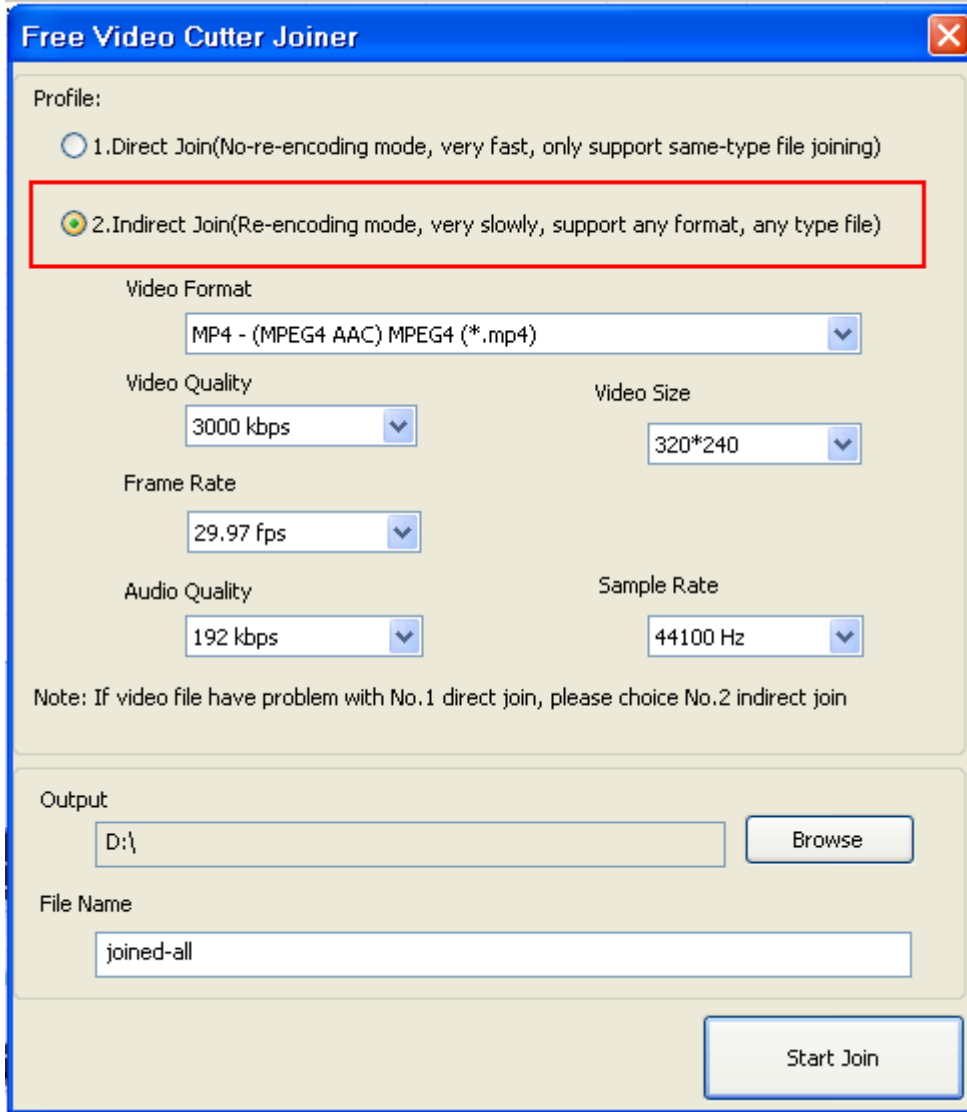

The screenshot shows the 'Free Video Cutter Joiner' software window. The 'Profile' section has two options: '1. Direct Join (No-re-encoding mode, very fast, only support same-type file joining)' and '2. Indirect Join (Re-encoding mode, very slowly, support any format, any type file)'. The '2. Indirect Join' option is selected and highlighted with a red box. Below this, there are several settings: 'Video Format' is set to 'MP4 - (MPEG4 AAC) MPEG4 (\*.mp4)', 'Video Quality' is '3000 kbps', 'Video Size' is '320\*240', 'Frame Rate' is '29.97 fps', 'Audio Quality' is '192 kbps', and 'Sample Rate' is '44100 Hz'. A note states: 'Note: If video file have problem with No.1 direct join, please choice No.2 indirect join'. The 'Output' section shows the path 'D:\' and a 'Browse' button. The 'File Name' is 'joined-all'. A 'Start Join' button is at the bottom right.



## نشاط (٢/٤/٢)

الزمن المقترح للتنفيذ: ( ١٠ ) دقائق

النشاط	الحوار	المستخلص
٧	٢	١

نوع النشاط:  فردي  تعاوني

مجال النشاط:  عملي  نظري

موضوع النشاط: دمج ملفات الفيديو.

هدف النشاط: دمج ملفات الفيديو.

### عزيزتي المتدربة/

بعد اطلاعك على طريقة خطوات سحب الصوت من الفيديو.

طبقى التالي:

قومي بدمج أكثر من ملف فيديو واحفظيه بصيغة avi

.....

.....

.....

.....

## المادة العلمية (٣/٤/٢) نشر ملف power point متضمن ملف فيديو



### نشر ملف البوربوينت متضمن ملف فيديو



١. انقر زر أوفيس.

٢. انقر نشر.

٣. انقر حزمة للقرص المضغوط (cd).



سيظهر مربع حوار حزمة للقرص المضغوط.

٤. اكتب اسماً للقرص المضغوط.

٥. انقر نسخ إلى قرص مضغوط.

سيقوم البوروينت بنسخ ملفات العرض التقديمي.

٦. عند الانتهاء انقر زر إغلاق.

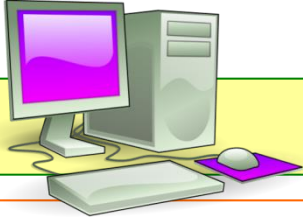

## نشاط (٣/٤/٢)

الزمن المقترح للتنفيذ: ( ١٠ ) دقيقة

النشاط	الحوار	المستخلص
٥	٢	٣

نوع النشاط:  تعاوني  فردي  
مجال النشاط:  نظري  عملي

موضوع النشاط: نشر ملف powerpoint

متضمن ملف فيديو

هدف النشاط: تطبيق خطوات نشر ملف

powerpoint متضمن ملف فيديو.

### عزيزتي المتدربة/

بعد اطلاعك على طريقة خطوات نشر ملف PowerPoint متضمن ملف فيديو.

طبقي التالي:

١. الدخول على برنامج power point.

٢. ادراج ملف فيديو في الشريحة.

٣. حفظ الملف بخطوات النشر.

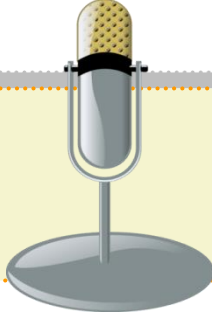

المادة العلمية (٤/٤/٢)  
تلاشي ملفات صوتية

**أ- تثبيت برنامج FreeAudioEditor:**

**خطوات تثبيت البرنامج:**

١. تنزيل البرنامج من خلال الرابط التالي

<http://www.free-audio-editor.com>

ننقر عليه ونختار تشغيل.

FreeAudioEditor

٢. سيتم حفظ الملف في مجلد التنزيلات

٣. نتبع تعليمات الإعداد، ومن ثم نتبع الخطوات البسيطة في معالج الإعداد لإكمال التثبيت.

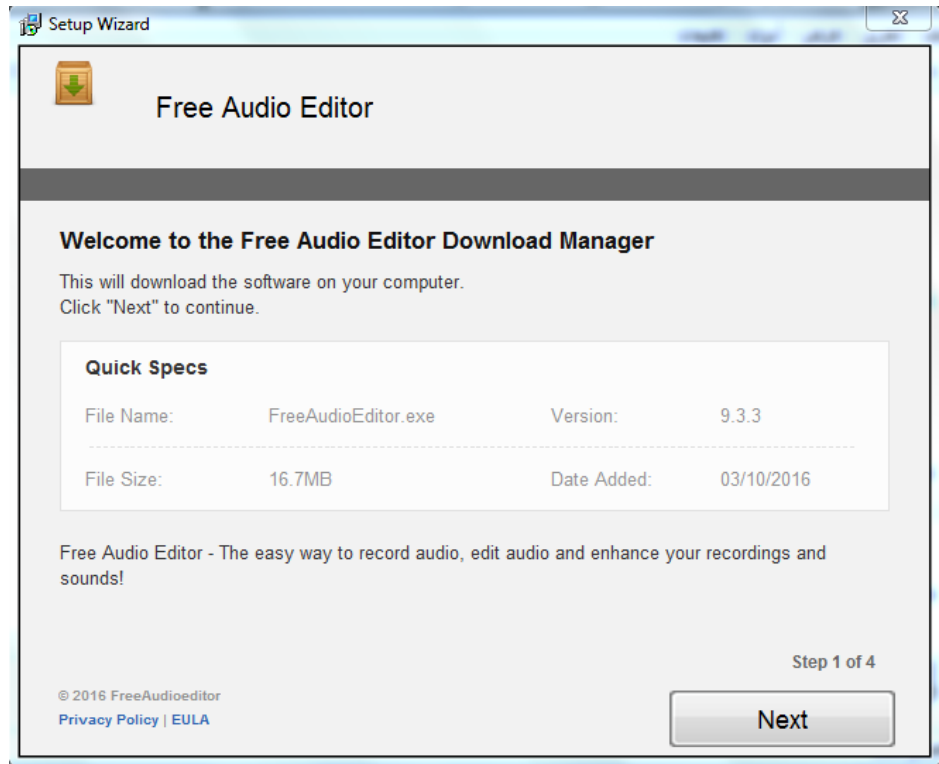



#### ٤. الواجهة الرئيسية لنافذة البرنامج.

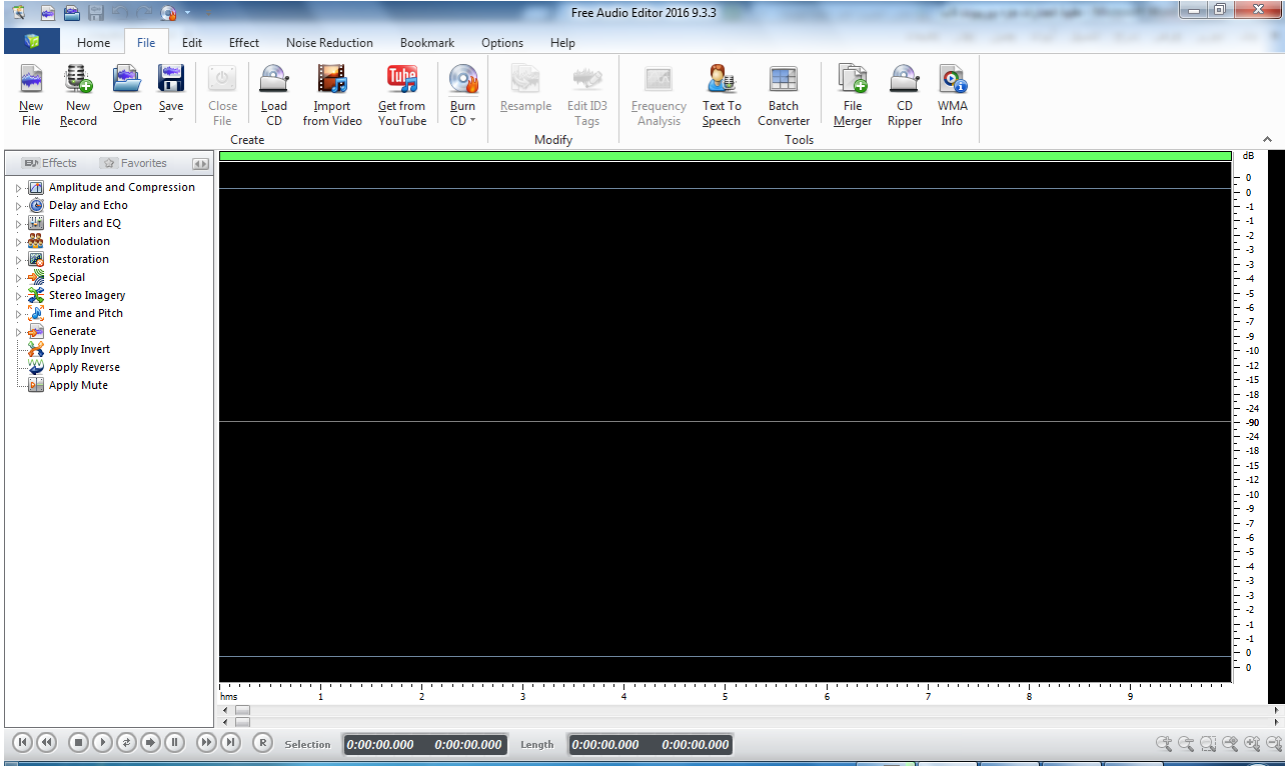

#### تلاشي ملفات صوتية:

#### الخطوة ١: إدخال ملف الصوت

إطلاق محرر الصوت الحر. انقر **"Home - Open"** لتنشيط نافذة المتصفح، حيث يمكنك اختيار ملف صوتي من جهاز الكمبيوتر الخاص بك. ثم، انقر فوق **"Open"** لإدخال الملف الصوتي للبرنامج.

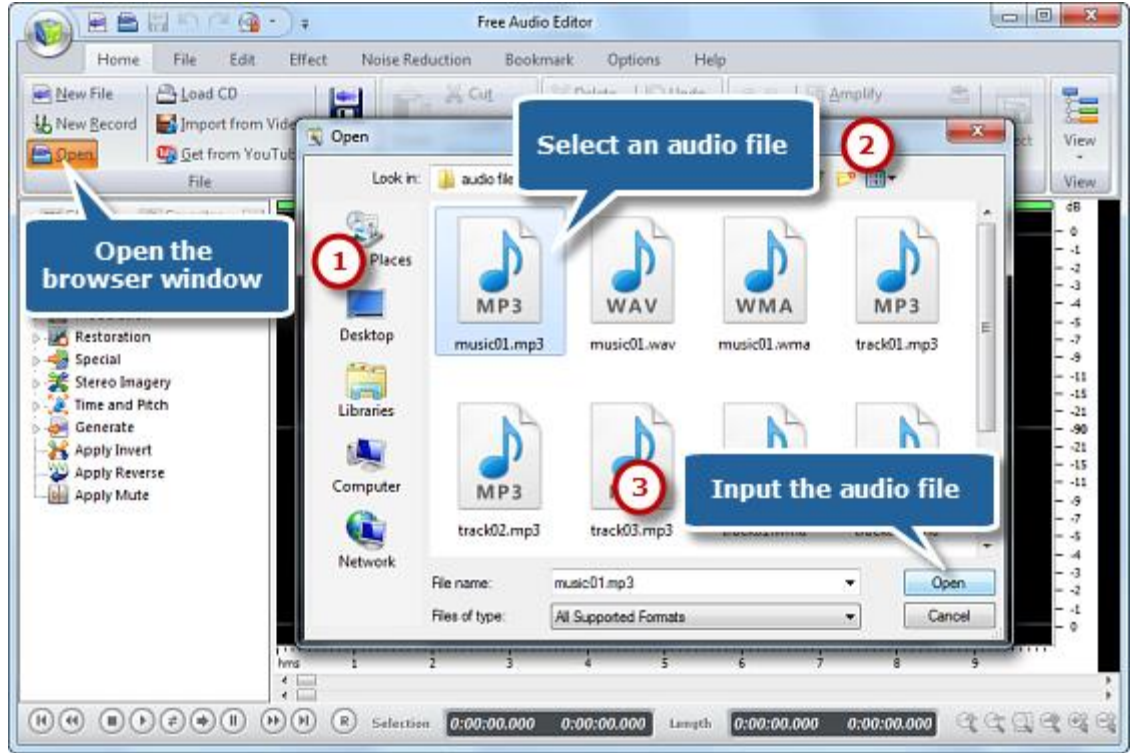

خطوة ٢. حدد الجزء من ملف.

اختيار المنطقة التي تريد تحريرها .

ملاحظة: إذا لم نقوم بتحديد أي جزء منه، ستكون هناك بعض الأزرار المعطلة.



### الخطوة ٣. تطبيق التأثير على الجزء المحدد.

النقر على علامة التبويب " **Effect** " ، وسوف تكون هناك أزرار عديدة من التأثيرات الصوتية .انقر على " **Fade In/Out** " لتتلاشى في / خارج على المنطقة المحددة.  
نصائح: وعادة ما تتلاشى في بداية الصوت وتتلاشى في نهاية الأمر.

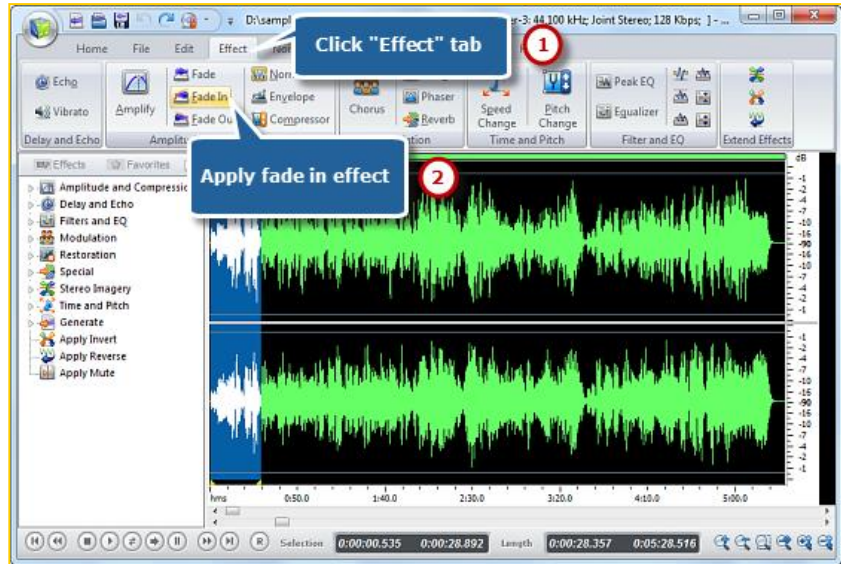

### الخطوة ٤. حفظ التغييرات.

الآن نعود إلى علامة التبويب " **Home** " وانقر على " **save** " زر لحفظ التغييرات إلى الملف الأصلي أو انقر فوق " **Save File As** " لحفظ التغييرات باسم ملف مختلف و / أو الموقع .بعد ذلك يمكنك تحديد المجلد الإخراج والشكل وكذلك ضبط جودة الإنتاج.



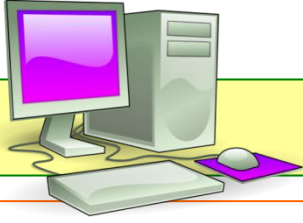

## نشاط (٤/٤/٢)

الزمن المقترح للتنفيذ: ( ١٠ ) دقيقة

النشاط	الحوار	المستخلص
٥	٢	٣

نوع النشاط:  تعاوني  فردي  
مجال النشاط:  نظري  عملي

موضوع النشاط: تلاشي ملفات صوتية.

هدف النشاط: تطبيق خطوات تلاشي ملفات صوتية.

### عزيزتي المتدربة/

بعد اطلاعك على طريقة خطوات تلاشي ملفات صوتية.

طبقى التالي:

افتحى ملف صوتي محفوظ في جهازك واعملي له تلاشي في البداية والنهاية واحفظي الملف بصيغة

.wav

.....

.....

.....

.....

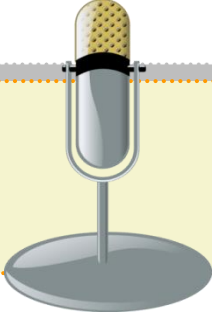

## المادة العلمية (٥/٤/٢) تحرير ملفات الصوت

### تحرير ملفات الصوت:

الخطوة ١. إدخال ملف الصوت وفق الخطوات التالية:

١. النقر على **"Home - Open"**
٢. اختيار **ملف صوتي** من جهاز الكمبيوتر الخاص بك .
٣. النقر على **" Open "** لإدخال الملف الصوتي للبرنامج.

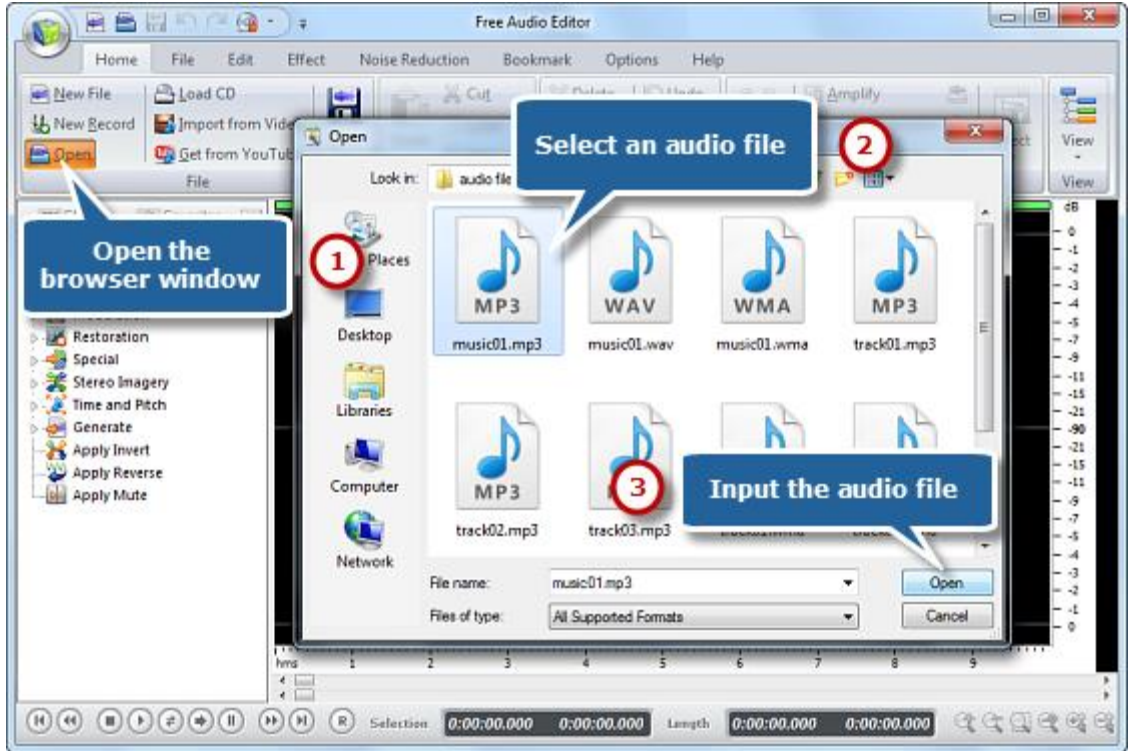

خطوة ٢. نحدد الجزء من ملف وفق الخطوات التالية:  
اختيار المنطقة التي نريد تحريرها .

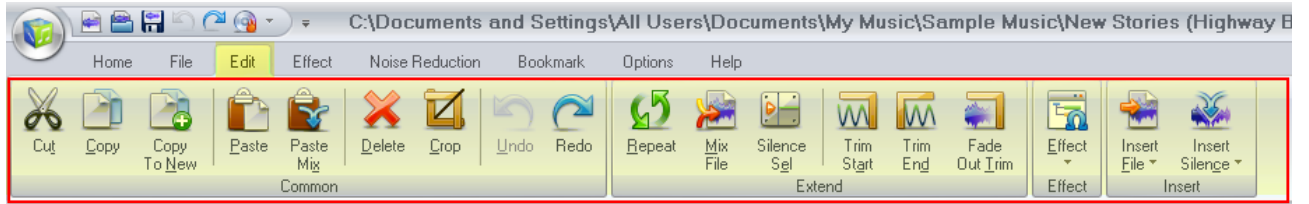
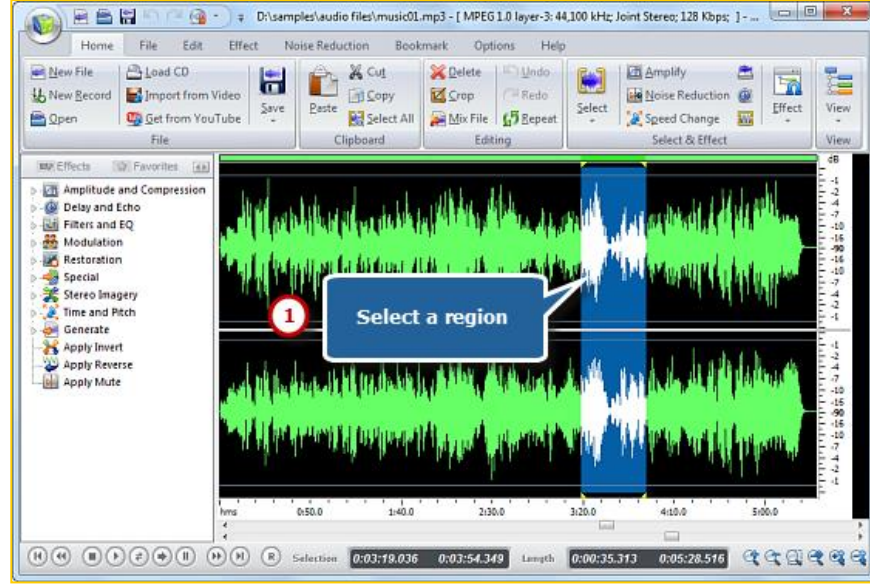

الآن يمكننا من اختيار أي عملية من العمليات الموجودة في الشريط اعلاه.  
الخطوة ٣. تطبيق التأثير على الجزء المحدد وهو تكرار الجزء المحدد وفق الخطوات التالية:

١. النقر على علامة التبويب "Edit"

٢. اختيار "Repeat"

٣. من مربع الحوار نختار عدد مرات التكرار النقر فوق "OK"

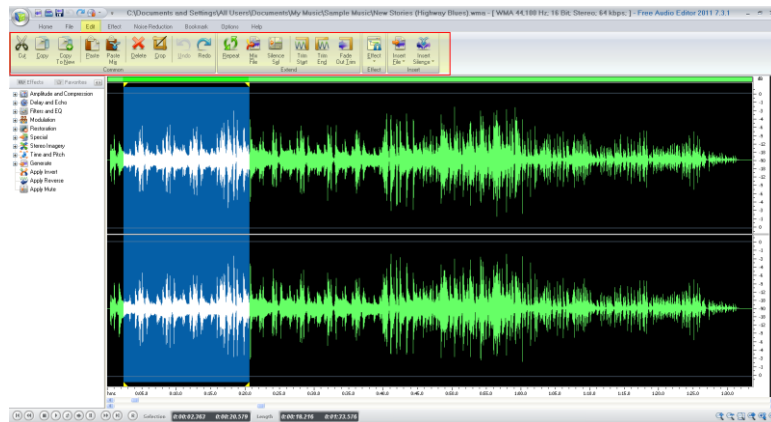

## الخطوة ٤. حفظ التغييرات وفق الخطوات التالية:

١. علامة التبويب "Home".
٢. النقر على "save" زر لحفظ التغييرات أو النقر فوق "Save File As" لحفظ التغييرات باسم ملف مختلف و / أو الموقع. بعد ذلك يمكنك تحديد المجلد الإخراج والشكل وكذلك ضبط جودة الإنتاج.

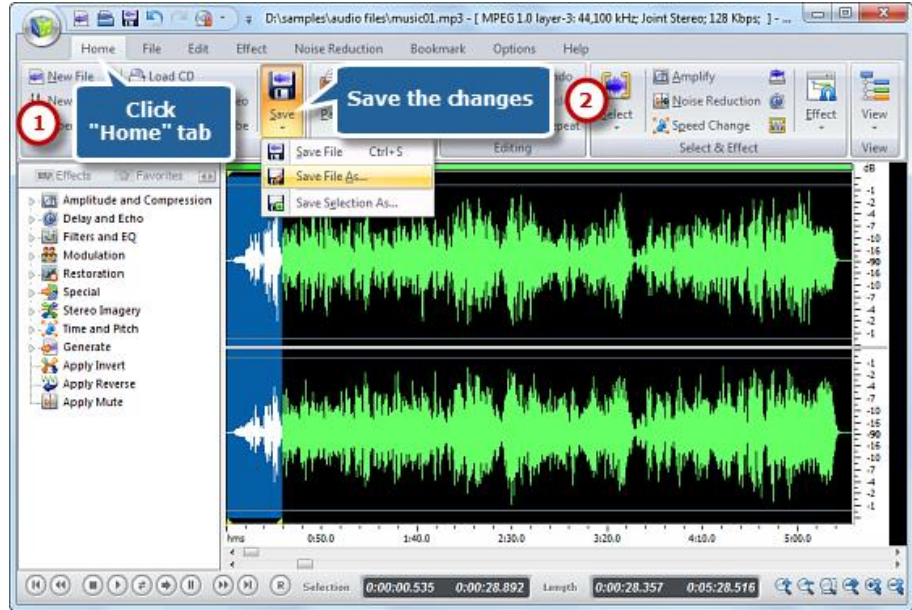



## نشاط (٥/٤/٢)

الزمن المقترح للتنفيذ: ( ١٠ ) دقيقة

المستخلص	الحوار	النشاط
٣	٢	٥

نوع النشاط:  فردي  تعاوني

مجال النشاط:  عملي  نظري

موضوع النشاط: تحرير ملفات الصوت

هدف النشاط: تطبيق خطوات تحرير ملفات الصوت

### عزيزتي المتدربة/

بعد اطلاعك على طريقة خطوات تحرير الملفات الصوت.

طبقى التالي:

افتحي ملف صوتي محفوظ في جهازك واعملي له تعديلات على ملفات الصوت واحفظي الملف بصيغة

wav

.....

.....

.....

.....



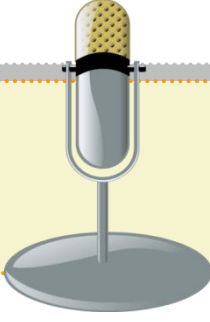

## المادة العلمية (٦/٤/٢) تعديل مستويات الملفات الصوتية

### تحرير ملفات الصوت:

الخطوة ١. إدخال ملف الصوت وفق الخطوات التالية:

١. النقر على **"Home - Open"**
٢. اختيار **ملف صوتي** من جهاز الكمبيوتر الخاص بك .
٣. النقر على **" Open "** لإدخال الملف الصوتي للبرنامج.

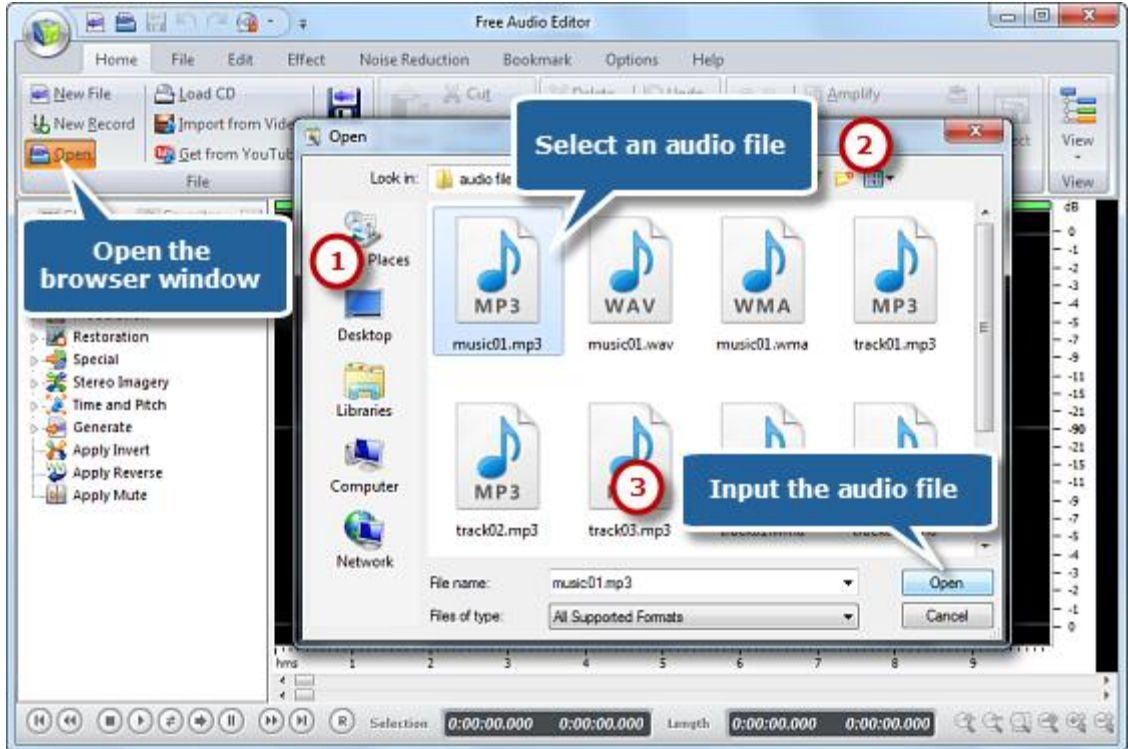

## خطوة ٢ . نحدد الجزء من ملف وفق الخطوات التالية: اختيار المنطقة التي نريد تحريرها .

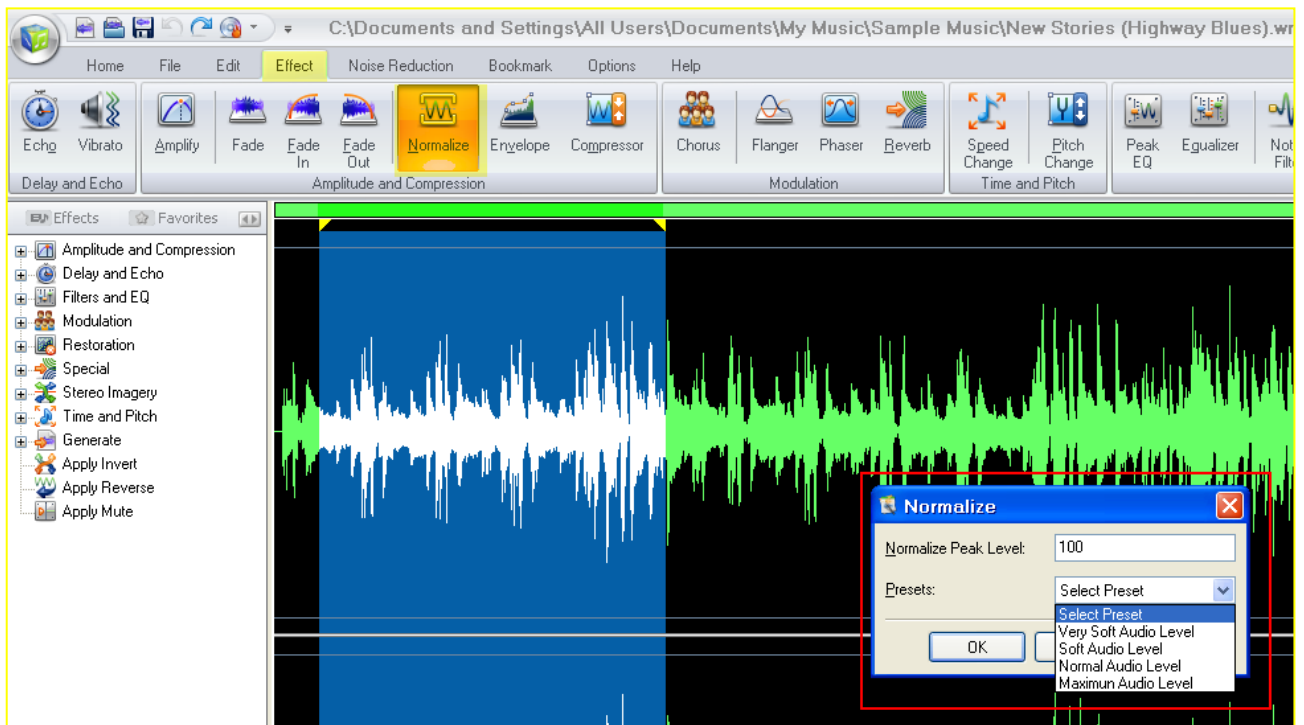
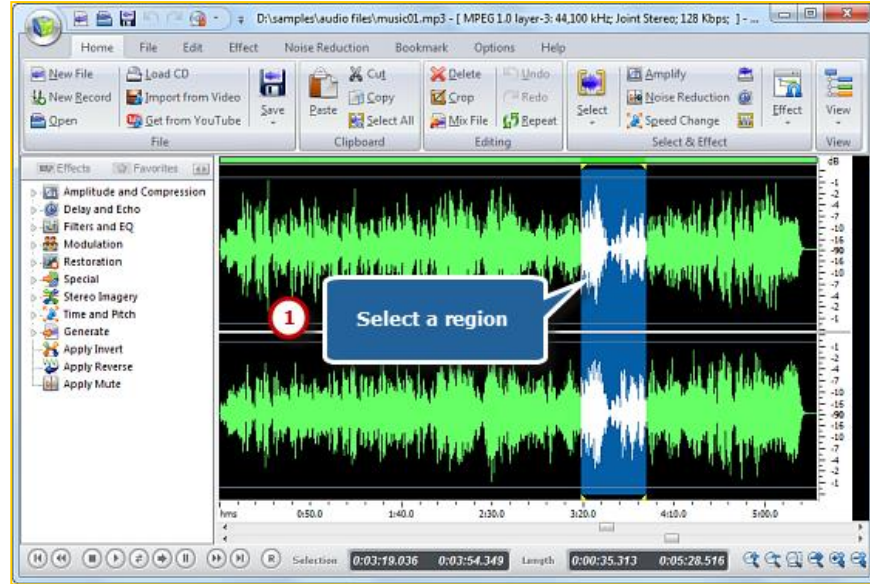

الخطوة ٣. تطبيق التأثير على الجزء المحدد وهو تعديل من مستوى الصوت وفق الخطوات التالية:

٤. النقر على علامة التبويب **"Edit"**

٥. اختيار **"Normalize"**

٦. من مربع الحوار نختار المستوى المناسب للصوت فوق **"OK"**

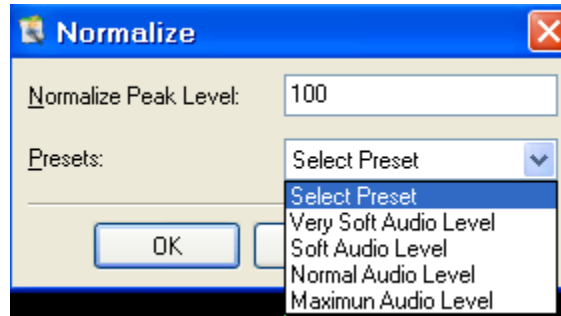

الخطوة ٤. حفظ التغييرات وفق الخطوات التالية:

٣. علامة التبويب **"Home"** .

٤. النقر على **"save"** زر لحفظ التغييرات أو النقر فوق **"Save File As"** لحفظ التغييرات باسم ملف مختلف و / أو الموقع. بعد ذلك يمكنك تحديد المجلد الإخراج والشكل وكذلك ضبط جودة الإنتاج.



## نشاط (٦/٤/٢)

الزمن المقترح للتنفيذ: ( ١٠ ) دقيقة

المستخلص	الحوار	النشاط
٣	٢	٥

نوع النشاط:  فردي  تعاوني

مجال النشاط:  عملي  نظري

موضوع النشاط: تعديل مستويات الملفات

الصوتية

هدف النشاط: تطبيق خطوات تعديل

مستويات الملفات الصوتية

### عزيزتي المتدربة/

بعد اطلاعك على طريقة خطوات تحرير الملفات الصوتية.

طبقى التالي:

افتحى ملف صوتي محفوظ في جهازك واعملى له تعديلات على ملفات الصوت من ارتفاع في مستوى

الصوت واحفظى الملف بصيغة wav

.....

.....

.....

.....



# 3 الوحدة الثالثة

الحوسبة السحابية

الخدمات السحابية

التخزين السحابي (قوئل درايف)

التطبيقات السحابية (مستندات قوئل)

الزمن ١٢٠ دقيقة

## الحوسبة السحابية (التخزين السحابي)

الجلسة الخامسة

### أهداف الجلسة:

أتوقع في نهاية الجلسة من المتدربة أن تكون قادرة على :

- تعريف مفهوم الحوسبة السحابية.
- تعريف خدمة التخزين السحابي.
- فتح تطبيق Google Drive كأحد تطبيقات لتخزين السحابي.
- رفع الملفات والمجلدات على Google Drive
- تحميل تطبيق Google Drive على جهاز الحاسب الشخصي واللوحي والجوال.

### الإجراءات التدريبية (المادة العلمية):

الزمن	الإجراءات التدريبية	م
١٠ دقائق	(١/٥/٣) نشاط نظري- تعاوني.	١
١٥ دقيقة	(١/٥/٣) الحوسبة السحابية والخدمات السحابية.	٢
٢٠ دقيقة	(٢/٥/٣) التخزين السحابي Google Drive.	٣
١٥ دقيقة	(٢/٥/٣) نشاط تطبيقي عملي - فردي.	٤
١٥ دقيقة	(٣/٥/٣) رفع الملفات والمجلدات على Google Drive.	٥
١٠ دقائق	(٣/٥/٣) نشاط تطبيقي عملي - فردي.	٦
٢٠ دقيقة	(٤/٥/٣) تحميل تطبيق Google Drive على جهاز الحاسب الشخصي واللوحي والجوال.	٧
١٥ دقيقة	(٤/٥/٣) نشاط تطبيقي عملي - فردي.	٨
١٢٠ دقيقة	المجموع	

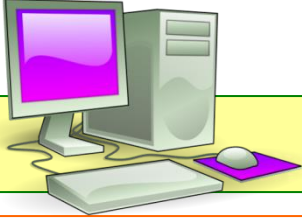

## نشاط (١/٥/٣)

الزمن المقترح للتنفيذ: ( ١٥ ) دقيقة

النشاط	الحوار	المستخلص
١٠	٢	٣

نوع النشاط:  تعاوني  فردي

مجال النشاط:  نظري  عملي

موضوع النشاط: مفهوم الحوسبة السحابية وخدماتها

هدف النشاط:

١. تعريف مفهوم الحوسبة السحابية.
٢. تحديد خدمات الحوسبة السحابية.

### عزيزتي المتدربة/

بالتعاون مع أفراد المجموعة وبالإطلاع على الصور والفيديو أدناه :

- حددي مفهوم الحوسبة السحابية .
- حددي خدمات الحوسبة السحابية.



.....

.....



## المادة العلمية (١/٥/٣)

### الحوسبة السحابية

#### المقدمة:

الكثير من الحكومات والمؤسسات والشركات وحتى الأفراد تستخدم موارد أجهزة الحاسب الآلي لتخزين بياناتها أو لتشغيل تطبيقاتها أو لتطوير برامجها. وهذه الأجهزة تحتاج إلى صيانة وإدارة ومكان لتوفيرها وضمان عملها بكفاءة. لذا بدأت هذه الحكومات والمؤسسات والشركات والأفراد في البحث عن حلول أخرى تضمن أهم عاملين وهما:

- توفير الموارد.
- العمل بكفاءة.

ومن هذه الحلول ما يسمى بـ " الحوسبة السحابية " " Cloud Computing " التي توفر للمستخدم العديد من خيارات الخدمات المعلوماتية من خلال الشبكة العنكبوتية ( الأنترنت ).

#### مفهوم الحوسبة السحابية:

تقوم الشركات التقنية على تثبيت البرامج سواء الصغيرة أو الكبيرة على سيرفرات متصلة بالإنترنت مع إمكانية وصول المستخدم العادي لهذه البرامج واستخدامها بدون الحاجة لتثبيتها على جهازه وهنا توفر على المستخدم شراء وتثبيت البرامج وأيضا توفر عليه عملية الصيانة.

الحوسبة السحابية Cloud Computing هي تقنية تعتمد على نقل المعالجة ومساحة التخزين والبيانات الخاصة بالحاسب إلى ما يسمى بالسحابة، وهي جهاز خادم يتم الوصول إليه عن طريق الإنترنت، أي أنها حولت برامج تقنية المعلومات من منتجات إلى خدمات، كما أنها تتميز بحل مشاكل صيانة وتطوير البرامج عن الشركات المستخدمة لها، وبالتالي يركز جهود الجهات المستفيدة على استخدام هذه الخدمات فقط (Sanchati, Kulkarni, 2011)،(الشيتي ، ١٤٣٤) (المعارك) .



الحوسبة السحابية (Cloud computing) هي مصطلح يشير إلى المصادر والأنظمة الحاسوبية المتوفرة تحت الطلب عبر الشبكة والتي تستطيع توفير عدد من الخدمات الحاسوبية المتكاملة دون التقيد بالموارد المحلية بهدف التيسير على المستخدم، وتشمل تلك الموارد مساحة لتخزين البيانات والنسخ الاحتياطي والمزامنة الذاتية، كما تشمل قدرات معالجة برمجية وجدولة للمهام ودفع البريد الإلكتروني والطباعة عن بعد، ويستطيع المستخدم عند اتصاله بالشبكة التحكم في هذه الموارد عن طريق واجهة برمجية بسيطة تُبسِّط وتجاهل الكثير من التفاصيل والعمليات الداخلية.



### خدمات الحوسبة السحابية:

#### ماهي بعض الأمثلة عن الخدمات السحابية؟

الأمثلة التالية هي أمثلة قليلة جداً من بين مئات الآلاف من التطبيقات والخدمات السحابية المتوفرة:

- خدمات البريد الإلكتروني: Gmail, Yahoo, Hotmail
- خدمات التخزين السحابي: Google Drive, Dropbox, Box, SkyDrive
- التطبيقات السحابية: Pixlr Editor, Google Docs, Jaycut, Aviary Music Creator ,
- أنظمة التشغيل السحابية: Google Chrome OS, Jolicloud, Windows Azure.



## المادة العلمية (٢/٥/٣)

### التخزين السحابي

#### أ- المقدمة:

أدى التقدم العلمي والتطور التكنولوجي في عصرنا الحالي إلى زيادة وبنسبة كبيرة في حجم المعلومات، كما أن هذه المعلومات في حد ذاتها أصبحت عنصراً هاماً ومؤثراً على جوانب الحياة المختلفة وبالتالي فإنه كان من الضروري وجود نظم وآليات تتيح لنا التعامل مع هذه المعلومات من حيث: التخزين والاسترجاع، الحذف والإضافة، العرض والطباعة أيضاً عند الحاجة.

ومع ظهور مفهوم السحابة أو Cloud بات بإمكان كل شخص أن يمتلك قدرة الوصول والتعامل والتحكم بمعلوماته الرقمية الخاصة والمهمة في أي وقت، وفي أي مكان، وذلك بواسطة خدمات التخزين السحابي والتي أصبحت من أبرز وأهم الخدمات التي تقدمها شركات الإنترنت حالياً، وهو الشيء الذي لم يكن بالإمكان تخيله واقعاً قبل سنوات قليلة فقط نظراً لكثير من العوائق التقنية والمادية المختلفة.

وتعتبر خدمات التخزين السحابي Cloud Storage التوجه الحديث لعملية تخزين المعلومات والبيانات وحفظها على الشبكة، حيث تخزن البيانات في مساحات معينة على خوادم افتراضية للعديد من الشركات التي تقدم مثل هذه الخدمات وبذلك تكون بديلاً لأسلوب التخزين التقليدي في الأقراص الصلبة وذاكرة الـ USB والفلاش وغيرها من وسائط التخزين.

وبصورة أبسط فإن التخزين السحابي يتيح للمستخدم تخزين الوثائق والصور والفيديو أو أي نوع من الملفات على خادم بعيد وعبر الإنترنت، مع إتاحة قدرة الوصول إلى بياناته في أي وقت يشاء عند الاتصال طبعاً بالإنترنت.

كما يتميز التخزين السحابي عكس التخزين التقليدي بالمرونة وقابلية الزيادة والتوسع، إضافة إلى أن المستخدم بإمكانه الدفع بمقدار وحسب المساحة المراد استخدامها للتخزين دون الحاجة في ذلك إلى

تركيب أجهزة وملحقات أخرى لتخزين البيانات، ولا الحاجة أيضا إلى إجراء عمليات صيانة أو القيام بعمليات تخزين احتياطي لتلك البيانات. حيث أن هذه الأمور كلها تبقى من مسؤولية مزود الخدمة. يوجد حاليا الكثير من الشركات ومزودي الخدمة الذين يوفرون أيضا مساحات تخزين بشكل مجاني إلى جانب المدفوعة منها ويتنافسون بذلك على تقديم أفضل الخدمات كما هو الحال بالنسبة لـ Google Microsoft, Dropbox وغيرها الكثير

### ب- استخدام التخزين السحابي في التعليم:

- إعطاء المحاضرات أو الحصص الدراسية عن بعد، بحيث تكون مرفوعة على السحابة الافتراضية (التي قد تكون على شكل موقع إلكتروني أو تطبيق على الأجهزة الذكية) وتكون متوافرة ومخزنة للاطلاع عليها وتصفحها بعيدا عن حواجز الوقت أو المكان.
- مشاركة المنهج الدراسي أو جزئية منه عبر أدوات المشاركة التي توفرها خدمات الحوسبة السحابية.
- إيجاد جسور للتواصل بين المعلم والطالب، في المدرسة أو في مرحلة التعليم العالي.
- تسليم الواجبات والتكاليف المطلوبة ومتابعتها مع المدرس.
- تخفيف عبء الطباعة الورقية، وتسليم الواجبات وإعادة تأمها من جديد.
- الدراسة بشكل جماعي على الإنترنت.
- خفض تكاليف البرامج وصيانة الأجهزة وخفض استهلاك الطاقة.
- إتاحة الوصول لمصادر التعلم وموارده بشكل جماعي عبر التعليم على الإنترنت.
- تعزيز الكفاءة في إدارة الحاسب الآلي في المدارس ومراقبة جودة المحتوى.
- مفيد أيضا للمعلمين والمعلمات من خلال مشاركة الملفات التعليمية بينهم وبين طلابهم بحيث يستلمون البحوث والواجبات مع إمكانية التحرير والتعليق على الملفات.
- تخزين المستندات والأوراق الخاصة التي يمكن استعمالها حتى أثناء السفر. (التلواتي، ٢٠١٤)

## ج- بعض الأمثلة لخدمات التخزين السحابي:

- DropBox
- Google Drive
- amazon
- Skye Drive
- Box
- I Cloud
- Mediafire

## د- التخزين السحابي من قوقل Google Drive

### يتيح لك:

- مساحة تخزين على الإنترنت لجميع ملفاتك.
- إنشاء المستندات على الإنترنت.
- مزامنة ملفاتك المهمة بين حاسبك وحسابك في Google Drive ، ليتمكنك الوصول إلى ملفاتك، وتعديلها، وإضافة الجديد عليها، أو حتى حذفها، من أي مكان تتواجد فيه.

### مميزاته:

- إمكانية الدخول إلى الملفات من أي مكان:
- يتيح لك Google Drive على أجهزة Mac و PC و Android و iOS مكانًا واحدًا للحصول على أحدث النسخ من ملفاتك أينما كنت.
- بث الروح في الملفات:
- يمكنك مشاركة الملفات الفردية أو المجلدات بالكامل مع أشخاص محددين أو مع فريقك بأكمله أو حتى مع المتعهدين أو أولياء الأمور. كما يمكنك إنشاء تعليقات والرد عليها على الملفات للحصول على تعليقات أو إضافة أفكار.

- إمكانية تخزين كل شيء بلا مقابل تقريباً:

يمكنك البدء بمساحة تخزينية مجانية تصل إلى ١٥ غيغابايت لكل مستخدم. وإذا أردت المزيد، فيمكنك الحصول على سعة تخزينية قدرها ١٠٠ غيغابايت مقابل مبلغ يبدأ من ١،٩٩ دولار للمستخدم في الشهر

- محرّر المستندات.

يمكنك إنشاء مستندات منسقة باستخدام الصور والجداول والمعادلات والرسومات والروابط والمزيد. كما يمكنك جمع الإدخالات وإدارة الملاحظات باستخدام ميزة التعليق الاجتماعي.

- جداول البيانات:

يمكنك الاحتفاظ بالقوائم ومشاركتها وتعقب المشروعات وتحليل البيانات وتعقب النتائج باستخدام أداة تعديل جداول البيانات المفيدة. كما يمكنك استخدام أدوات مثل المعادلات المتقدمة والمخططات المضمّنة والفلاتر والجداول المحورية للحصول على رؤى جديدة عن بياناتك.

- العروض التقديمية.

يمكنك إنشاء شرائح رائعة باستخدام أداة تعديل الشرائح التي تتوفر فيها ميزات مثل مقاطع الفيديو المضمنة والرسوم المتحركة وانتقالات الشرائح المتحركة. كما يمكنك نشر عروضك التقديمية على الويب بحيث يمكن للجميع الاطلاع عليها أو مشاركتها على نطاق خاص.

**ملاحظة: (للاستفادة من مميزات التخزين السحابي Google Drive لابد من امتلاك حساب لدى (Google**

## هـ- إنشاء حساب في موقع Google :

### الخطوات كالتالي:

#### الخطوة الأولى:

١. نفتح موقع google  
www.google.com



#### الخطوة الثانية:

١. ندخل بريد الحساب إذا كان موجود مسبقا.
٢. ننقر على التالي.
٣. نختار **إنشاء حساب** في حالة عدم التسجيل.



## حساب واحد لكل منتجات Google

سجل دخولك باستخدام حساب Google الخاص بك

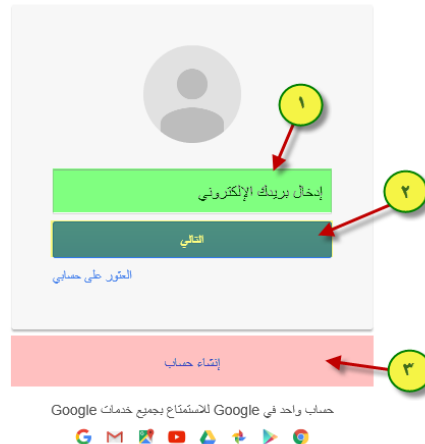

## الخطوة الثالثة:

1. تسجيل البيانات في جميع الحقول.
2. النقر على ايقونة الخطوة التالية.

### إنشاء حساب في Google

حساب واحد هو كل ما تحتاج إليه  
يسمح لك حساب مجلي واحد الوصول إلى جميع ما في Google.

الاستفادة من جميع الخدمات في أي مكان  
يكن بين الأجهزة واكمل من حيث التهييت.



الاسم  
الأول  الأخير

اختيار اسم المستخدم

أفضل استخدام عنوان بريدك الإلكتروني الحالي

إنشاء كلمة مرور

تأكيد كلمة المرور

تاريخ الميلاد  
اليوم  الشهر  السنة

الجنس  
كأ...

الهاتف الجوال

عنوان بريدك الإلكتروني الحالي

الصفحة الرئيسية الافتراضية  
 تعيين Google كصفحة الرئيسية الافتراضية.  
تعد الصفحة الرئيسية الافتراضية في المتصفح هي الصفحة التي تظهر أولاً عند فتح المتصفح.

الموقع

### الخطوة الرابعة:

هنا موقع google يطلب منك عمل ملف شخصي علي موقع google+ الشبكة الاجتماعية التي تملكها موقع google ولكن لسنا بحاجة لفتح حساب علي موقع google+ فأضغط علي لا شكرا.



### الخطوة الخامسة:

مبروك . الان اصبح لديك حساب على موقع google جديد اضغط علي البدء







## نشاط (٢/٥/٣)

الزمن المقترح للتنفيذ: ( ١٥ ) دقيقة

النشاط	الحوار	المستخلص
١٠	٢	٣

نوع النشاط:  تعاوني  فردي

مجال النشاط:  نظري  عملي

### موضوع النشاط:

١. خدمات التخزين السحابي .
٢. التخزين السحابي Google Drive .

### هدف النشاط:

١. ذكر بعض الأمثلة لخدمات التخزين السحابي
٢. فتح حساب في التخزين السحابي Google Drive

### عزيزتي المتدربة/

- بالتعاون مع أفراد المجموعة دوني ما تعرفين عن أمثلة خدمات التخزين السحابي .
- انشئي حساباً في **Google** أو سجلي الدخول لحسابك وافتحي **Google Drive** .
- استكشفي الواجهة الرئيسية لـ **Google Drive** .

.....

.....

.....

.....



Google Drive

المادة العلمية (٣/٥/٣)

(رفع الملفات والمجلدات على Google Drive)

## أ- رفع الملفات والمجلدات على Google Drive :

بعد تسجيل دخولك إلى حسابك في Google Drive

نطبق الخطوات التالية:

الخطوة الأولى:

١. نقر على أيقونة المصغرات.

٢. ستظهر لنا مجموعة من الأيقونات نختار منها أيقونة Drive

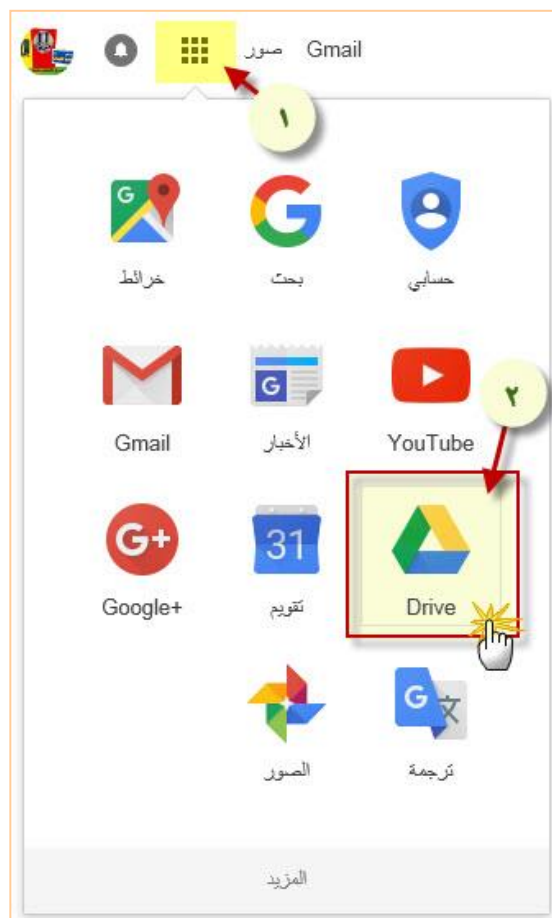

## الخطوة الثانية:

١. نقر زر **جديد**
٢. نختار تحميل **مجلد** لرفع مجلد كامل يحتوي على ملفات متعددة.
٣. نختار تحميل **ملف** (ملف وورد، باوربونت، اكسيل، صورة، فيديو، ...) مختلف أنواع الملفات.



## مثال:

- نريد أن نحمل صورة من مجلد الصور نختار الصورة المرغوبة.  
من مربع الحوار فتح نختار الملف المطلوب ثم open

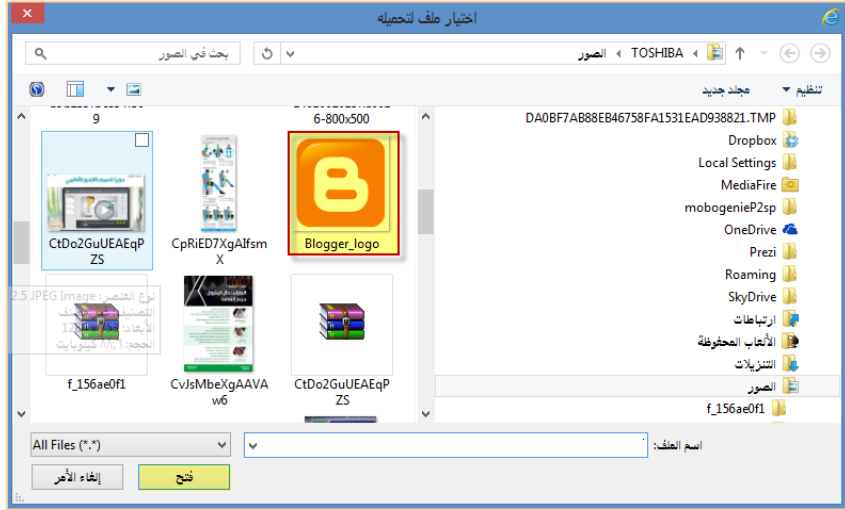

### الخطوة الثالثة:

بعد اكتمال التحميل سيتم إدراج الملف مع قائمة الملفات على Drive

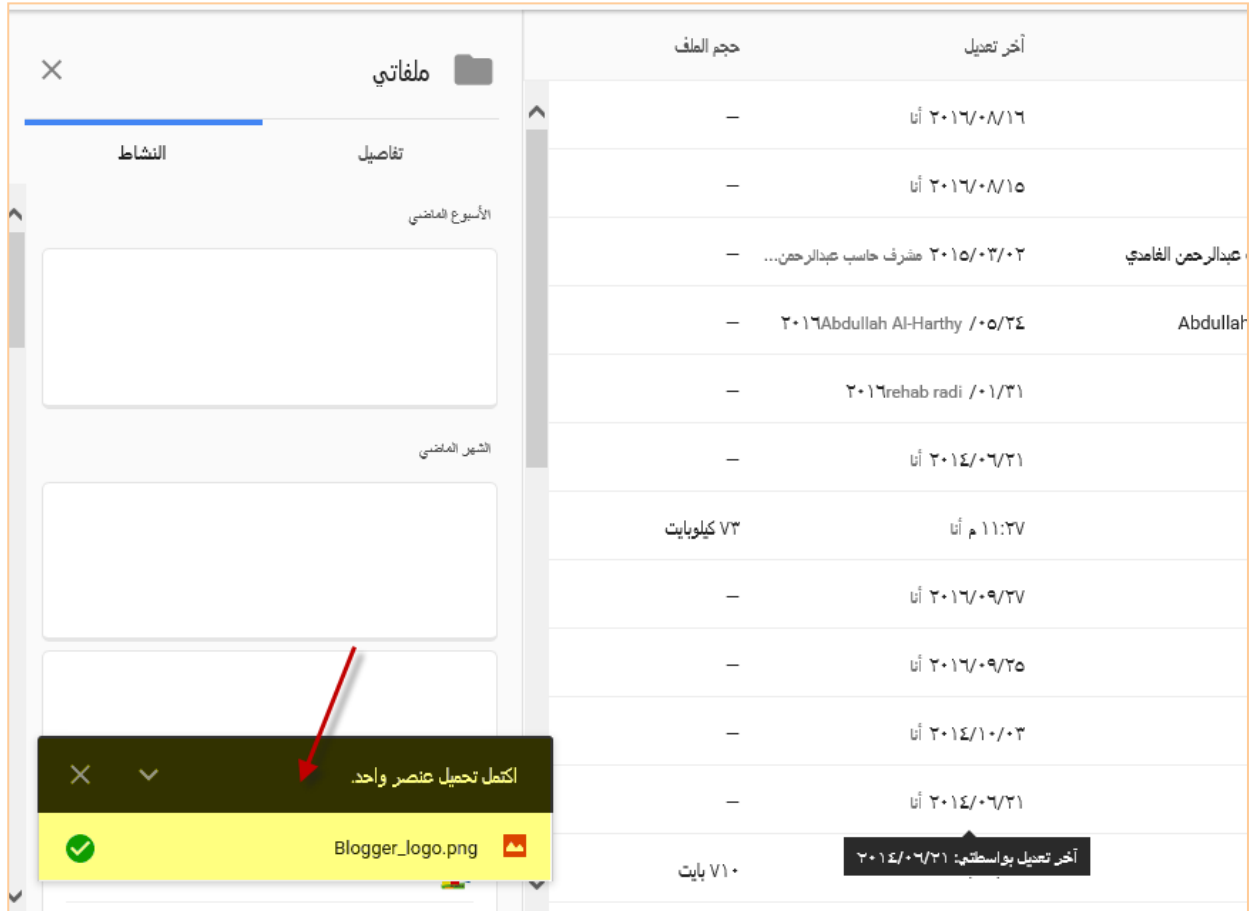



## نشاط (٣/٥/٣)

الزمن المقترح للتنفيذ: ( ١٥ ) دقيقة

النشاط	الحوار	المستخلص
١٠	٣	٢

نوع النشاط:  فردي  تعاوني

مجال النشاط:  عملي  نظري

موضوع النشاط: رفع الملفات والمجلدات.

هدف النشاط: تخزين الملفات والمجلدات على درايف  
قوغل.

عزيزتي المتدربة/

أضيفي ملفاتك ومجلداتك على **Drive** الخاص بك.

.....

.....

.....

.....



Google Drive

المادة العلمية (٤/٥/٣)

(تحميل تطبيق Google Drive على الأجهزة)

### أ- مقدمة:

ليس من الضرورة تحميل برنامج Google Drive على الجهاز أو الجوال ولكن تحميله يوفر لك ميزات إضافية لمزامنة الملفات وسهولة رفعها على Google Drive.

### ب- تحميل تطبيق Google Drive على الجهاز الشخصي:

بعد تسجيل دخول إلى حسابك في Google Drive

نطبق الخطوات التالية:

الخطوة الأولى:

١. نقر على أيقونة المصغرات.

٢. ستظهر لنا مجموعة من الأيقونات نختار منها أيقونة Drive

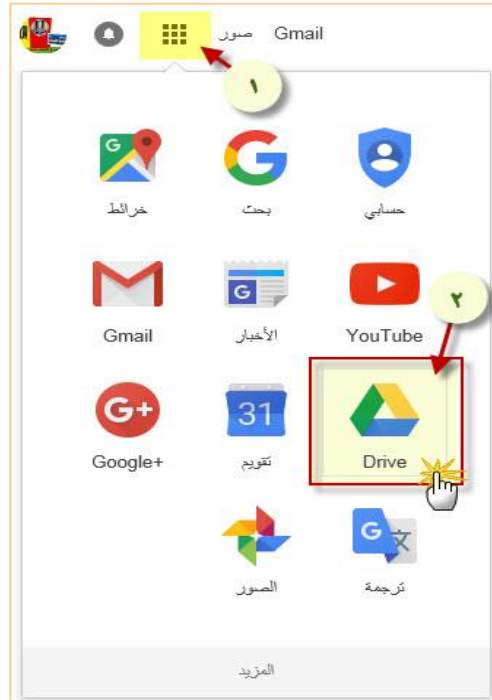

## الخطوة الثانية:

النقر على (الحصول على Drive لجهاز الكمبيوتر العادي )

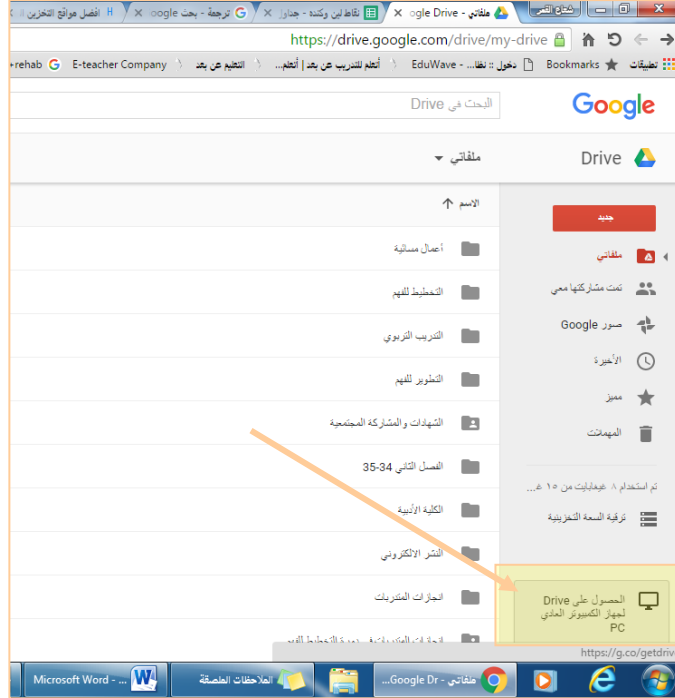

والهدف من تنزيل التطبيق أن تظهر الملفات في Drive على الإنترنت وفي Drive على الجهاز وهذا الغرض من المزامنة لسهولة التعامل مع البيانات والحصول عليها في أي جهاز حاسب. يمكن تنزيل Drive على أكثر من جهاز وربطه بنفس الحساب.

## بعد تسجيل دخولك إلى حسابك في Google Drive نطبق الخطوات التالية لتنزيل البرنامج على سطح المكتب:

### الخطوة الأولى:

١. من ايقونة الإعدادات.

٢. من القائمة المنسدلة نقر على زر **تنزيل Drive**

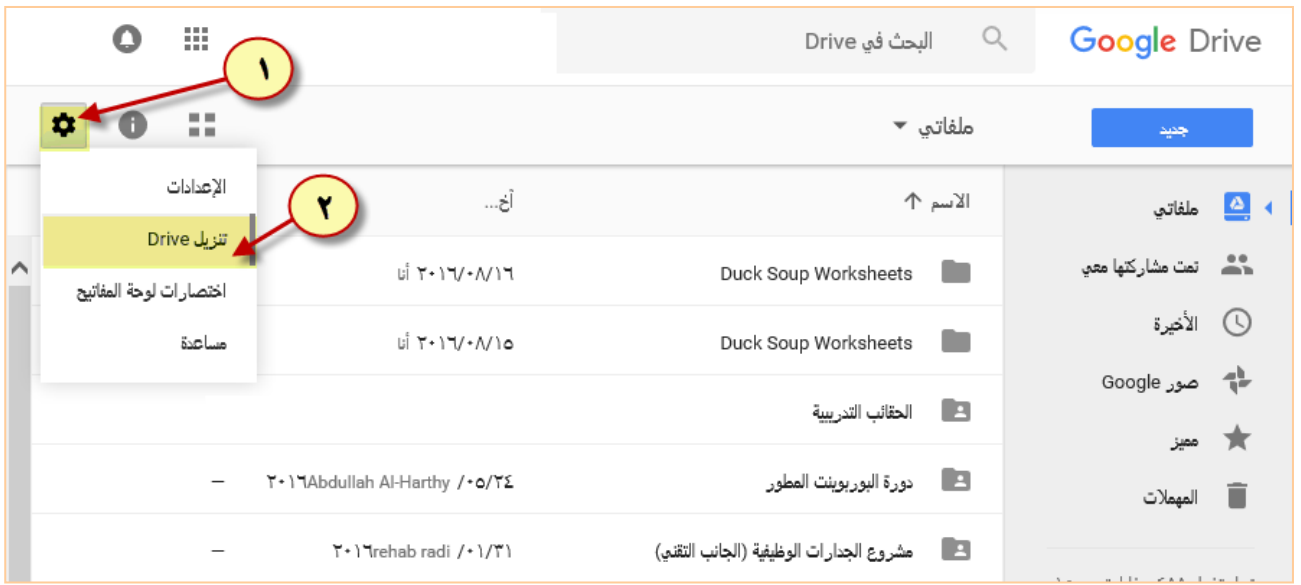

### الخطوة الثانية:

سينقل بنا الى صفحة الويب التالية نقر على **تنزيل للكمبيوتر الشخصي**.





## الخطوة الثالثة:

سينقل بنا الى صفحة الويب التالية نقر على **القبول والتثبيت**.



## الخطوة الرابعة:

نختار **save** لحفظ البرنامج في الجهاز على سطح المكتب.

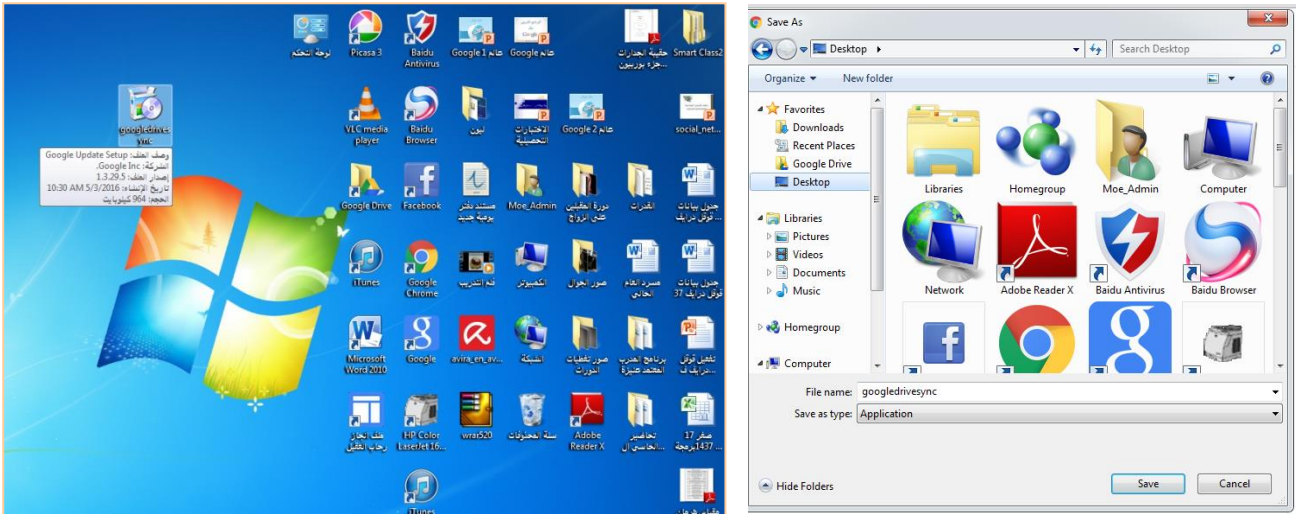

## نطبق الخطوات التالية لتثبيت البرنامج على سطح المكتب:

١. بعد اكتمال ملف التحميل ننقر ملف البرنامج لتثبيته

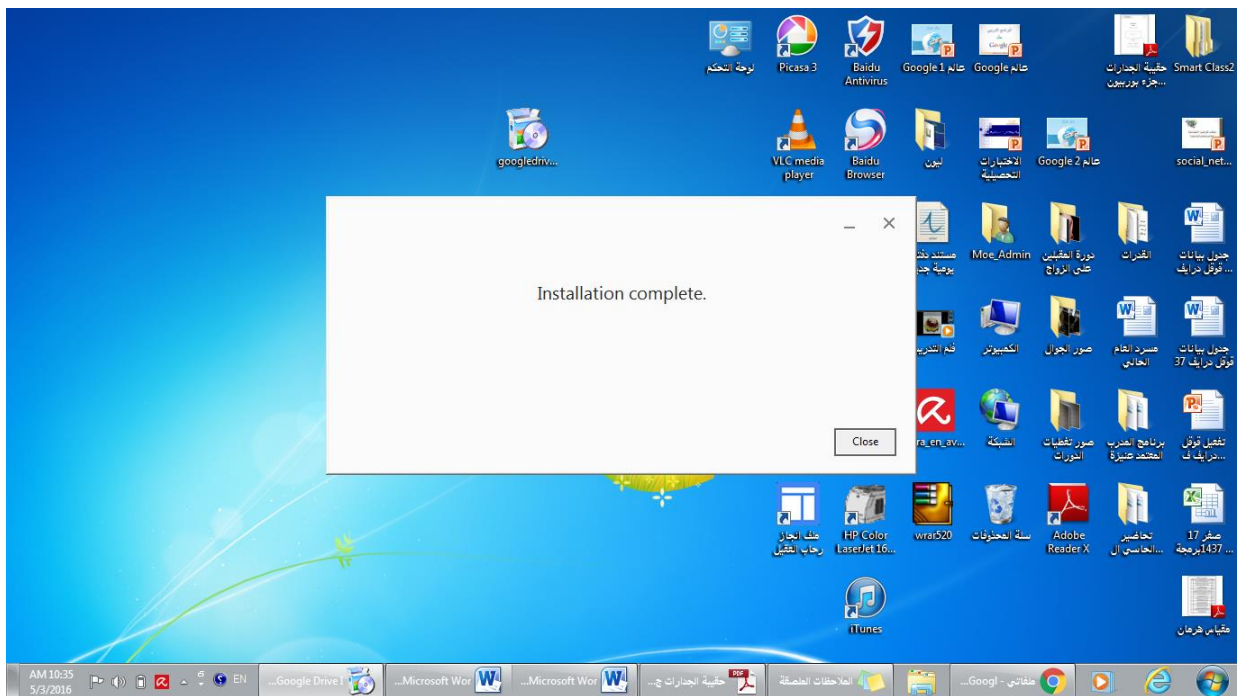
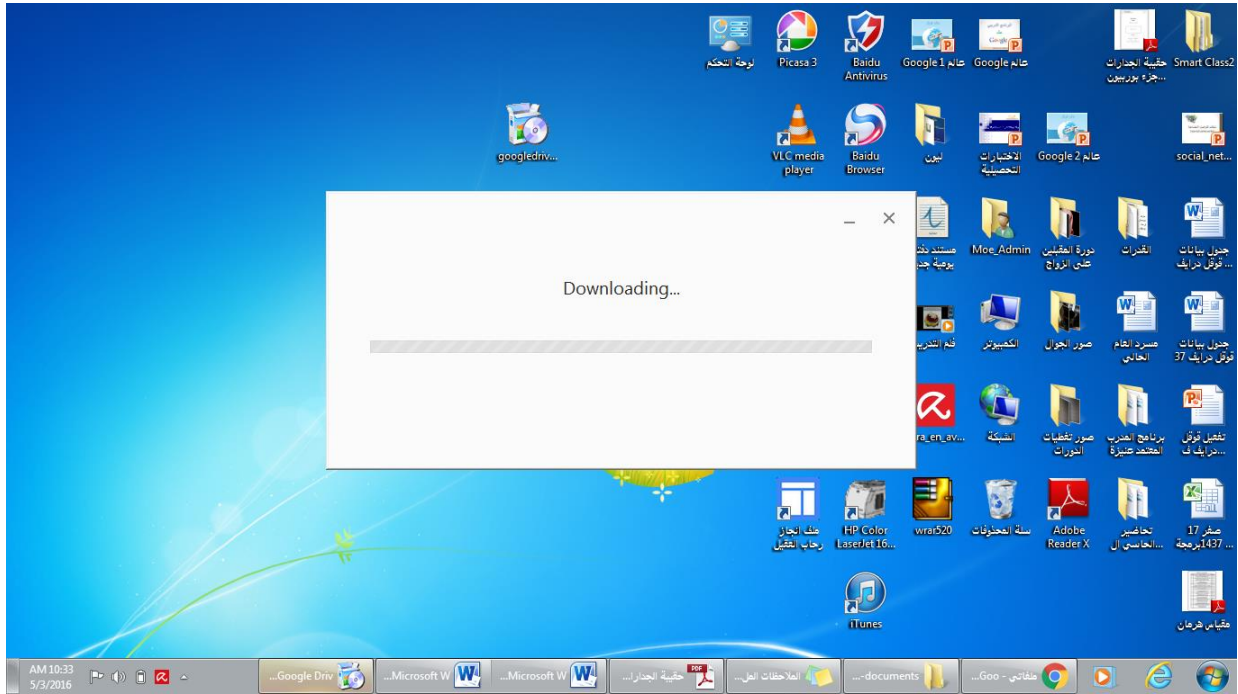

## ٢. نقر على رمز البرنامج ( Google Drive ) من كافة البرامج

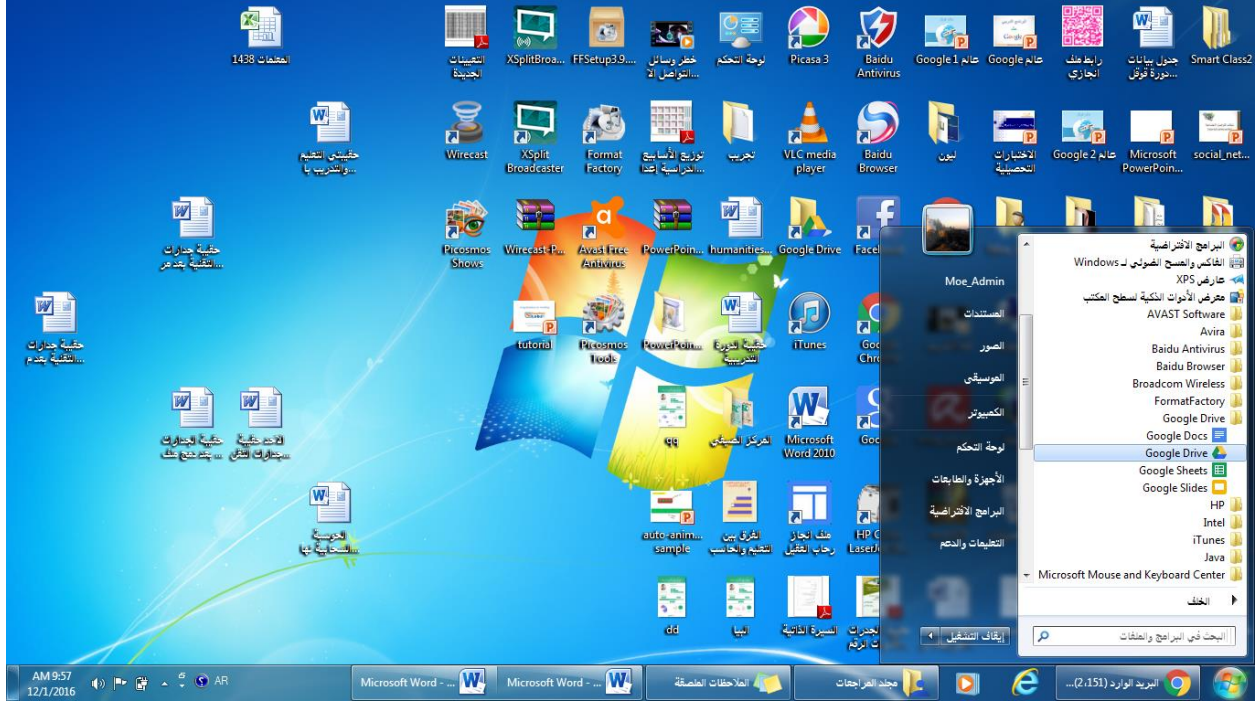

## ٣. نكتب عنوان البريد الإلكتروني ثم الرقم السري ثم نقر التالي



سجّل دخولك باستخدام حساب Google الخاص بك



إدخال بريدك الإلكتروني

[بحاجة إلى مساعدة؟](#)

[إنشاء حساب](#)

#### ٤. نقر زر التالي

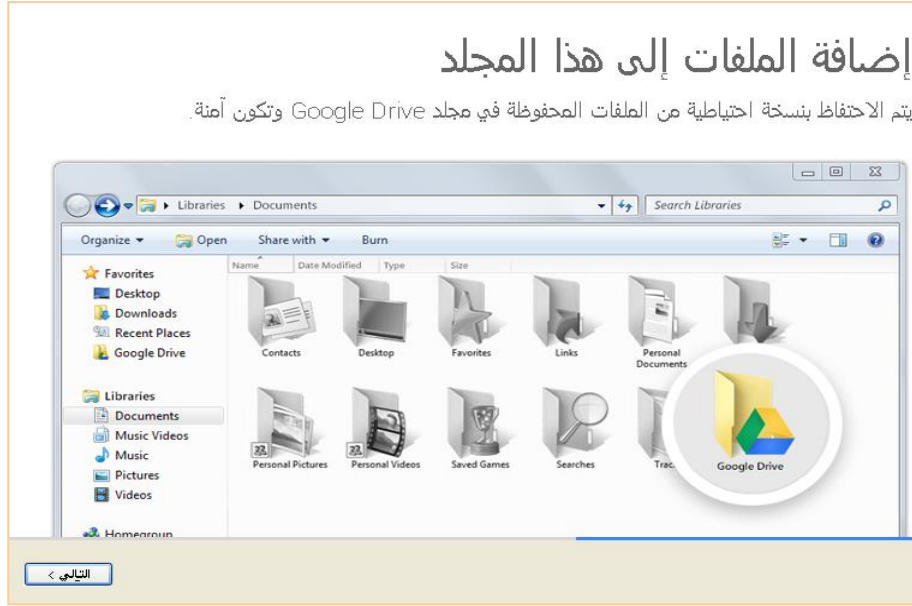

#### ٥. نقر زر التالي - ثم التالي - ثم تم - ثم بدء المزامنة.

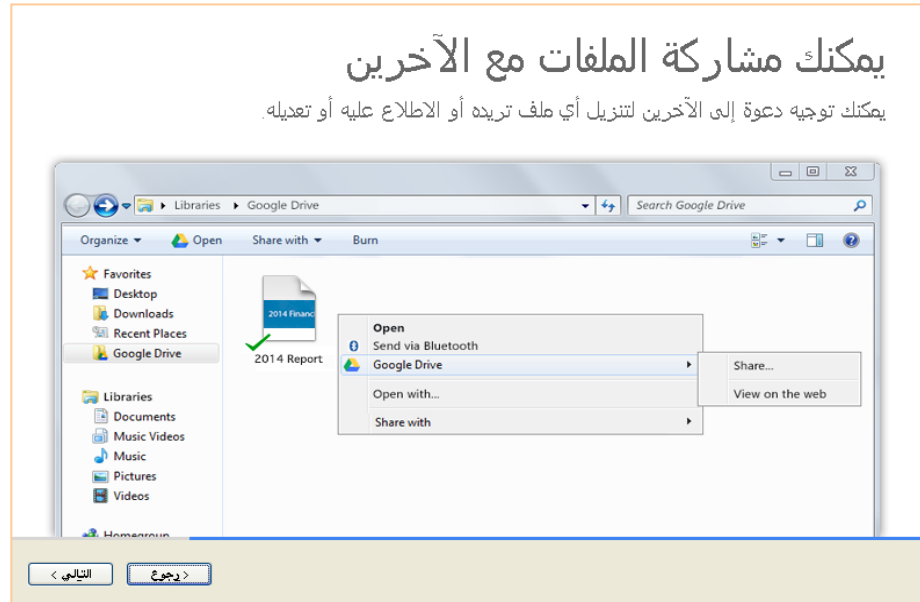

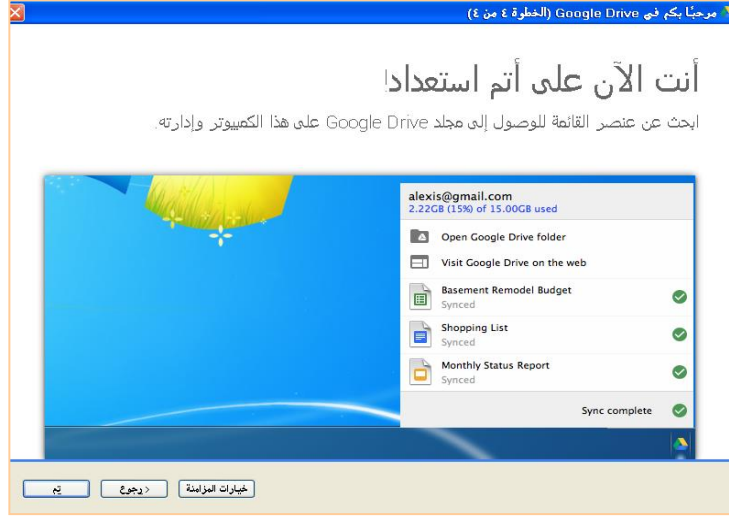

يظهر البرنامج على سطح المكتب بهذا الشكل  
ومن خلال هذا التطبيق سنجد جميع الملفات التي تم رفعها على الدرايف ونستطيع التعامل معها كما نتعامل  
مع أي ملفات في نظام التشغيل من حيث الحذف والإضافة والقص والنسخ والترتيب

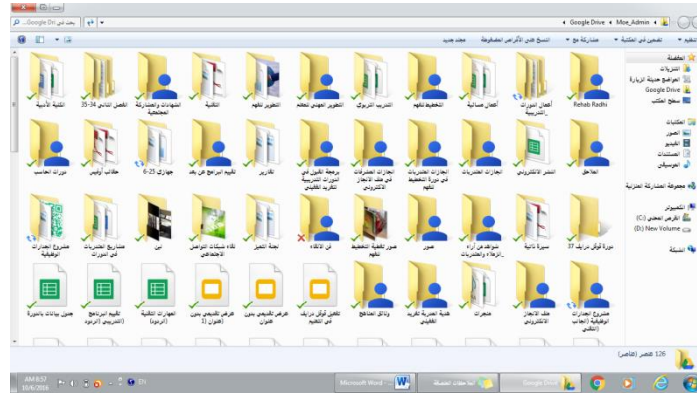

لابد أن تاكد من تفعيل رمز الدرايف على شريط المهام

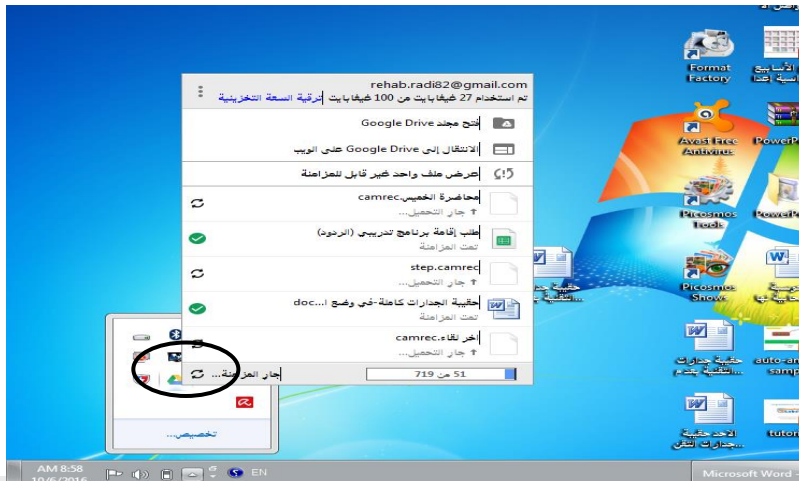



## نشاط (٤/٥/٣)

الزمن المقترح للتنفيذ: ( ١٥ ) دقيقة

المستخلص	الحوار	النشاط
٢	٣	١٠

نوع النشاط:  فردي  تعاوني  
مجال النشاط:  عملي  نظري

**موضوع النشاط:** تحميل تطبيق Drive على جهاز الحاسب الشخصي واللوحي والجوال.

**هدف النشاط:** استخدام تطبيق Drive على الأجهزة الشخصية واللوحية والجوال

### عزيزتي المتدربة/

- حملي تطبيق Drive على جهازك الشخصي.
- أضيفي ملفاتك ل Drive من خلال التطبيق.
- حملي تطبيق Drive على جهازك الجوال أو اللوحي.
- أضيفي ملفاتك ل Drive من خلال التطبيق.
- افتحي حسابك في Drive من المتصفح، ماذا وجدت؟

.....

.....

.....

.....

الزمن ١٢٠ دقيقة

(التخزين السحابي) (التطبيقات السحابية)

الجلسة السادسة

### أهداف الجلسة:

أتوقع في نهاية الجلسة من المتدربة أن تكون قادرة على :

- مشاركة الملفات والمجلدات مع الآخرين المخزنة في Google Drive
- التعامل مع الملفات والمجلدات في Google Drive من حيث الحذف والترتيب والتفضيل والتنزيل وإعادة التسمية.
- إنشاء مستند نصوص من خلال مستندات Google Drive.
- تحرير مستند Google مشترك بالتعاون مع الزميلات

### الإجراءات التدريبية (المادة العلمية):

الزمن	الإجراءات التدريبية	م
٢٠ دقيقة	مشاركة الملفات والمجلدات المخزنة في Google Drive (١/٦/٣)	١
١٥ دقيقة	نشاط تطبيقي عملي - فردي. (١/٦/٣)	٢
١٥ دقيقة	التعامل مع الملفات والمجلدات. (٢/٦/٣)	٣
١٥ دقيقة	نشاط تطبيقي عملي - فردي. (٢/٦/٣)	٤
٢٥ دقيقة	مستندات Google (٣/٦/٣)	٥
١٥ دقيقة	نشاط تطبيقي عملي - فردي. (٣/٦/٣)	٦
١٥ دقيقة	نشاط تطبيقي عملي - فردي. (٤/٦/٣)	٧
١٢٠ دقيقة	المجموع	



Google Drive

المادة العلمية (١/٦/٣)

(مشاركة الملفات والمجلدات من Google Drive)

لمشاركة أي ملف في Drive سواء تم تحميله من الجهاز أو تم إنشائه مباشرة من مستندات

Google في Drive .

وفق الخطوات التالية:

١. نحدد الملف.

٢. نختار رمز المشاركة من الجهة اليسرى في أعلى Drive.

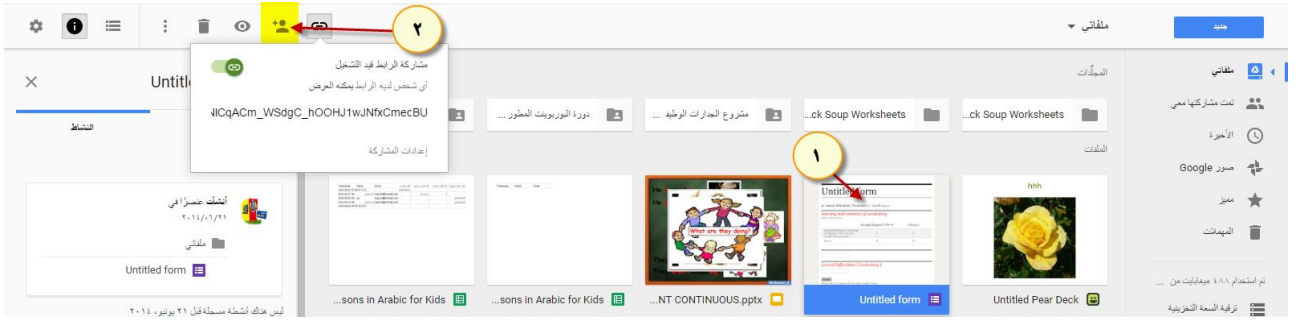

٣. نقر (الحصول على الرابط القابل للمشاركة) وسيتم نسخ الرابط في ذاكرة الجهاز، ونلصقه في أي مكان

نرغبه على الإنترنت لنشر الملف عاما أو خاصا.



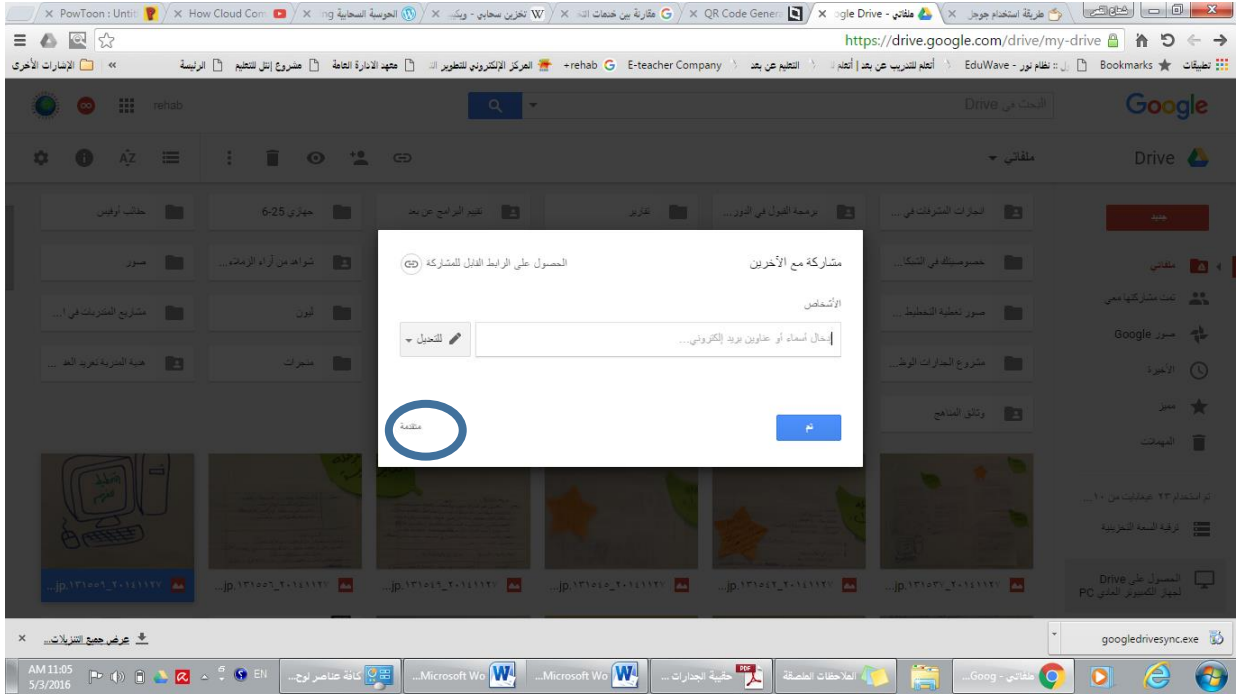

ثانياً : للمشاركة بطريقة مختلفة نقر مشاركة ثم زر (متقدمة) تظهر الشاشة التالية لمزيد من الخيارات ونشر أسرع للرباط

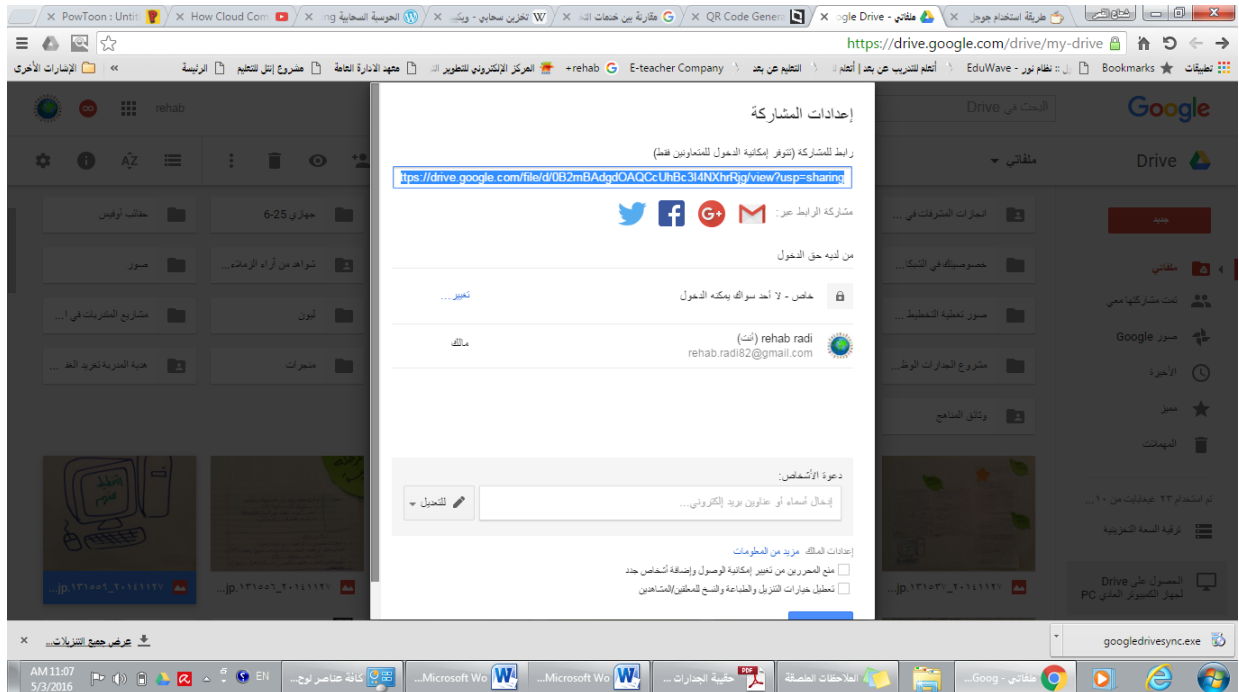

## إعدادات المشاركة

رابط للمشاركة

[brms/d/1jITvvnWDX\\_czNICqACm\\_WSdgC\\_hOOHJ1wJNfxCmecBU/edit?usp=sharing](https://brms/d/1jITvvnWDX_czNICqACm_WSdgC_hOOHJ1wJNfxCmecBU/edit?usp=sharing)

مشاركة الرابط عبر:    

- نستطيع المشاركة المباشرة بالضغط على زر (عبر البريد) أو (قول بلس) أو (فيس بوك) أو (تويتر)
- لا بد أن نحدد من لديه حق الدخول بالنقر على زر تغيير ثم نختار (تشغيل -عام على الويب) .
- يناسب في حالة النشر على مواقع التواصل الاجتماعي ويظهر الملف عند البحث في الإنترنت أو (تشغيل - من لديه الرابط) (يناسب في حالة النشر العام والخاص على مواقع الإنترنت ولا يظهر الملف عند البحث في الإنترنت ) أو (إيقاف - أشخاص محددون ) ويلزم أن نحدد أشخاص
- وفي في كل الخيارات نستطيع تحديد صلاحيات الدخول (العرض، التعليق، التعديل) .
- **ننقر زر حفظ.**

## إعدادات المشاركة

رابط للمشاركة

[brms/d/1jITvvnWDX\\_czNICqACm\\_WSdgC\\_hOOHJ1wJNfxCmecBU/edit?usp=sharing](https://brms/d/1jITvvnWDX_czNICqACm_WSdgC_hOOHJ1wJNfxCmecBU/edit?usp=sharing)

مشاركة الرابط عبر:    

ملاحظة: سيتمكن المحررون من عرض ردود النموذج وحذفها

من لديه حق الدخول

تغيير...

تتوفر إمكانية العرض لكل من لديه الرابط

مالك

أمل عبدالله السنيدي (أنت)  
dcomputer93@gmail.com



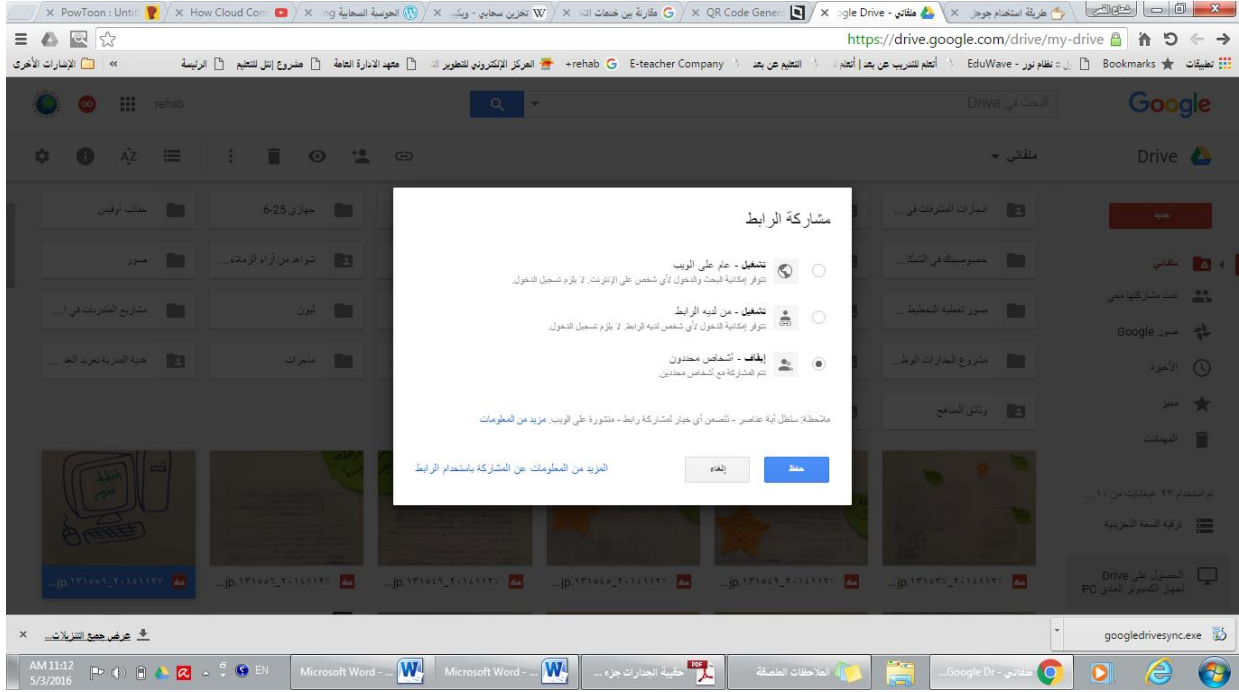

نستطيع النقر على دعوة أشخاص وكتابته عناوينهم البريدية أو اختيارهم من جهات الاتصال ثم تحديد الصلاحيات ثم نقر على زر **(إرسال)** وذلك ليتم مشاركتهم الملف مباشرة ويستطيعون عرضه من Drive الخاص بهم.



### إعدادات المشاركة

رابط للمشاركة

[https://docs.google.com/forms/d/1jITvrvWDX\\_czNICqACm\\_WSdgC\\_hOOHJ1wJNfx/](https://docs.google.com/forms/d/1jITvrvWDX_czNICqACm_WSdgC_hOOHJ1wJNfx/)

مشاركة الرابط عبر:    

ملاحظة: سيتمكن المحررون من عرض ردود النموذج وحذفها

من لديه حق الدخول

تغيير...

تتوفر إمكانية العرض لكل من لديه الرابط

مالك

أمل عبدالله السنيدي (أنت)  
dcomputer93@gmail.com

---

دعوة الأشخاص:

المزيد من الأشخاص...

إشعار الأشخاص - إضافة رسالة

إرسال نسخة إلى

إعدادات المالك مزيد من المعلومات

منع المحررين من تغيير إمكانية الوصول وإضافة أشخاص جدد

## أنواع الصلاحيات:

التعديل: العمل على الملف.

التعليق: إدراج تعليق نصي على المستند.

العرض: المشاهدة فقط.



## نشاط (١/٦/٣)

الزمن المقترح للتنفيذ: ( ١٥ ) دقيقة

النشاط	الحوار	المستخلص
١٠	٣	٢

نوع النشاط:  فردي  تعاوني

مجال النشاط:  عملي  نظري

موضوع النشاط: مشاركة الملفات.

هدف النشاط: مشاركة الملفات والمجلدات من خلال  
Google Drive

### عزيزتي المتدربة/

- شاركي ملف على تويتر.
- شاركي ملف مع أعضاء المجموعة واسمحي فيه بالتعديل.
- شاركي بجدد (أحد منجزاتك) عبر البريد لمعرفة آراء الزميلات حول هذا المنجز.

.....

.....

.....

.....



## المادة العلمية (٢/٦/٣)

### (التعامل مع الملفات والمجلدات على Drive)

نستطيع التعامل مع ملفاتنا ومجلداتنا عبر Drive كما نتعامل مع الملفات والمجلدات على سطح المكتب في نظام التشغيل من حيث البحث وطرق العرض والترتيب والحذف وإعادة التسمية وكذلك التفضيل والتنزيل.

### وفق الخطوات التالية:



١. نحدد الملف ثم **نختار من الأزرار في الجهة اليسرى**.

٢. عرض **رابط المشاركة** من زر رابط.

٣. مشاركة من **زر مشاركة**.

٤. **معاينة**.

٥. **حذف** من زر سلة المهملات.

٦. **من المزيد:**

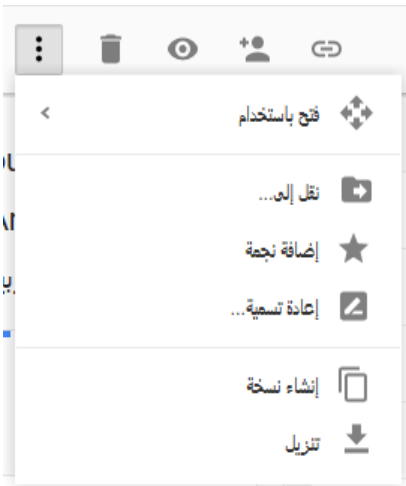

- فتح باستخدام: لتحديد تطبيق لفتح الملف
- يمكننا نقل الملف لمجلد داخل Drive لتنظيم العمل
- نستطيع وضع نجمة على الملف لتمييز الملفات.
- أو تغيير اسم الملف من إعادة تسمية .
- إنشاء نسخة لنسخ الملف.
- تنزيل لتحميل الملف على جهاز الحاسب ليسهل فتحه واستعراضه أو العمل عليه.

## أ- البحث عن مجلدات او ملفات في Drive

عند البحث عن الملفات والمجلدات نستخدم خانة البحث في الأعلى ونكتب اسم الملف أو بدايته أو كلمة بداخله سيبحث لك في الأقسام التالية: (ملفاتي، وتمت مشاركتها معي، والمهملات)



### مثال:

نحن نرغب في البحث عن مجلد دورة البوربوينت المطور.

١. نكتب في خانة البحث دورة البوربوينت المطور.

٢. سوف يستعرض لنا نتيجة البحث في مساحة البحث مثل التالي

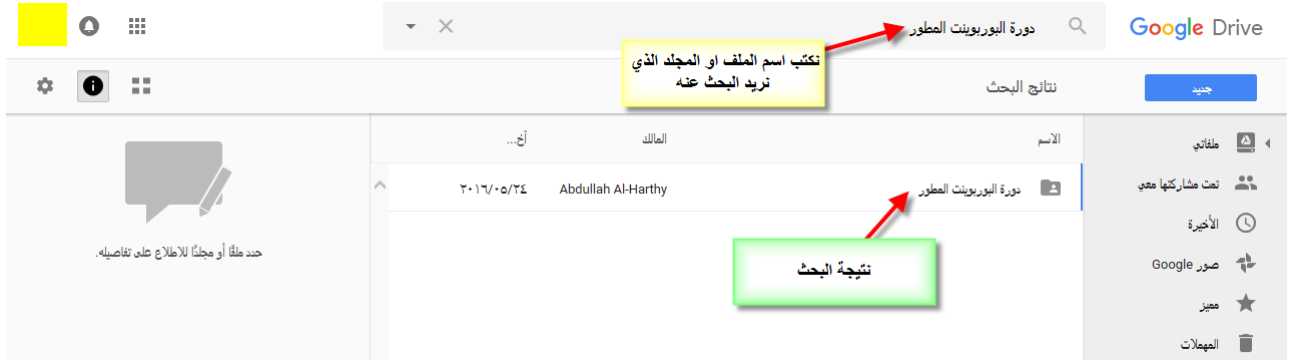



## نشاط (٢/٦/٣)

الزمن المقترح للتنفيذ: ( ١٥ ) دقيقة

المستخلص	الحوار	النشاط
٢	٣	١٠

نوع النشاط:  فردي  تعاوني

مجال النشاط:  عملي  نظري

**موضوع النشاط:** التعامل مع الملفات والمجلدات في Google Drive.

**هدف النشاط:** التعامل مع الملفات والمجلدات المخزنة في Google Drive من حيث الترتيب والتفضيل الحذف وإعادة التسمية والتنزيل والبحث.

### عزيزتي المتدربة/

- رتي ملفاتك ومجلداتك في Google Drive
- فضلي الملفات الهامة.
- نزلي أحد الملفات على جهازك.
- ابحتي عن مجلد معين في Google Drive

.....

.....

.....

.....





Google Drive

المادة العلمية (٣/٦/٣)



(محرر المستندات في Google Drive)

## أ- مستندات Google

يمكنك إنشاء مستندات منسقة باستخدام الصور والجداول والمعادلات والرسومات والروابط والمزيد. كما يمكنك جمع الإدخالات وإدارة الملاحظات باستخدام ميزة التعليق الاجتماعي. تطبيق لمعالجة النصوص على الإنترنت، يمكنك من إنشاء وثائق تنسيق النص، والتعاون بشأنها في الوقت الحقيقي.

### محرر مستندات Google، يمكن استخدامه من :

- استيراد ملفات وورد وتحويلها إلى مستندات قوئل دوكل.
- تحرير وتنسيق المستندات عن طريق تحديد الهوامش، تباعد الأسطر، والخطوط والألوان...
- دعوة الآخرين للتعاون معك في وثيقة معينة، من خلال السماح لهم بالتعديل أو التعليق فقط.
- التعاون عبر الإنترنت في الوقت الحقيقي، والدردشة مع الزميلات.
- عرض أرشيف المراجعات الخاص بالمستند واستعادة أي إصدار سابق.
- تحميل مستند قوئل على جهاز الكمبيوتر الخاص بك بامتدادات مختلفة: Word، HTML، PDF، RTF، OpenDocument
- ترجمة مستند إلى لغة أخرى.
- إرسال المستند بالبريد الإلكتروني للآخرين كمرفق.

## خطوات إنشاء مستندات Google في Drive مباشرة:

- الدخول على الحساب في Google ونختار منه Drive
- جديد ثم مستندات Google.

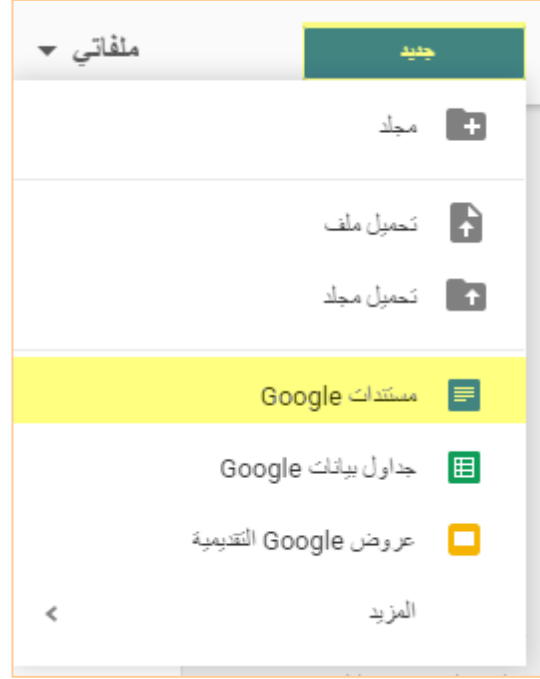

- يظهر لنا ملف شبيه ببرنامج word خاص بكتابة المستندات والفرق هنا أنه يستطيع أكثر من شخص العمل على الملف عند تغيير خيارات المشاركة وصلاحيات الدخول كما تعلمنا سابقا.

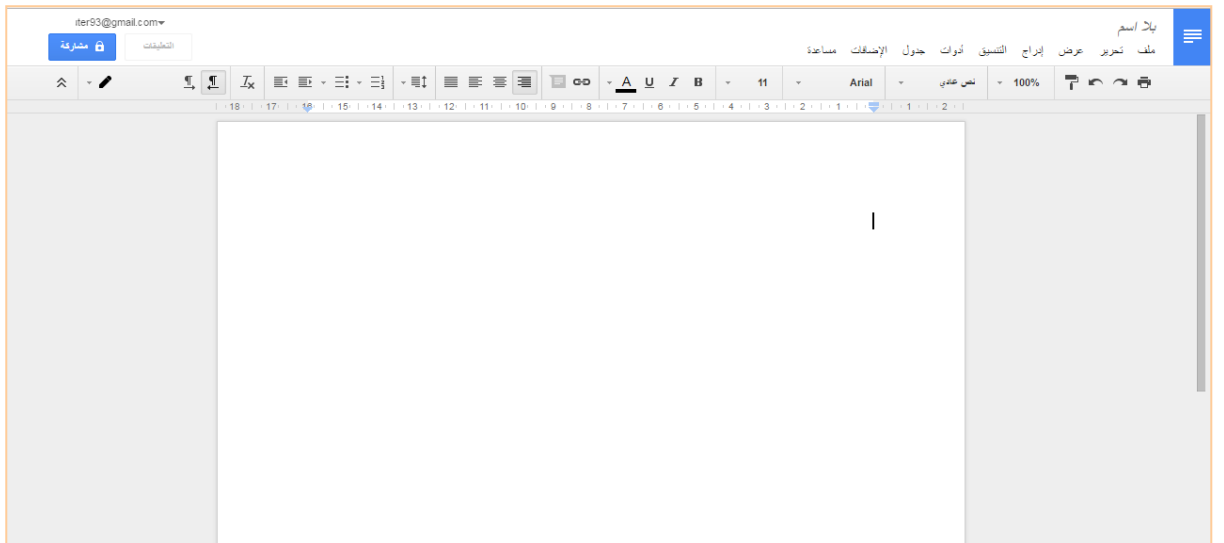

#### ٤. لتسمية الملف ننقر على (بلا اسم) الموجودة في الجانب الأيمن من اعلى نافذة المستند.

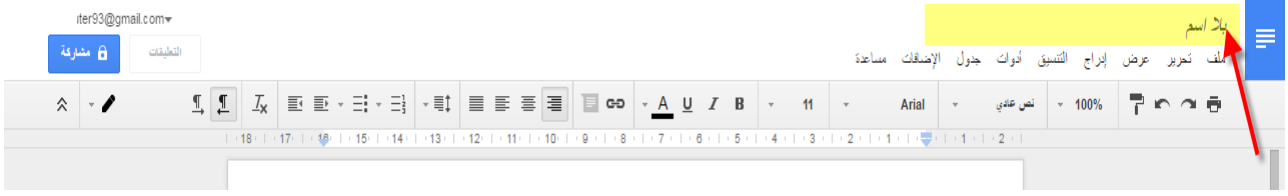

### للمشاركة والتعاون مع الزملاء في تحرير الملف:

١. ننقر على زر (مشاركة) في اليسار.
٢. تظهر لنا خيارات المشاركة السابقة.

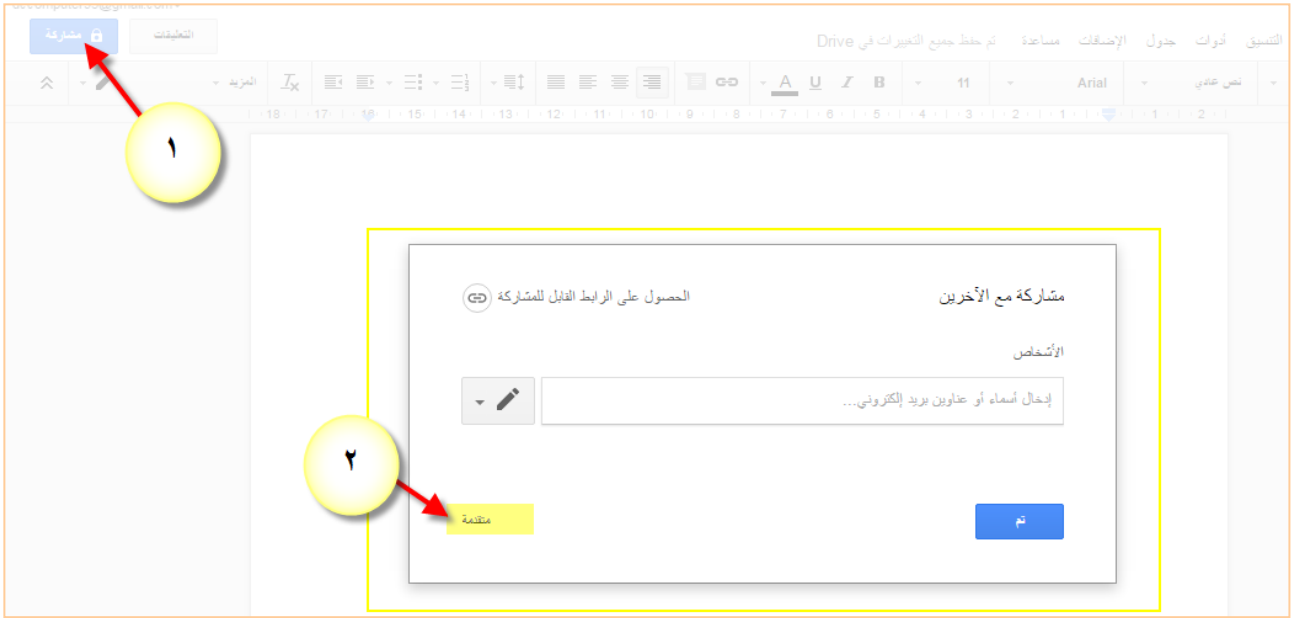

٣. نختار المتقدمة: نختار من صلاحيات الدخول :

- التعديل في حالة الرغبة بتحرير الملف جماعيا.
- أو التعليق في حالة الرغبة بأخذ رأي الزميلات في محتوى الملف.
- أو العرض في حالة الرغبة باطلاع الزميلات على الملف

إعدادات المشاركة

رابط للمشاركة  
https://docs.google.com/document/d/1qB7PKkz1\_dErLpkbkAPUyNWgF8ody0cI-

مشاركة الرابط عبر:

من لديه حق الدخول

توفر إمكانية العرض لكل من لديه الرابط

rehab radi (نت)  
rehab.radi82@gmail.com

fwz ahmd  
fwz1388@gmail.com

دعوة الأشخاص:

إدخال أسماء أو عناوين بريد إلكتروني...

إعدادات المالك مزيد من المعلومات

منع المحررين من تغيير إمكانية الوصول وإضافة أشخاص جدد

تحطيل خيارات التنزيل والطباعة والنسخ للمعلقين والمشاهدين

تم

ملاحظة:

يحفظ Google مستنداته على الدرايف تلقائيا دون الحاجة لنقر زر حفظ كما في برامج

الأوفيس.

مستند Google لا يحسب مع حجم الملفات المخزنة على Google Drive.



## نشاط (٣/٦/٣)

الزمن المقترح للتنفيذ: ( ١٥ ) دقيقة

المستخلص	الحوار	النشاط
٢	٣	١٠

نوع النشاط:  فردي  تعاوني  
مجال النشاط:  عملي  نظري

موضوع النشاط: مستندات Google.

هدف النشاط: إنشاء مستند نصوص باستخدام مستندات Google..

عزيزتي المتدربة/

- انشئي مستند وورد من خلال مستندات Google
- أضيفي متعاونين للعمل على المستند.
- أدرجي تعليقاتك على عمل المتعاونين

.....

.....

.....

.....



## نشاط (٤/٦/٣)

الزمن المقترح للتنفيذ: ( ١٥ ) دقيقة

المستخلص	الحوار	النشاط
٢	٣	١٠

نوع النشاط:  فردي  تعاوني

مجال النشاط:  عملي  نظري

موضوع النشاط: مستندات Google.

هدف النشاط: تحرير مستند Google بالتعاون مع الزميلات.

### عزيزتي المتدربة/

- أضيفي بياناتك الأساسية في مستند قوئل المسمى (بيانات المشاركات في مشروع الجدارات الوظيفية) .
- نسقي المستند ليظهر بصورة جاهزة للطباعة.
- نزلي المستند بتنسيق (.docx).

.....

.....

.....

.....



## المراجع

- <https://almaarik.wordpress.com/%D8%A7%D9%84%D8%AD%D9%88%D8%B3%D8%A8%D8%A9-%D8%A7%D9%84%D8%B3%D8%AD%D8%A7%D8%A8%D9%8A%D8%A9-%D9%81%D9%8A-%D8%A7%D9%84%D8%AA%D8%B9%D9%84%D9%8A%D9%85-cloud-computing-in-education/>
- <http://www.conetworks.net/2014/05/cloud-computing.html>
- [http://almarefh.net/show\\_content\\_sub.php?CUV=419&Model=M&SubModel=162&ID=2076&ShowAll=On](http://almarefh.net/show_content_sub.php?CUV=419&Model=M&SubModel=162&ID=2076&ShowAll=On)
- <http://www.new-educ.com/cloud-storage-education>
- <http://trb613.blogspot.com/search?updated-min=2014-01-01T00:00:00%2B03:00&updated-max=2015-01-01T00:00:00%2B03:00&max-results=6>
- <http://ardroid.com/2012/10/24/what-is-cloud-computing/>



# 4 الوحدة الرابعة

التطبيقات السحابية  
(مستندات قوقل)



الزمن ١٢٠ دقيقة

التطبيقات السحابية (مستندات Google)

الجلسة السابعة

### أهداف الجلسة:

أتوقع في نهاية الجلسة من المتدربة أن تكون قادرة على :

- إنشاء عرضًا تقديميًا باستخدام عروض Google التقديمية.
- المشاركة في تحرير عرض تقديمي من Google مع الزميلات.
- إنشاء جدول بيانات باستخدام جداول بيانات Google.
- ادراك الهدف من استخدام نماذج Google
- استكشاف مكونات نماذج Google.

### الإجراءات التدريبية (المادة العلمية):

الزمن	الإجراءات التدريبية	م
١٥ دقيقة	(١/٧/٤) عروض Google التقديمية.	١
٢٠ دقيقة	(١/٧/٤) نشاط تطبيقي عملي - فردي.	٢
٢٠ دقيقة	(٢/٧/٤) نشاط تطبيقي عملي - جماعي.	٣
١٥ دقيقة	(٢/٧/٤) جداول بيانات Google.	٤
٢٠ دقيقة	(٣/٧/٤) نشاط تطبيقي عملي - فردي.	٥
١٥ دقيقة	(٤/٧/٤) نماذج Google.	٦
١٥ دقيقة	(٤/٧/٤) نشاط تطبيقي عملي - جماعي.	٧
١٢٠ دقيقة	المجموع	



Google Drive

المادة العلمية (١/٧/٤)



(العروض التقديمية في Google Drive)

### أ- عروض Google التقديمية:

تطبيق العروض التقديمية في Google Drive ، يمكنك من إنشاء شرائح Slides باستخدام أداة تعديل الشرائح التي تتوفر فيها ميزات مثل إدماج مقاطع الفيديو والرسوم المتحركة، و اختيار طريقة الانتقال بين الشرائح. كما يمكنك نشر عروضك التقديمية على الويب بحيث يمكن للجميع الاطلاع عليها أو مشاركتها على نطاق خاص.

### يتميز هذا التطبيق بالخصائص التالية:

- إنشاء وتحرير العروض التقديمية Presentations
- تحرير العرض التقديمي بالتعاون مع الزميلات، ومشاركته مع الآخرين.
- استيراد ملفات PPS . PPTX، و تحويلها إلى عروض قوئل.
- تحميل العروض التقديمية بصيغة PDF ،PPT ،... TXT
- إدراج الصور ومقاطع الفيديو في العرض التقديمي.
- نشر ورفع العروض التقديمية على موقع إلكتروني.

## خطوات إنشاء عروض Google التقديمية:

١. الدخول على الحساب في Google ونختار منه Drive

٢. جديد ثم عروض Google التقديمية.

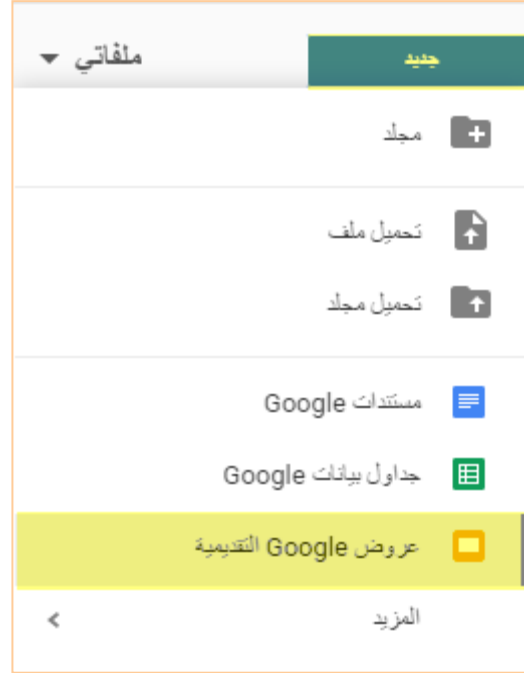

٣. يظهر لنا ملف شبيه ببرنامج power point خاص بالعروض التقديمية والفرق هنا أنه يستطيع أكثر من شخص العمل على الملف عند تغيير خيارات المشاركة وصلاحيات الدخول كما تعلمنا سابقا.

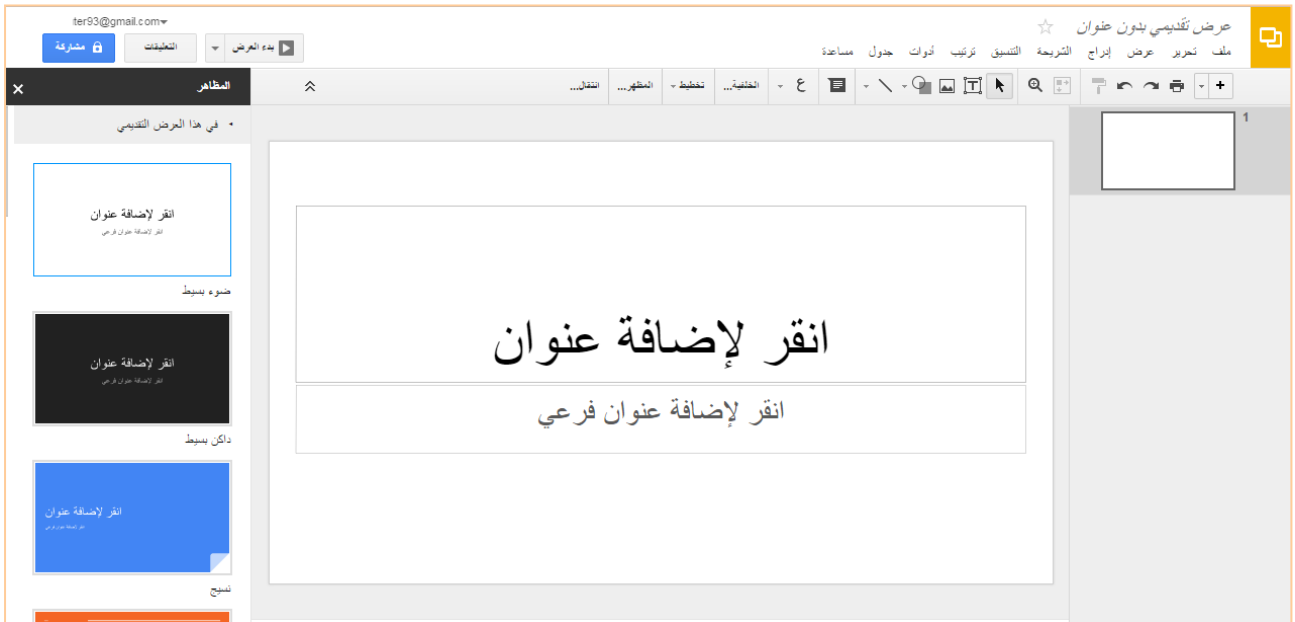

٤. لتسمية الملف نقر على (بلا اسم) الموجودة في الجانب الأيمن من أعلى نافذة المستند.



طريقة العمل مشابهة جدا لبرنامج power point:

١. لتشغيل العرض نختار زر بدء العرض من أعلى اليسار.
٢. عند زر التعليقات تظهر التعليقات المكتوبة من المشاركين.
٣. نستطيع مشاركة الملف من زر مشاركة.

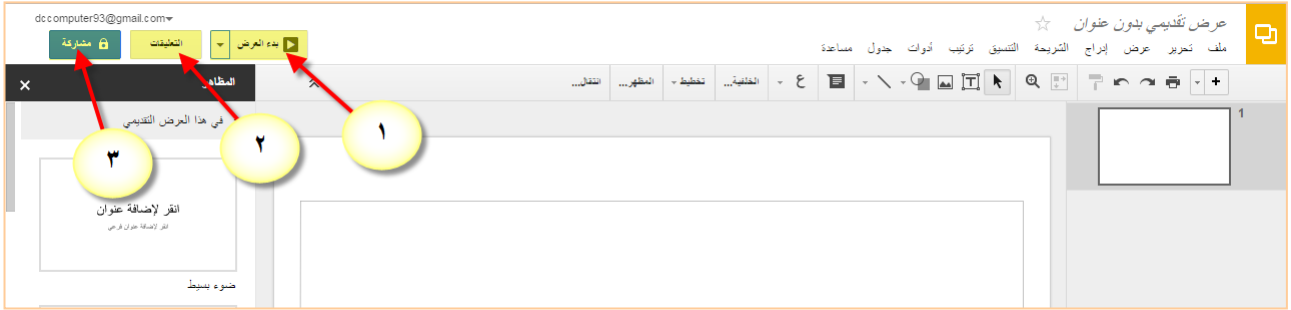
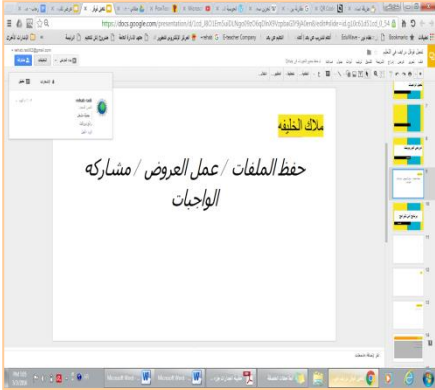

للاطلاع على التغييرات التي تم عملها من قبل المالك أو المتعاونين:

١. من قائمة ملف نختار (عرض سجل النسخ السابقة)



٢. تفتح نافذة للتغيرات التي أجريت على المستند، بالنقر على كل تاريخ نستطيع مشاهدة المستند في هذا الوقت ثم ننقر (استراد هذه النسخة السابقة) في حالة الرغبة بالرجوع عن التعديلات الجديدة.

The screenshot shows a Google Docs presentation interface. The main slide has a yellow and blue background with a white text box containing the title "تفعيل قوئل درايف في التعليم" (Activating Drive in Education) in red Arabic script. The interface includes a sidebar on the left with a list of users and a right-hand navigation pane showing a list of slides. The URL in the address bar is [https://docs.google.com/presentation/d/1cd\\_l8O1Em5uiDLNgo09zO6qDlnX9VzpbAgiY9JA0en8/edit#slide=id.p](https://docs.google.com/presentation/d/1cd_l8O1Em5uiDLNgo09zO6qDlnX9VzpbAgiY9JA0en8/edit#slide=id.p).



## نشاط (١/٧/٤)

الزمن المقترح للتنفيذ: ( ٢٠ ) دقيقة

المستخلص	الحوار	النشاط
٢	٣	١٥

نوع النشاط:  فردي  تعاوني  
مجال النشاط:  عملي  نظري

موضوع النشاط: عروض Google التقديمية.

هدف النشاط: إنشاء عرض Google تقديمي  
واضافة المتعاونين

### عزيزتي المتدربة/

- انشي عرضاً تقديمياً عبر مستندات Google.
- أضيفي متعاونين.
- قسمي العمل.
- تابعي التغيرات التي تم عملها على الملف.

.....

.....

.....

.....



## نشاط (٢/٧/٤)

الزمن المقترح للتنفيذ: ( ٢٠ ) دقيقة

المستخلص	الحوار	النشاط
٢	٣	١٥

نوع النشاط:  فردي  تعاوني  
مجال النشاط:  عملي  نظري

موضوع النشاط: عروض Google التقديمية.

هدف النشاط: المشاركة في تحرير عرض Google  
تقديمي مع الآخرين..

### عزيزتي المتدربة/

تم مشاركتك عرض تقديمي باسم (الجدارات الوظيفية التقنية)، بمشاركة جميع المتدربات.  
قدمي العرض عن توظيف التقنية في التعليم

.....

.....

.....

.....



Google Drive

المادة العلمية (٢/٧/٤)



(جداول البيانات في Google Drive)

## أ- جداول بيانات Google:

يمكنك الاحتفاظ بالقوائم ومشاركتها وتعقب المشروعات وتحليل البيانات، وتعقب النتائج باستخدام أداة تعديل جداول البيانات المفيدة. كما يمكنك استخدام أدوات مثل المعادلات المتقدمة والمخططات المضمّنة والفلاتر والجداول المحورية للحصول على رؤى جديدة عن بياناتك. تطبيق الجداول spreadsheets يشبه برنامج EXCEL المملوك لشركة مايكروسوفت.

### مع جداول جوجل spreadsheets، يمكنك القيام بما يلي:

- استيراد البيانات من Excel و CSV و TXT وتحويلها إلى جدول بيانات قوغل...
- تصدير البيانات بامتداد Excel، CSV، وكذلك PDF و ملفات HTML .....
- استخدام الدوال Functions لإجراء عمليات حسابية استنادا إلى البيانات الخاصة بك، و تنسيقها لتحقيق العرض المطلوب.
- درشة في الوقت الحقيقي مع المستخدمين الذين يقومون بتعديل جدول البيانات الخاص بك.
- إنشاء الرسوم البيانية بالاعتماد على البيانات الخاصة بك.
- الإدماج الكلي أو الجزئي لأي جدول بيانات في مدونتك أو موقع الويب الخاص بك.



## خطوات إنشاء جداول بيانات Google:

١. الدخول على الحساب في Google ونختار منه Drive

٢. جديد ثم جداول بيانات Google .

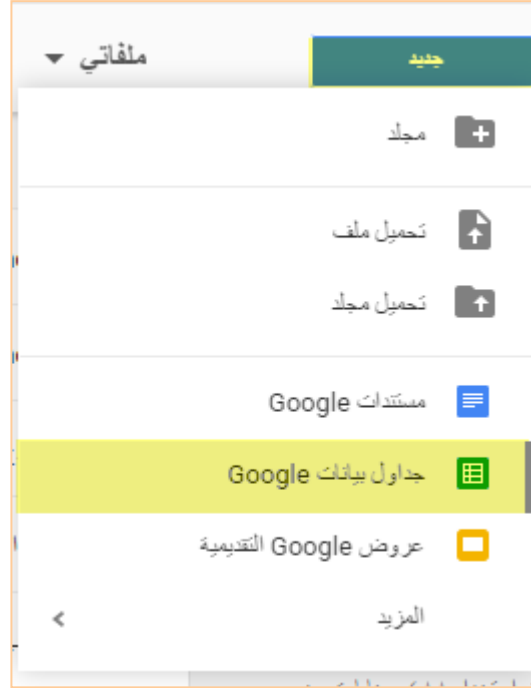

نتعامل معه كجدول البيانات في إكسيل ، يوفر لنا معظم خدمات برنامج الجداول الحاسوبية إكسيل.

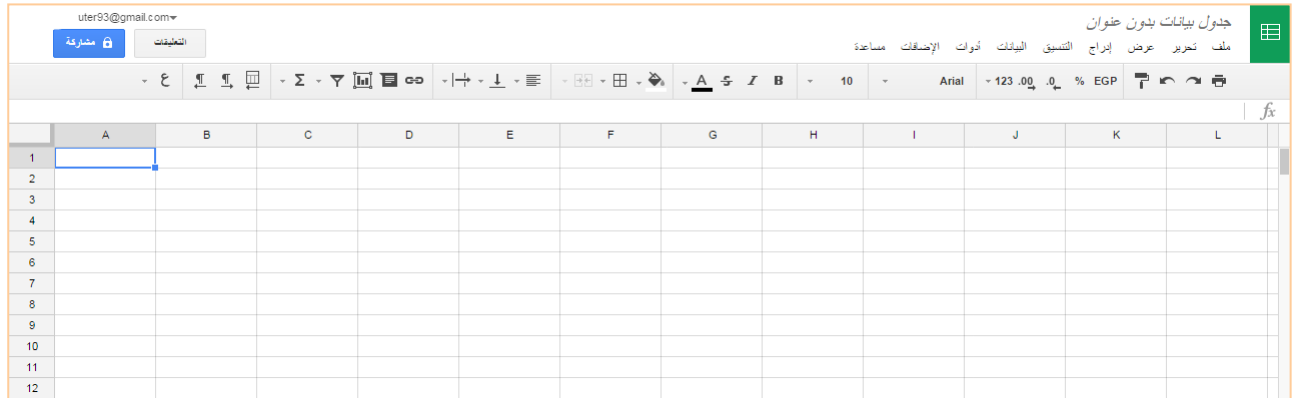



## نشاط (٣/٧/٤)

الزمن المقترح للتنفيذ: ( ٢٠ ) دقيقة

المستخلص	الحوار	النشاط
٢	٣	١٥

نوع النشاط:  فردي  تعاوني

مجال النشاط:  عملي  نظري

موضوع النشاط: جداول بيانات Google.

هدف النشاط: إنشاء جدول بيانات Google  
و إضافة المتعاونين.

### عزيزتي المتدربة/

- انشئي جدول بيانات عبر مستندات Google.
- أضيفي متعاونين.
- قسمي العمل.
- تابعي التغيرات التي تم عملها على الملف.

.....

.....

.....

.....



Google Drive

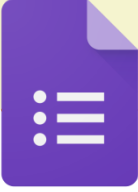

المادة العلمية (٣/٧/٤)

(نماذج Google)

نماذج قوئل Google form هي خاصة من خصائص محرر المستندات المدمج حاليا بخدمة قوئل

درايف Google Drive



هذه الميزة تستخدم في عمل استبيان أو تصويت أو امتحان باللغة العربية واللغات الأخرى أو عمل مسابقة لما تتضمنه من أشكال متعددة للأسئلة.

**مميزات عمل الاستبيان من خلال Google Form :**

١. إمكن إرسال نموذج الأسئلة أو الاستبيان عن طريق البريد الإلكتروني ومشاركته بقوئل بلس أو تويتر أو فيسبوك.
٢. متابعة نتيجة الاستبيان بورقة عمل إكسل (Excel) مع إمكانية تطبيق إجراءات برنامج الإكسل من فلترة وعمليات حسابية وغيرها دون الحاجة لوجود البرنامج على جهازك.
٣. الحصول على ملخص بياني لنتيجة الاستبيان.
٤. تطبيق سمة (Theme) لإعطاء شكل جمالي للاستبيان.
٥. يمكن أيضًا الحصول على كود iframe لوضع الاستبيان بموقعك على الويب أو مدونتك.

## أنواع الأسئلة المتاحة في ني نماذج جوجل Google form :

اجابة قصيرة	☰
فقرة	☰☰☰
خيارات متعددة	☉
مربعات اختيار	☑
القائمة المنسدلة	☾
المقياس الخطي	☰☰☰☰
شبكة متعددة الاختيارات	☰☰☰☰
التاريخ	📅
الوقت	🕒

١. اجابة قصيرة Text (لإدخال اجابة نصية مختصرة)

٢. فقرة Paragraph text (لإدخال نصوص مطولة)

٣. خيارات متعددة Multiple choice (تسمح

للمستخدم بتحديد خيار واحد فقط من الخيارات

المعروضة)

٤. مربعات اختيار Check boxes (تسمح

للمستخدم بتحديد أكثر من خيار من الخيارات

المعروضة)

٥. القائمة المنسدلة Choose from List (تظهر

الخيارات على شكل قائمة تسمح للمستخدم

بتحديد خيار واحد فقط من الخيارات المعروضة )

٦. المقياس الخطي Scale ( للسؤال عن مدى أو

درجة تحقق )

٧. شبكة متعددة الاختيارات Grid (تستخدم في نماذج

التقييم فتظهر الخيارات على شكل أعمدة وصفوف

ويسمح للمستخدم باختيار نقطة واحدة لكل صف

وعمود)

٨. التاريخ (لتحديد الزمن -التاريخ يجب المستخدم

بتحديد تاريخ من المعروض)

٩. الوقت (لتحديد الزمن -الساعة)



## نشاط (٤/٧/٤)

الزمن المقترح للتنفيذ: ( ١٥ ) دقيقة

المستخلص	الحوار	النشاط
٢	٣	١٠

نوع النشاط:  تعاوني  فردي

مجال النشاط:  نظري  عملي

موضوع النشاط: نماذج Google.

هدف النشاط:

- استكشاف مكونات نماذج Google
- ادراك الهدف من استخدام نماذج قوقل

عزيزتي المتدربة/

أمامك مجموعة من النماذج تم إعدادها باستخدام Google form ، بالتعاون مع أفراد المجموعة تصفحها واستكشفي مكوناتها .

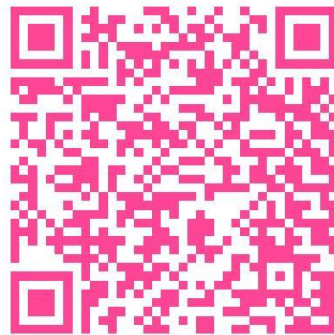

الزمن ١٢٠ دقيقة

التطبيقات السحابية (مستندات Google)

الجلسة الثامنة

### أهداف الجلسة:

- أتوقع في نهاية الجلسة من المتدربة أن تكون قادرة على :
  - إنشاء نموذج من خلال نماذج Google.
  - نشر النموذج المصمم من خلال نماذج Google .
  - الاطلاع على الاستجابات الخاصة بنموذج من نماذج Google
  - البحث في الاستجابات الخاصة بنموذج من نماذج Google

### الإجراءات التدريبية (المادة العلمية):

الزمن	الإجراءات التدريبية	م
٢٠ دقيقة	إنشاء نماذج Google (١/٨/٤)	١
٢٠ دقيقة	نشاط تطبيقي عملي - فردي. (١/٨/٤)	٢
٢٠ دقيقة	نشر نماذج Google (٢/٨/٤)	٣
٢٠ دقيقة	نشاط تطبيقي عملي - فردي. (٢/٨/٤)	٤
٢٠ دقيقة	التعامل مع الاستجابات لنماذج Google. (٣/٨/٤)	٥
٢٠ دقيقة	نشاط تطبيقي عملي - فردي. (٣/٨/٤)	٦
١٢٠ دقيقة	المجموع	



Google Drive

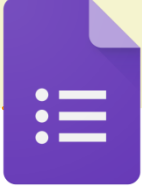

## المادة العلمية (١/٨/٤) (إنشاء نماذج Google)

### أ- إنشاء نماذج Google:

#### أولاً: خطوات إنشاء نماذج Google

١. الدخول على الحساب في Google ونختار منه Drive
٢. جديد ثم المزيد ومنها نختار نماذج Google.

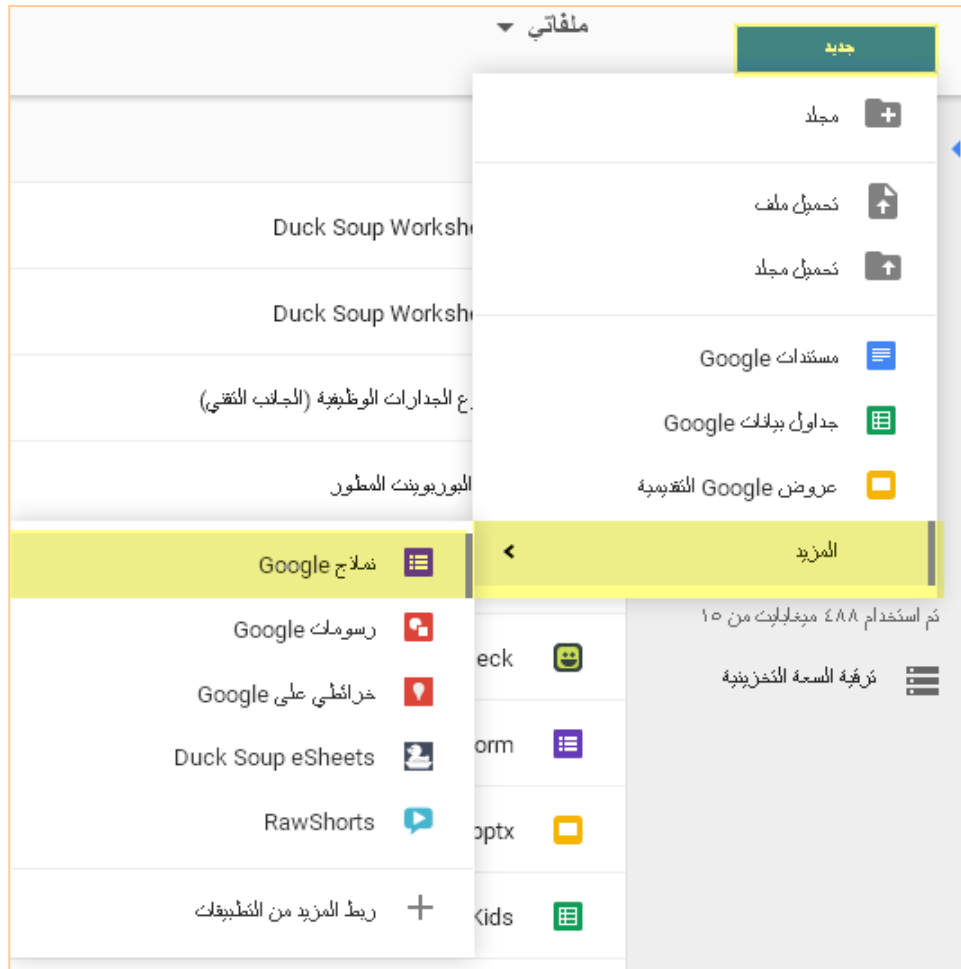

## ثانياً: نافذة محرر النموذج:

### ١- عنونة النموذج:

١. نكتب عنوان النموذج (لابد من تسميته ليسهل البحث عنه ويظهر هذا الاسم للمستجيبين)
٢. ثم وصف للنموذج (اختياري: عند الرغبة في شرح الهدف من النموذج)

الأسئلة الردود

نموذج بدون عنوان

وصف للنموذج

سؤال بدون عنوان

الخيار رقم 1

إضافة خيار أو إضافة "عين ذلك"

مطلوب

### ٢- كتابة السؤال:

١. نكتب السؤال.
٢. نختار من القائمة نوع السؤال

الأسئلة الردود

نموذج بدون عنوان

وصف للنموذج

سؤال بدون عنوان

الخيار رقم 1

إضافة خيار أو إضافة "عين ذلك"

مطلوب

أداة قصيرة

فقرة

خيارات متعددة

مربعات اختيار

العلامة المتعددة

المفرد الخطي

شبكة متعددة الاختيارات

التاريخ

الوقت



### ٣- تحرير السؤال:

أسفل كل سؤال تظهر الأيقونات (نسخ السؤال لتكراره-حذف السؤال-مطلوب لإجبار المستخدم الإجابة على هذا السؤال-المزيد لإظهار وصف السؤال-التحقق من صحة البيانات لوضع شروط على البيانات المدخلة) وتختلف الأوامر في خانة (المزيد) وفقا لنوع السؤال

الردود الأسئلة

## نموذج بدون عنوان

وصف النموذج

الأسئلة

الخيارات متعددة

الخيار رقم 1

إضافة خيار أو إضافة "غير ذلك"

مطلوب

## ٤- شريط الأدوات الأيسر:

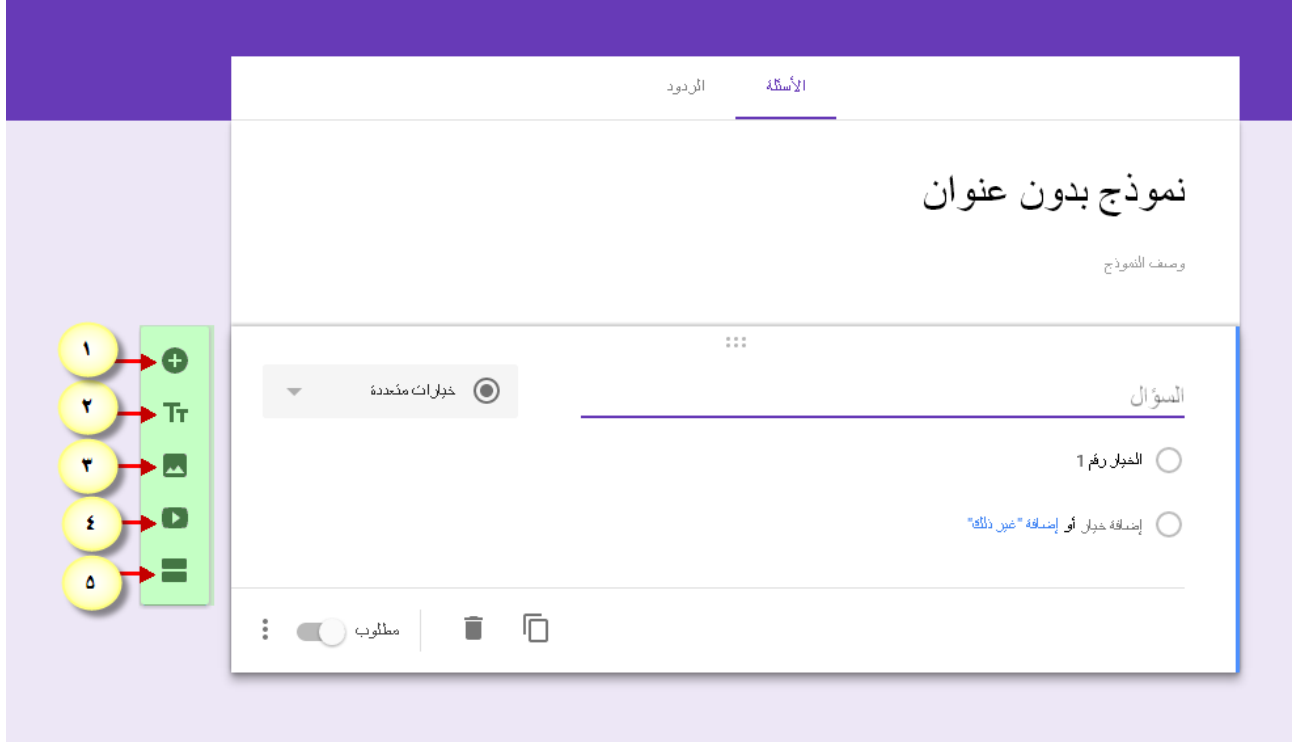

١. إضافة سؤال جديد.
٢. إضافة عنوان ووصف.
٣. إضافة صورة.
٤. إضافة فيديو.
٥. إضافة قسم.

## ٥- إدراج صورة في السؤال:

١. نكتب السؤال في الحقل المناسب له.
٢. نختار نوع السؤال.
٣. ننقر على أيقونة إدراج صورة.

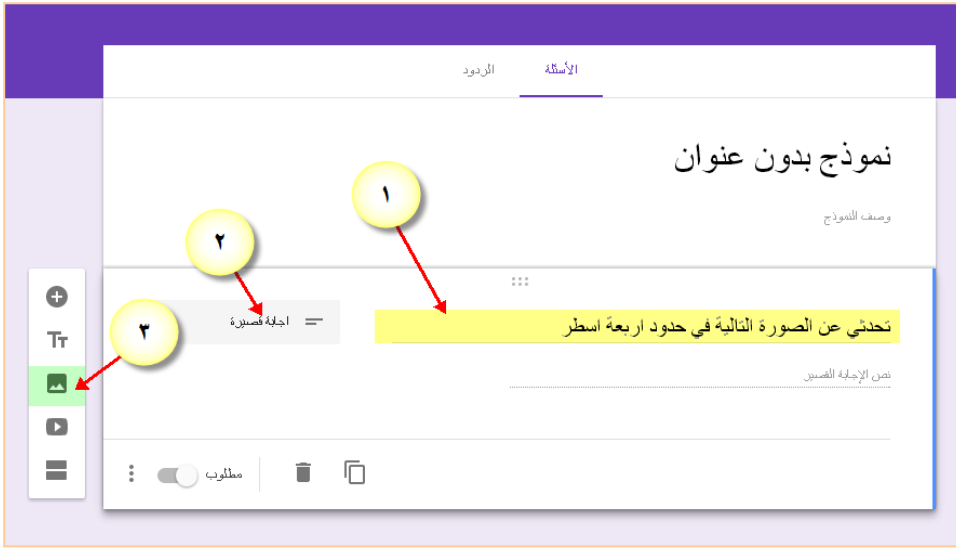

٤. سينقل بنا إلى مربع حوار تحديد الصورة.
٥. نختار التبويب المرغوب ونحدد صورة ثم تحديد.

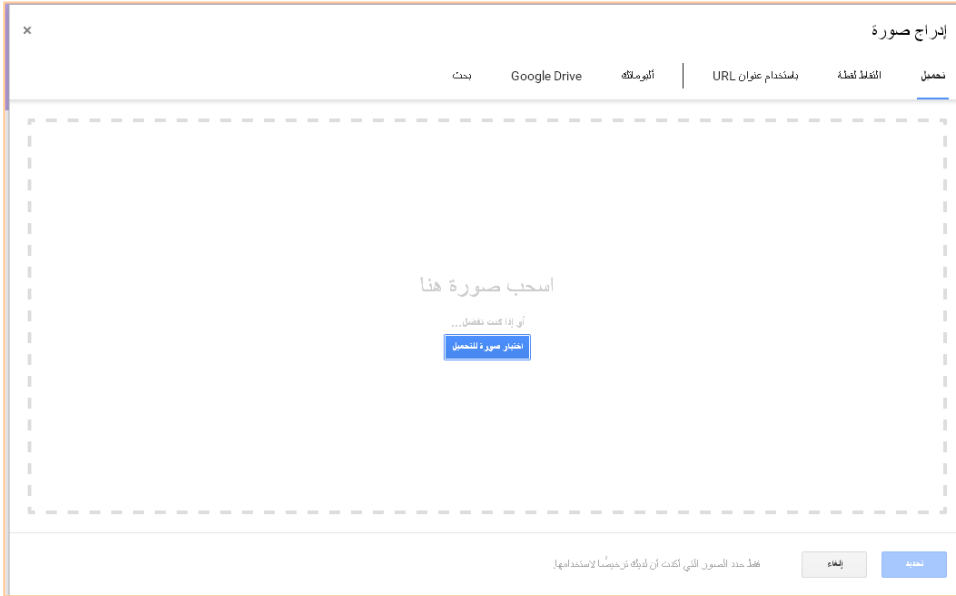

## ٦- إدراج فيديو في السؤال:

١. نكتب السؤال في الحقل المناسب له.
٢. نختار نوع السؤال.
٣. ننقر على أيقونة إدراج فيديو.

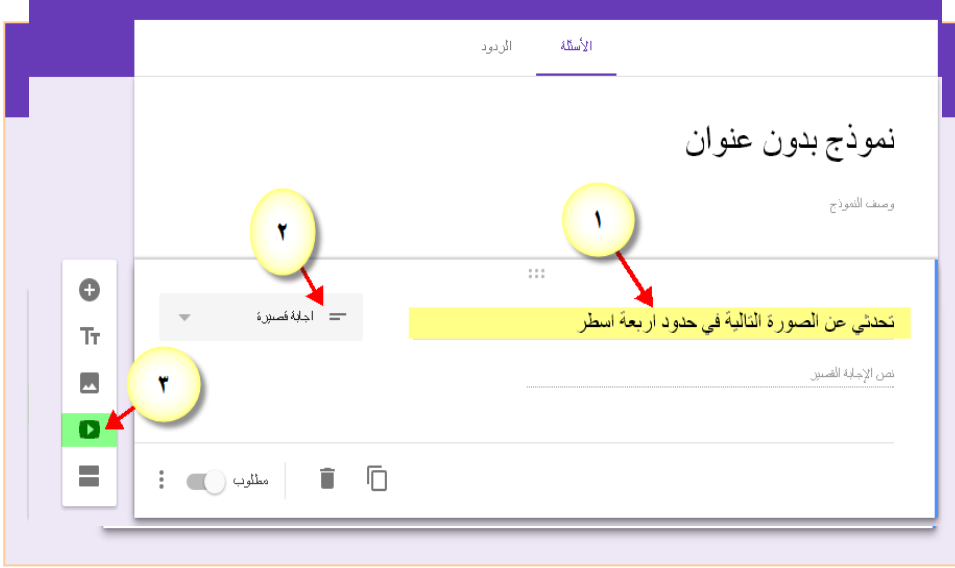

٤. سينقل بنا الى مربع حوار تحديد الفيديو.
٥. نبحث في YouTube أو ندخل عنوان رابط الفيديو ثم تحديد.

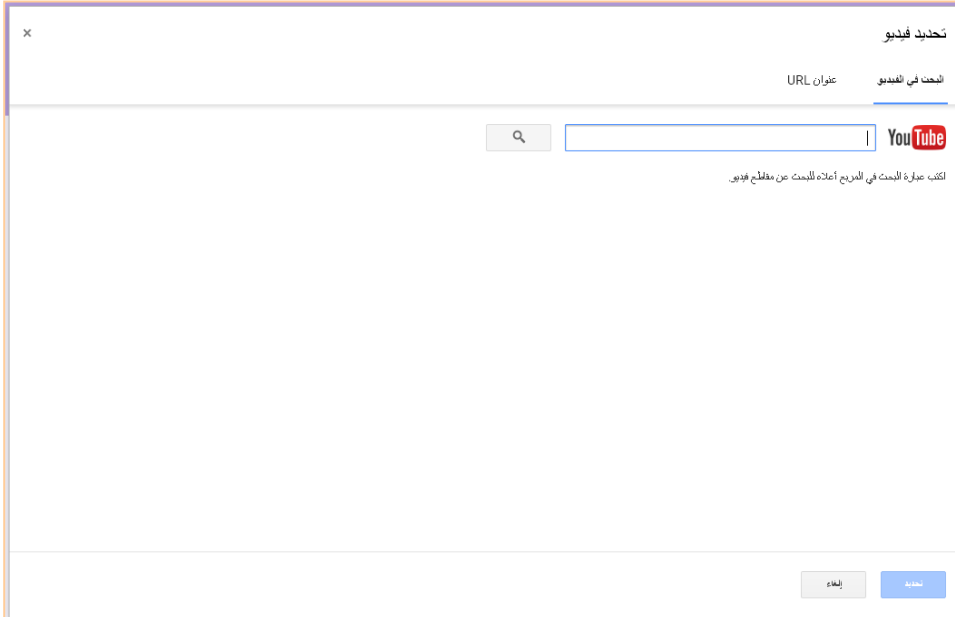

## ٧- ادراج قسم في النموذج

١. ننقر على أيقونة إدراج قسم.

٢. عند نقر زر إضافة قسم

يظهر النموذج بهذا الشكل.

٣. نكتب عنوان القسم ثم ندرج

الأسئلة خلفه (تظهر ما بعده

من الأسئلة في صفحة أخرى

للمستجيب)

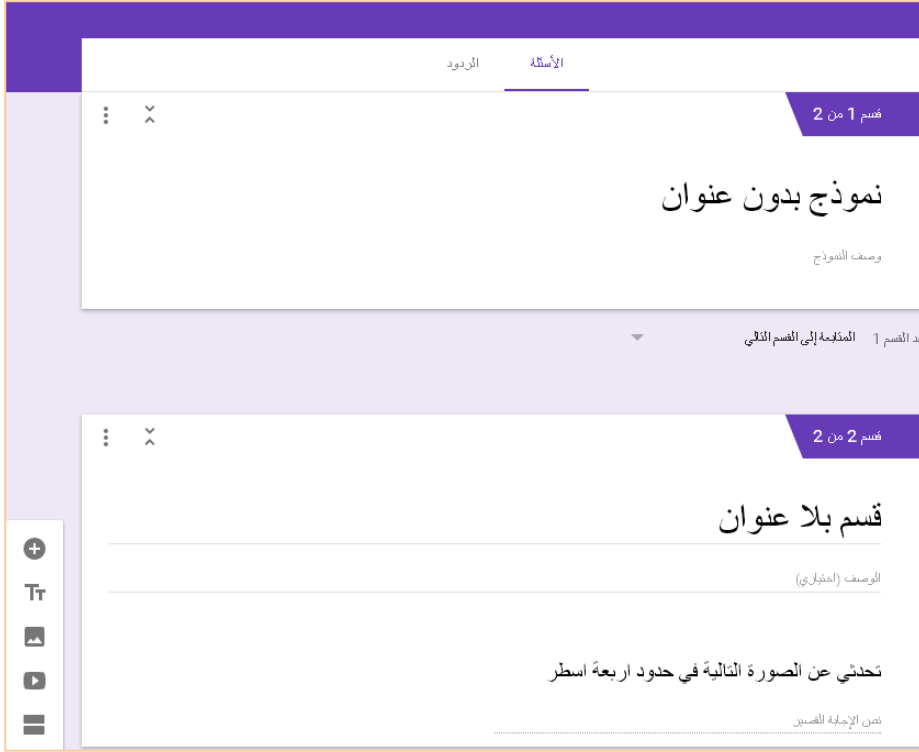

### ثالثاً: تنسيق المظهر العام للنموذج:

من شريط ادوات التنسيق المتوفر في الجانب الأعلى الأيسر من النافذة نستطيع عمل التالي

١. تغيير مظهر النموذج (تحديد لون أو سمة أو تحميل صورة)
٢. معاينة النموذج قبل عرضه.
٣. اعدادات النموذج.

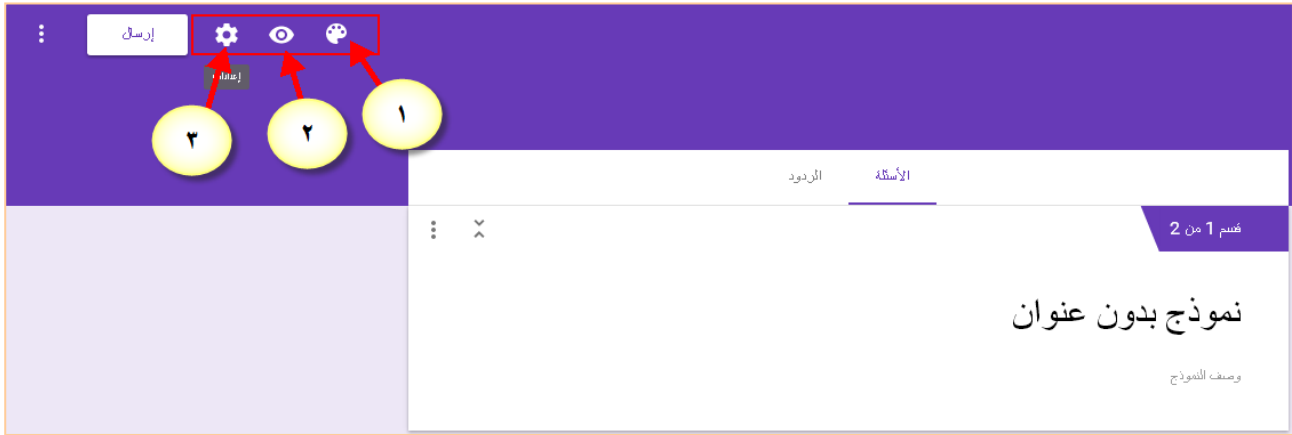

### ٤. المظهر العام للنموذج بعد المعاينة.

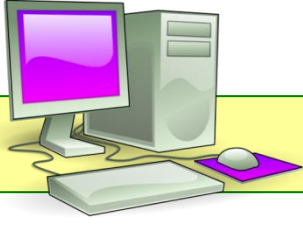

## نشاط (١/٨/٤)

الزمن المقترح للتنفيذ: ( ٢٠ ) دقيقة

المستخلص	الحوار	النشاط
٢	٣	١٥

نوع النشاط:  فردي  تعاوني

مجال النشاط:  عملي  نظري

موضوع النشاط: نماذج Google.

هدف النشاط: إنشاء نموذج باستخدام نماذج Google.

عزيزتي المتدربة/

واجهتك مشكلة في الحصول على (بيانات الطالبات الأساسية) أنشئي استبياناً من خلال نماذج Google لحل هذه المشكلة.

.....

.....

.....

.....



Google Drive

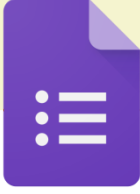

المادة العلمية (٢/٨/٤)

(نشر نماذج Google)

## أ- نشر الاستبيان:

بعد إكمال النموذج ومعاينته ننقر على زر (الإعدادات) أعلى اليسار للتحكم في بعض الخيارات.

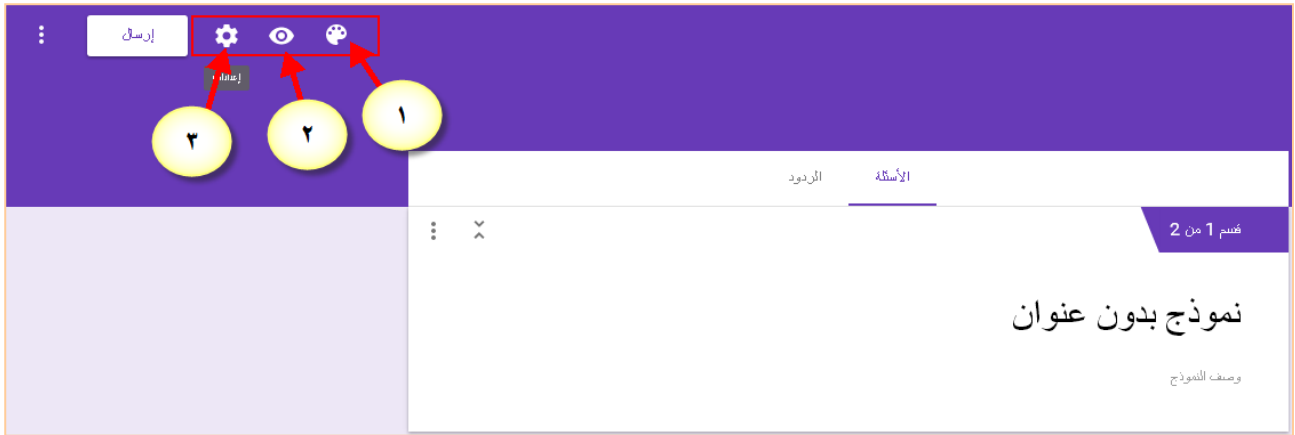

## من مربع حوار (إعدادات)

- السماح برد واحد لكل مستجيب.
- كتابة رسالة تظهر للمستجيب بعد الإجابة على النموذج.
- السماح (بإرسال رد آخر-تعديل الردود - مشاهدة الردود)
- السماح (بإظهار شريط التقدم - الترتيب العشوائي للأسئلة)
- ثم ننقر حفظ بعد عمل أي تغيير.



## إعدادات

علم عرض تقديمي الاختبارات

جمع عنوان البريد الإلكتروني

إيصالات الردود ?

يجب تسجيل الدخول:

التقييد برّد واحد

يمكن للمجيبين تنفيذ ما يلي:

التحدّث بعد الإرسال

مشاهدة مخططات الملخصات والردود النصّية

إلغاء حفظ

### إرسال النموذج:

ننقر على إرسال النموذج في اليسار لنشره.

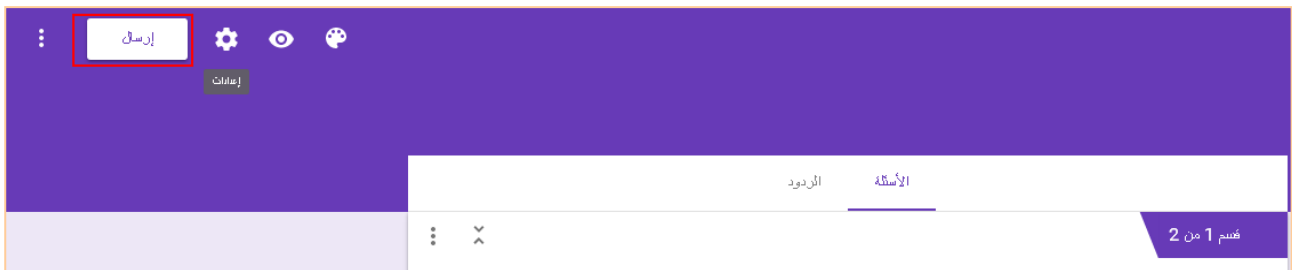

إرسال النموذج

جمع أسماء المستخدمين

الإرسال عن طريق

بريد إلكتروني

إلى

الموضوع

رسائل

تضمين النموذج في الرسالة الإلكترونية

إرسال إنهاء [إضافة متعاونين](#)

يظهر لنا مربع حوار (إرسال النموذج):

1. نكتب عناوين بريد لاستهدافها مباشرة مع إمكانية تضمين النموذج في الرسالة (لإضافة متعاونين لتحريرو النموذج نقر على إضافة متعاونين)
2. ننسخ الرابط ونلصقه في أي مكان على الإنترنت مع إمكانية اختصار الرابط.
3. تضمين النموذج في موقعك على الإنترنت.
4. نشارك الرابط عبر أحد مواقع التواصل الاجتماعي للحصول على استجابات عامة.

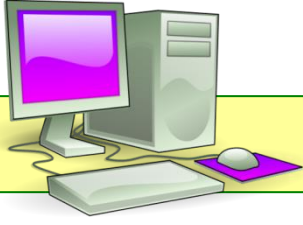

## نشاط (٢/٨/٤)

الزمن المقترح للتنفيذ: ( ٢٠ ) دقيقة

المستخلص	الحوار	النشاط
٢	٣	١٥

نوع النشاط:  فردي  تعاوني

مجال النشاط:  عملي  نظري

موضوع النشاط: نماذج Google.

هدف النشاط:

١. إضافة متعاونين لتحرير نموذج قوقل.
٢. ننشر نموذج قوقل.

عزيزتي المتدربة/

- أضيفي متعاونين للمشاركة في تحرير الاستبيان.
- انشري الاستبيان السابق عبر: البريد الإلكتروني - برنامج WhatsApp

.....

.....

.....

.....



Google Drive

المادة العلمية (٣/٨/٤)



(التعامل مع استجابات نماذج Google)

### أ- التعامل مع استجابات نماذج قوئل بعد نشر الاستبيان:

- ندخل على النموذج للاطلاع على الردود.
- ننقر خانة (الردود) أعلى يسار النموذج.
- نختار ملخص
- أو فردي
- أو ننقر رمز  لعرضها في جدول بيانات إكسل (سيربط كل نموذج بملف (جداول بيانات) لتجميع الردود يسمى باسم الاستبيان) عند النقر على هذه الأيقونة

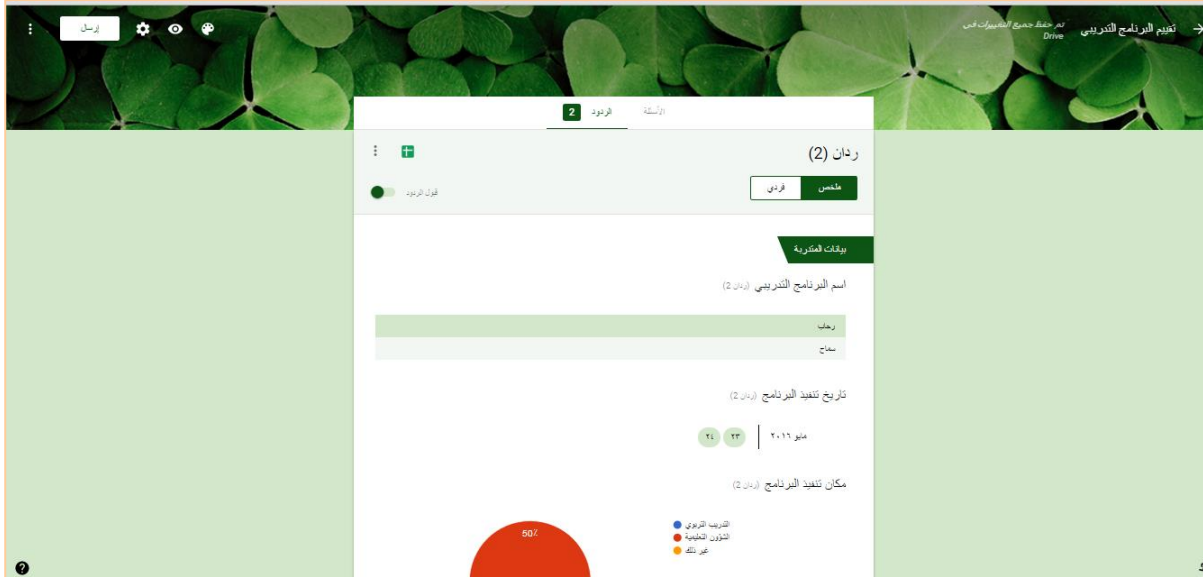

1	A	B	C	D	E	F	G	H	I	J	K	L	M	N	O
2	12:18:22	2019/05/04	أحمد	2019/05/04	التدريب										
3	12:18:47	2019/05/04	أحمد	2019/05/23	التدريب										
4															
5															
6															
7															
8															
9															
10															
11															
12															
13															
14															
15															
16															
17															
18															
19															
20															
21															
22															
23															
24															
25															
26															
27															
28															
29															
30															
31															

- نقر رمز (: ) لمزيد من الخيارات في التعامل مع الردود

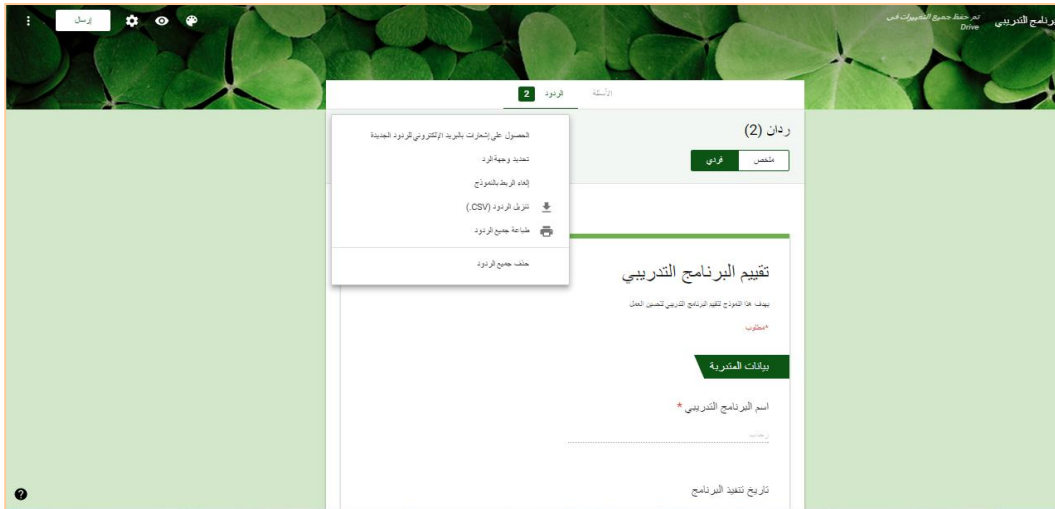

- نختار (تحديد وجهة الرد) لتغيير جدول بيانات الإكسل الذي تم الربط معه.

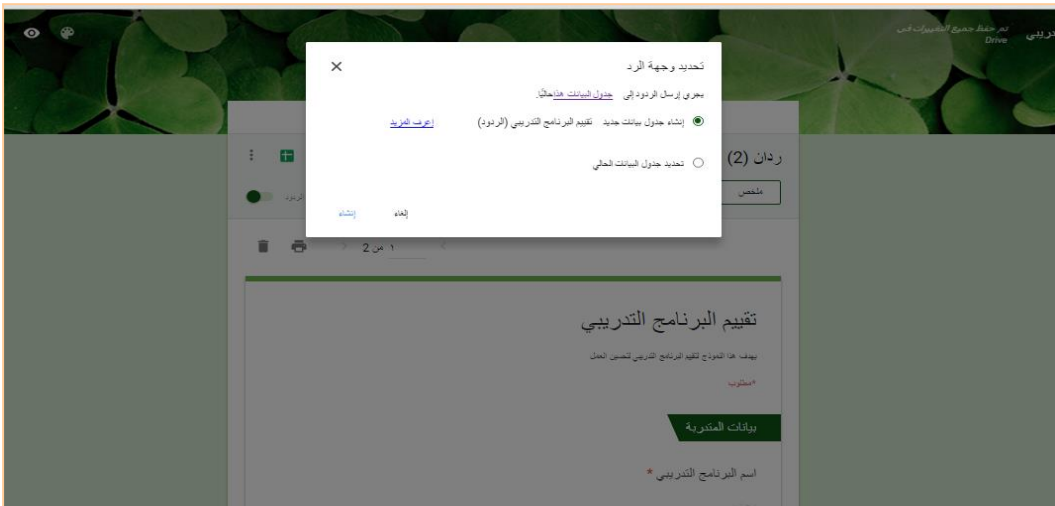

- نحدد الملف الجديد للربط معه.

## لإيقاف استقبال الاستجابات للنموذج

نقل زر (قبول الردود) أعلى يسار النموذج خانة الردود.

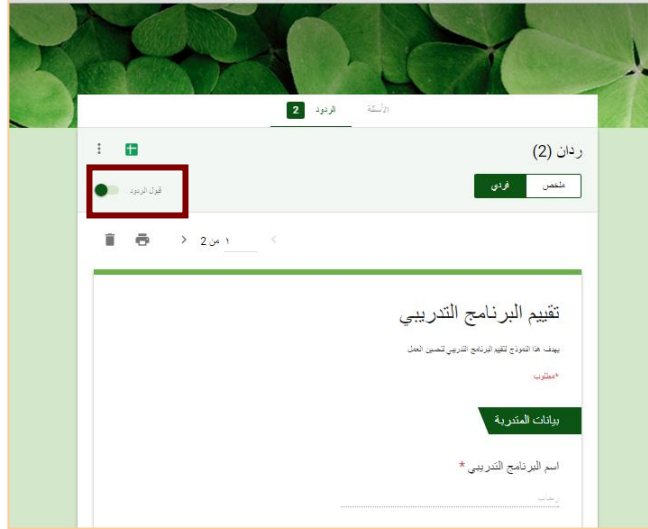
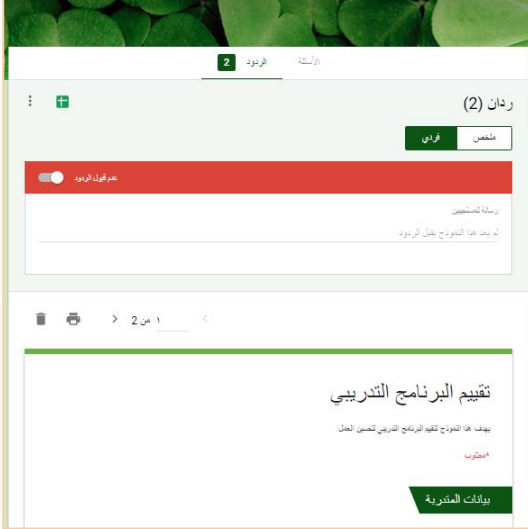

## للبحث في الاستجابات والفرز نستخدم النتائج المعروضة في جدول بيانات الإكسل:

1. من قائمة تحرير نختار (بحث واستبدال).

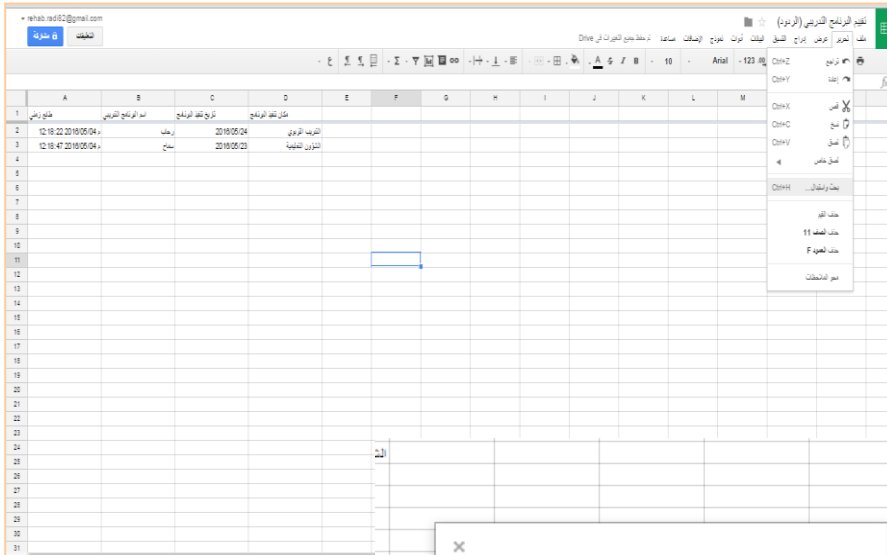

## طريقة للبحث عن بيانات حقل معين نقر زر (فلتر) بالخطوات التالية:

١. نختار العمود المراد التصفية بناء على بياناته.

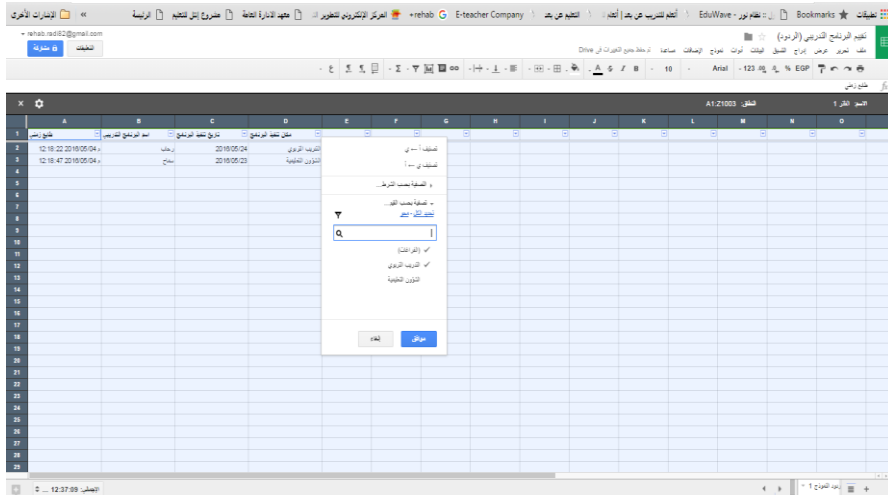

٢. نضع علامة صح عند القيم المراد إظهارها فقط ثم موافق.

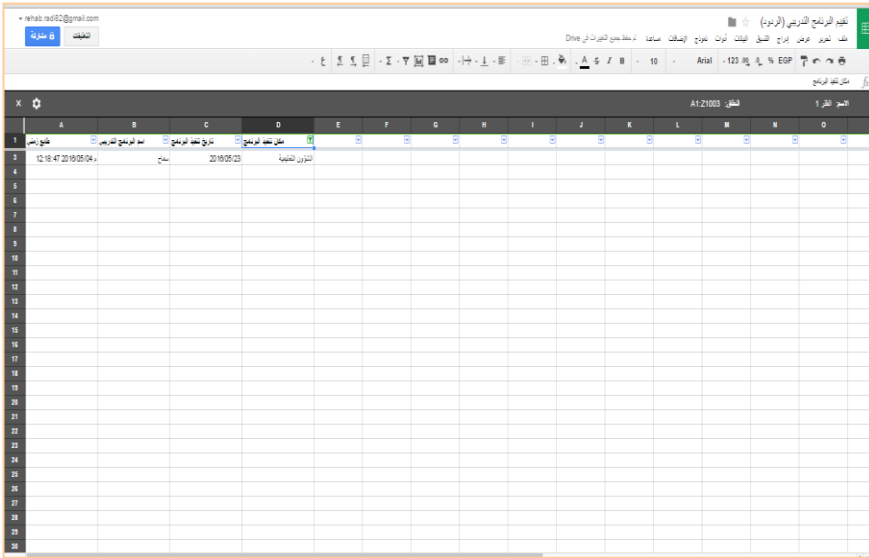

٣. تظهر لنا النتائج الجديدة حسب القيم المختارة في التصفية.

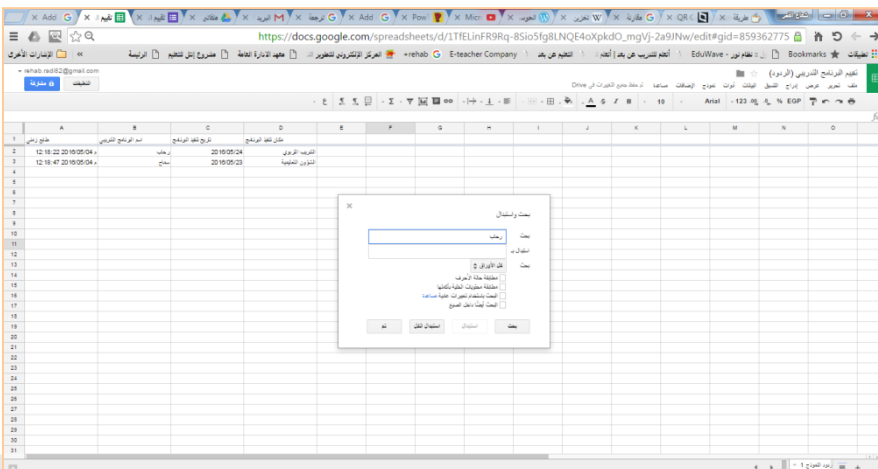



## نشاط (٣/٨/٤)

الزمن المقترح للتنفيذ: ( ٢٠ ) دقيقة

المستخلص	الحوار	النشاط
٢	٣	١٥

نوع النشاط:  فردي  تعاوني

مجال النشاط:  عملي  نظري

موضوع النشاط: نماذج Google.

هدف النشاط:

١. الاطلاع على الاستجابات لنماذج Google
٢. البحث عن استجابات لحقل معين.

عزيزتي المتدربة/

- اطلعي على استجابات النموذج السابق.
- اعرضي ملخص النتائج.
- اعرضي كل رد على حدة.
- اجثي في حقل معين لعرض النتائج التي تتعلق بهذا الحقل فقط.

.....

.....

.....

.....





## المراجع

- <http://www.condaianllkhir.com/2012/09/google-form.html>
- <https://support.google.com/docs/answer/145737>
- <http://tech-echo.com/2013/09/4-new-features-to-customize-forms-in-google-drive/>
- <http://trb613.blogspot.com/search?updated-min=2014-01-01T00:00:00%2B03:00&updated-max=2015-01-01T00:00:00%2B03:00&max-results=6>



# 5 الوحدة الخامسة

توظيف تطبيقات الجهاز اللوحي iPad  
في عمليتي التعليم والتعلم

الزمن ١٢٠ دقيقة

تطبيقات الأبياد تخدم العملية التعليمية

الجلسة التاسعة

### أهداف الجلسة:

أتوقع في نهاية الجلسة من المتدربة أن تكون قادرة على :

- إنشاء حساب في تطبيق IMind .
- التعرف على مكونات تطبيق IMind .
- بناء خريطة مفاهيمية بتطبيق IMind تقدم فكرة أو مفهوماً.
- التعرف على مكونات تطبيق Vidra.
- تصميم فيديو تعليمي على تطبيق Vidra .
- التعرف على مكونات تطبيق Tiny Tap .
- إدراج صورة في شريحة النشاط .
- إعداد أنشطة تفاعلية في تطبيق Tiny Tap .

### الإجراءات التدريبية (المادة العلمية):

الزمن	الإجراءات التدريبية	م
٥ دقائق	إنشاء حساب في التطبيق IMind (١/٩/٥)	١
١٥ دقيقة	نشاط تطبيقي عملي فردي. (١/٩/٥)	٢
١٠ دقائق	إنشاء خريطة مفاهيم. (٢/٩/٥)	٣
٢٠ دقيقة	نشاط تطبيقي عملي فردي. (٢/٩/٥)	٤
١٠ دقائق	التعرف على مكونات التطبيق vidra (٣/٩/٥)	٥
٢٠ دقيقة	نشاط تطبيقي عملي فردي. (٣/٩/٥)	٦
٥ دقائق	المكونات الرئيسية للعبة تفاعلية في Tiny tap (٤/٩/٥)	٧
١٠ دقائق	نشاط تطبيقي عملي فردي. (٤/٩/٥)	٨
٥ دقائق	إعداد أنشطة تفاعلية في Tiny tap (٥/٩/٥)	٩
١٠ دقائق	نشاط تطبيقي عملي فردي. (٥/٩/٥)	١٠
١٢٠ دقيقة	المجموع	

## نشرة معرفية (١/٩/٥)

### الخرائط الذهنية

#### أ- تعريف الخرائط الذهنية:

الخرائط الذهنية أو خريطة العقل هي مصطلح يطلق على أداة أو وسيلة تعبيرية عن طريق رسم الأفكار بشكل مخطط متفرع بشكل شجري يعتمد بشكل أكبر على الصور ومفاتيح الكلمات، وبما أن ذاكرتنا هي ذاكرة تصويرية، أي تعتمد على ربط المعلومات بالصور فإن هذه المخططات تفيد في سهولة حفظ واسترجاع المعلومة وقوة ارتباطها.

الخرائط الذهنية تستخدم منذ الأزل ولكن المجدد لها أو من قام بإعادة عرضها على العالم بالطريقة الحديثة هو توني بوزان المتخصص في الذاكرة التصويرية أو كما يسمى بأستاذ الذاكرة، والذي يقول بأن طريقة تفكير المخ وربطه للمعلومات تشبه بشكل كبير الخرائط الذهنية، كما أنه قام بتأسيس مؤسسات تعنى بهذا الاختصاص بالإضافة إلى مسابقة أولمبيات الذاكرة.

#### ب- الاستخدامات:

يقال في السابق إن لم تدون ما تفكر فيه فلن تتذكره ولعل هذه المهارة التي يتميز بها الكثير من المبدعين حيث أنهم يقومون بتدوين كل شيء ويعتمدون على دفاتر الملاحظات الصغيرة في جيوبهم، وهذه هي الخطوة الأولى.

إذا ما الجديد؟ الجديد هو في طريقة التدوين حيث أنها تساعد المخ على التذكر وتقلل الرجوع لهذه الورقة والأهم أنها تكون بشكل مرح بعيد عن الرتابة والملل وهذين السببين الأخيرين هي التي تفرق بين الأشخاص العاديين والمبدعين من ناحية عدم تدوين ملاحظاتهم حيث أن الفئة الناجحة تتغلب على الملل بقوة دافع النجاح، أما الآن مع الخرائط الذهنية فلن تكون هناك عقبات فجميع الناس من كل الأعمار يستطيع استخدامها والعمل عليها لمساعدتهم في تغيير حياتهم إلى الأفضل.

أكثر ما يميز الخرائط الذهنية هي تعدد استخداماتها، فهي بالأساس وسيلة لتحليل وربط المهام أو الكلمات بعضها البعض من أجل هدف ما، فمن الممكن مثلا استخدامها لحفظ معلومات عن شخص ما، أو لتلخيص كتاب، وأفضل الاستخدامات هي لحل المشكلات والمساعدة في اتخاذ القرارات. وفي الوقت الحالي أصبحت وسيلة رائعة عند المعلمين لعرض الدروس بشكل متسلسل جذاب مرتب الأفكار.



## المادة العلمية (١/٩/٥)

### إنشاء حساب في تطبيق IMind HD

من تطبيقات الأيباد والتي تحتوي على بعض القوالب المجانية الجاهزة تطبيق IMind HD

طريقة تحميل التطبيق:

١. الدخول على أبل ستور أو ماركت بلاي .



٢. كتابة iMindMap HD في خانة البحث.

٣. بعد ظهور التطبيق قم بالضغط على Get بجانب أيقونة البرنامج ليتم تحميله على جهازك.



٤. بعد تحميل البرنامج سوف تجده على سطح جهازك أيقونة البرنامج

### إنشاء حساب في تطبيق IMind HD

إنشاء حساب في التطبيق :

١. فتح التطبيق لتظهر الصفحة التالية ونقوم بإنشاء حساب في البرنامج.



٢. ستفتح صفحة التسجيل ونملاً الحقول المطلوبة ثم نضغط على إنشاء حساب  
. create an account

First Name	Johnny
Last Name	Appleseed
Email	johnny.appleseed...
Username	Username
Password	Required

[Create Account](#)

Already have an account? [Log in](#)

٣. ستفتح صفحة البداية للتطبيق ثم اضغط على علامة ( + ) في أسفل الصفحة ونختار  
Map





## نشاط (١/٩/٥)

الزمن المقترح للتنفيذ: ( ١٥ ) دقيقة

المستخلص	الحوار	النشاط
٢	٣	١٠

نوع النشاط:  فردي  تعاوني

مجال النشاط:  عملي  نظري

موضوع النشاط: فتح حساب في تطبيق IMind

هدف النشاط: إنشاء حساب في تطبيق IMind .

### عزيزتي المتدربة/

بعد متابعتك لخطوات إنشاء حساب في التطبيق IMind عليك تنفيذ خطوات الدخول على التطبيق الموجود على جهازك اللوحي وإنشاء حساب خاص بك فيه.

.....

.....

.....

.....





## المادة العلمية (٢/٩/٥)

### مكونات وطريقة إنشاء خريطة ذهنية في التطبيق IMind HD

#### أ- إنشاء خريطة ذهنية :

١. بعد الضغط على ( + ) ستفتح صفحة صور ليتم اختيار صورة مركزية من الصور المتاحة والتي سيظهر معها مربع نص لنسجل في داخله موضوع الخريطة.
٢. سيظهر موضوع الخريطة في منتصف صفحة العمل نحدد الشكل لتظهر علامة ( + ) مصحوبة بثلاث أيقونات لتحديد الشكل الذي سيكون عليه الفرع .

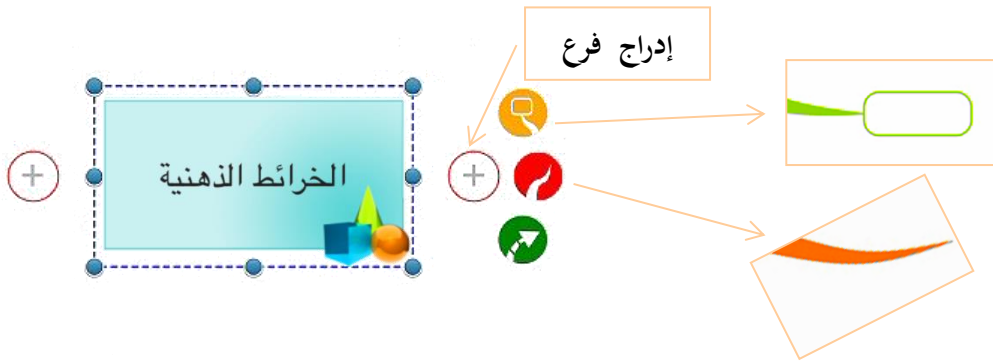

#### ب- إنشاء فروع رئيسية و فرعية :

١. نقر على شكل الفرع الذي نرغبه وسيظهر مربع مصاحب نسجل بداخله النقطة الفرعية الرئيسية .
٢. سيظهر مع الفرع أيقونة جديدة  بالضغط عليها نستطيع تغيير موقع الفرع بالنسبة للفكرة المحورية للخريطة .

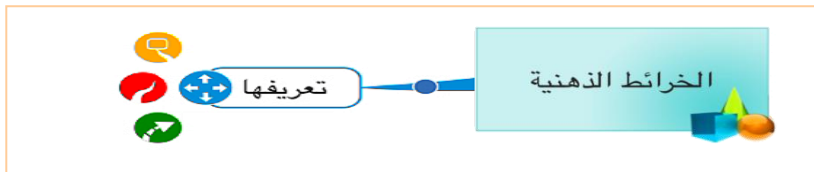

٣. و نستمر بتكرار نفس العملية في حالة رغبتنا إضافة فرع للفرع وهكذا .

## ج- التحكم في خصائص الفرع :

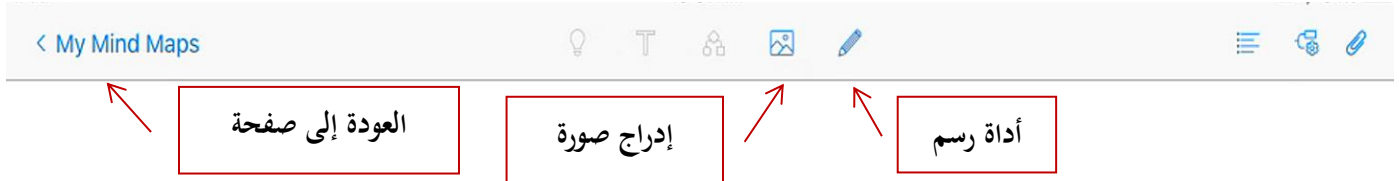

1. تحديد الفرع المرغوب تعديله في الخريطة وستفعل مجموعة من الأيقونات.
2. تختار الأيقونة التي تناسب التعديل الذي ترغبه على الفرع .

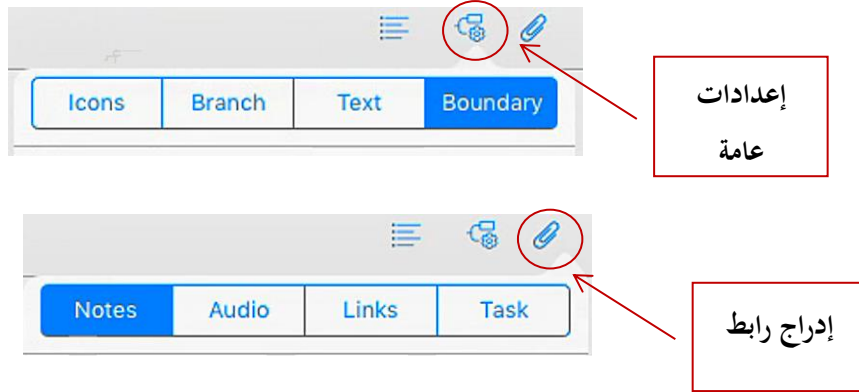

## د- التحكم في خصائص الخريطة :

1. نضغط في أي مكان خالي في الخريطة لنلغي التحديد عن أي مكون من مكونات الخريطة .
2. من الشريط العلوي نختار الإعدادات .
3. تنسدل قائمة من خلالها نستطيع تعديل خصائص الخريطة كما نرغب .

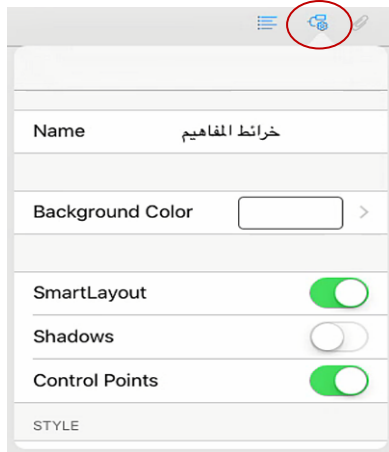

بعد الانتهاء من إنشاء وإعداد الخريطة بالضغط على العودة إلى صفحة البداية ستظهر الخريطة بهذا الشكل:

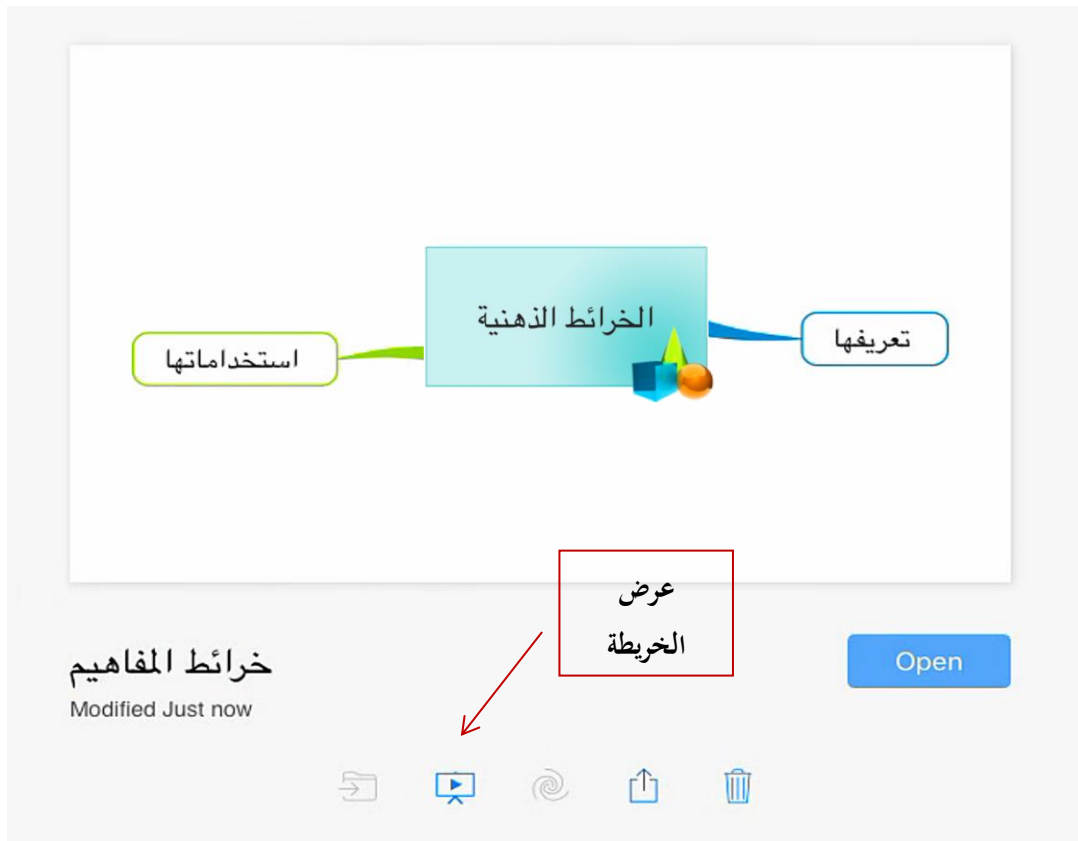



## نشاط (٢/٩/٥)

الزمن المقترح للتنفيذ: ( ٢٠ ) دقيقة

النشاط	الحوار	المستخلص
١٠	٣	٢

نوع النشاط:  تعاوني  فردي

مجال النشاط:  نظري  عملي

### موضوع النشاط:

١. مكونات وأدوات تطبيق IMind وكيفية استخدامها .
٢. إنشاء خريطة مفاهيمية في ساحة العمل

### هدف النشاط:

١. التعرف على مكونات تطبيق IMind .
٢. إنشاء خريطة ذهنية بتطبيق IMind تقدم فكرة أو مفهوم ما .

### عزيزتي المتدربة/

بعد تعرفك على مكونات التطبيق IMind وطريقة التعامل مع أدوات البرنامج انشئي خريطة ذهنية لتبسط مفهوم أو فكرة معينة من مجال تخصصك .

.....

.....

.....

.....



## نشرة معرفية (٢/٩/٥)

### تطبيق فيردرا Vidra

#### أ- تطبيق فيردرا Vidra

يختص التطبيق بعمل شرائح تستطيع من خلالها تسجيل بعض من المقاطع الصوتية ، و يعد من ضمن التطبيقات التي تستخدم بشكل بسيط وسهل ، بالإضافة إلى ذلك فالتطبيق يمكن مستخدميه من بناء قصصهم الخاصة من خلال عرضها على شكل صور .  
ولا يتوقف على الملفات الصوتية والصور فقط بل أنه ينظمها معا في ملفات فيديو يمكن التطبيق مستخدميه من مشاركة محتوياتها مع الأصدقاء من خلال مواقع التواصل الاجتماعي الأخرى أو اليوتيوب، التطبيق يحوي أدوات تساعد في بناء موشن جرافيك أو عرض توضيحي أو قصة تعليمية .

#### طريقة تحميل التطبيق :

١. الدخول على متجر أبل App Store .
٢. كتابة أسم التطبيق Vidra في مستطيل البحث .
٣. تحميل التطبيق على جهازك ( الأيباد أو الأيفون ) .



## المادة العلمية (٣/٩/٥)

### مكونات وإعدادات التطبيق Vidra

#### أ- مكونات التطبيق :

١. فتح تطبيق Vidra الموجود على سطح الأيباد .
٢. ستفتح لك نافذة البرنامج التالية .

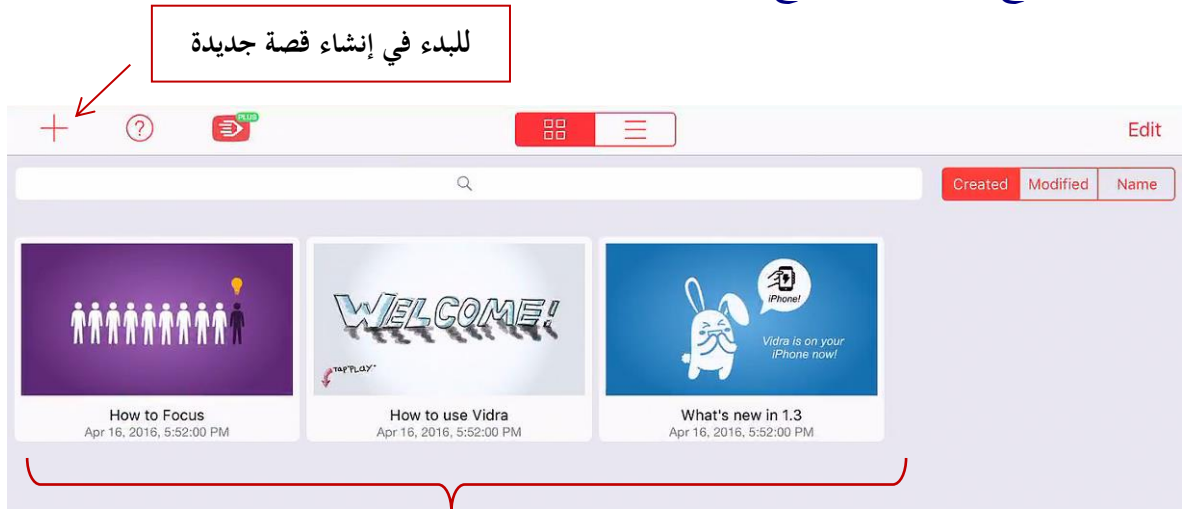

قصص معدة مسبقا على التطبيق

٣. لنضغط على علامة + لننتقل للصفحة التالية.

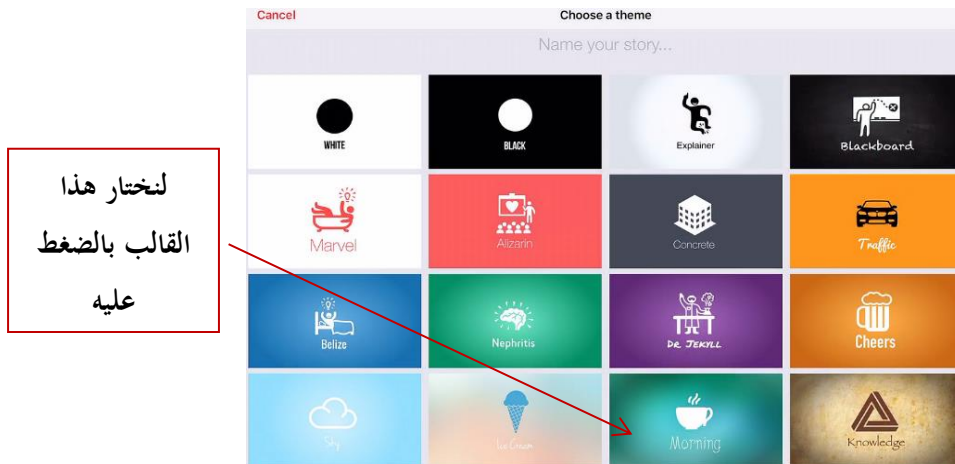

لنختار هذا  
القالب بالضغط  
عليه

٤. ستفتح لنا ساحة العمل على القصة ومن خلالها يمكن تغيير إعدادات و تنسيق العمل و إضافة اسم للعمل.

### ب- التعرف على إعدادات التطبيق :

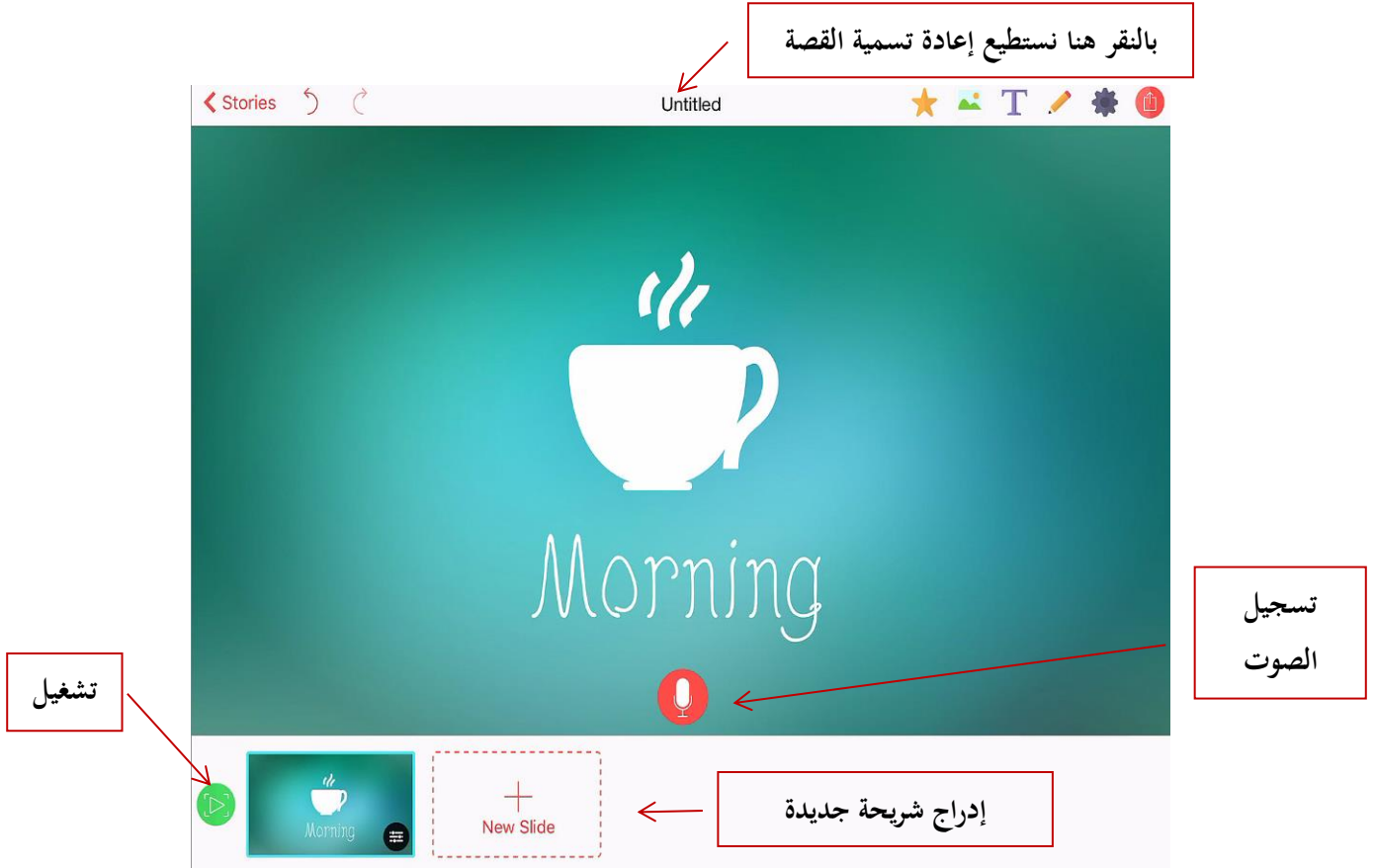

١. لتنسيق أي عنصر في ساحة العمل نحدد العنصر المراد تنسيقه ( حذف ، خلف ، أمام ، نسخ ) سيظهر شريط أعلى العنصر وعلامة تغيير اللون على اليمين أسفل العنصر المحدد.

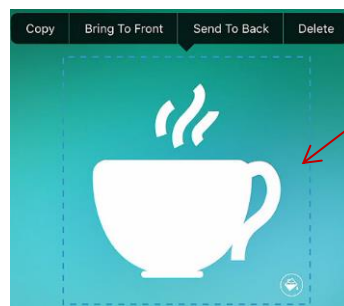

٢. لتنسيق ساحة العمل من الشريط الذي يظهر أعلى يمين الصفحة .

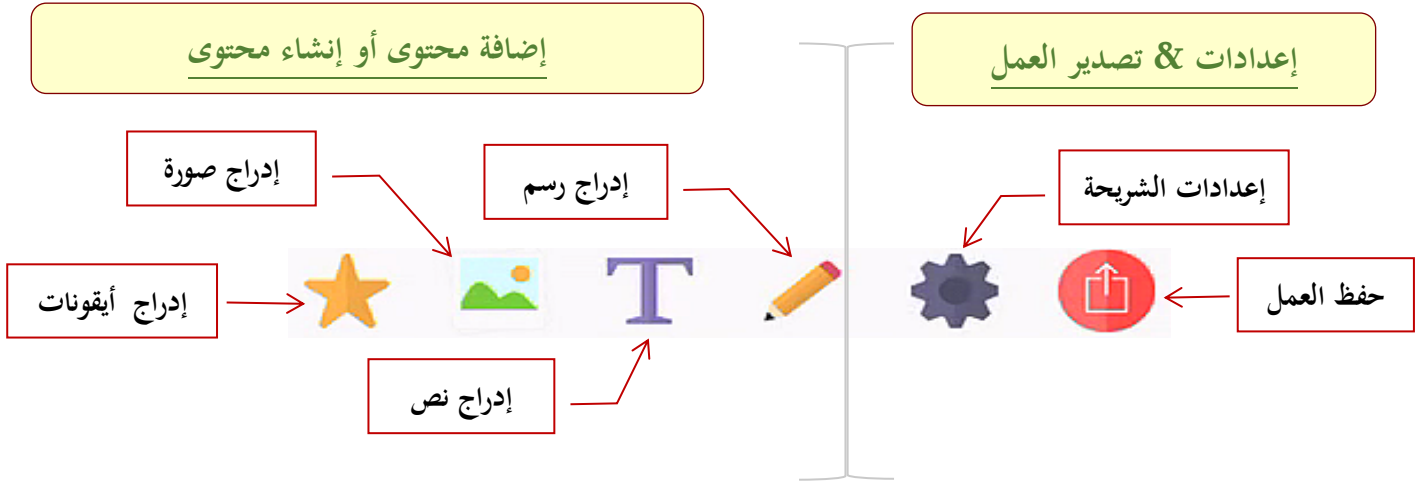

٣. في إعدادات الشريحة تستطيع تغيير الخلفية ، إضافة حركة مخصصة على الشريحة ، إضافة خلفية صوتية للعمل والتحكم في زمن الشريحة .

٤. تستطيع تسجيل صوتك على كل تشريحه كسرد قصصي أو كشرح لفكرة ما .

٥. بعد الانتهاء الضغط على زر التشغيل ومشاهدة العمل متكامل قبل حفظه .

٦. في حفظ العمل تستطيع حفظه في مكتبة البرنامج أو حفظه في مكتبة الفيديو الخاصة بك أو كمستند

. PDF



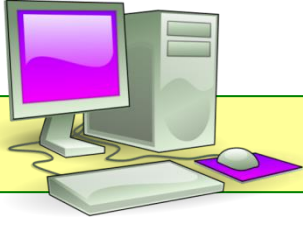

## نشاط (٣/٩/٥)

الزمن المقترح للتنفيذ: ( ٢٠ ) دقيقة

النشاط	الحوار	المستخلص
١٠	٥	٥

نوع النشاط:  فردي  تعاوني

مجال النشاط:  عملي  نظري

### موضوع النشاط:

١. مكونات وإعدادات تطبيق vidra .
٢. إنشاء فيديو تعليمي في تطبيق Vidra .

### هدف النشاط:

١. التعرف على مكونات تطبيق Vidra .
٢. تصميم فيديو تعليمي في تطبيق Vidra .

### عزيزتي المتدربة/

بعد تعرفك على مكونات التطبيق vidra وطريقة التعامل مع أدوات التطبيق  
أنشي فيديو يقدم مفهوم أو فكرة معينة في مجال تخصصك .

.....

.....

.....

.....



نشرة معرفية (٣/٩/٥)

## تطبيق TinyTap

نحن نعتقد أن أي شخص يمكن أن يعلم ويتعلم أي شيء إذا أعطيت الأدوات المناسبة للقيام بذلك .  
( مطورين تطبيق tiny tap )

### ما هو TinyTap :

- البرنامج هو عبارة عن منبر اجتماعي يمكن المعلم والطالب وكذلك العائلات القدرة على التعلم من بعضهم البعض من خلال خلق الخاصية للتطبيقات على التعلم و اللعب عن طريق آلاف الألعاب المشتركة الجديدة يوماً من قبل مجتمع عالمي من المعلمين والمتعلمين في جميع أنحاء العالم.

### ما هو سوق tiny tap؟

هو مجتمع دولي على الإنترنت يحتوي على ملايين المعلمين والطلاب والآباء والأمهات يمكنهم إنشاء وتبادل ما لديهم من ألعاب تعليمية كل يوم.. ويمكن تحميل هذا التطبيق عن طريق ال app store ويمكن نشر الألعاب في سوق TinyTap وكذلك بيعها.

### كيف ممكن أن نستفيد من TinyTap:

١. البرنامج يدعم اللغة العربية ولغات أخرى.. وأيضاً بإمكانك تحديد مستوى الأعمار التي تصمم لها الدروس والألعاب التعليمية .
٢. يمكن للأطفال بسهولة إنشاء وتشغيل الألعاب وهو وسيلة للآباء والأمهات لتوعية أطفالهم والتفاعل معهم من خلال خلق الألعاب لهم باستخدام الصور العائلية والصور المألوفة والأنشطة الخاصة و غرس القيم بمتعة .

٣. يمكن للمدرسين بسرعة وسهولة خلق أنشطة تعليمية ممتعة لأي غرض من الأغراض وإشراك الطالب في شيء جديد .
٤. وكذلك يمكن لمعلمي التربية الخاصة الاستفادة من هذا البرنامج للتوصل إلى طرق جديدة لمساعدة ذوي الاحتياجات الخاصة وتخصيص الأنشطة التي تناسب كل شخص على حده.
٥. وكذلك يستفيد منه مؤلفي الكتب في تحويل القصص إلى تطبيقات مع الحفاظ على مضمونها.
٦. وهو وسيلة للعلامات التجارية للاتصال والوصول إلى جمهورهم وخصوصاً عندما يتعلق الأمر بالطفل .

### طريقة تحميل البرنامج :

١. الدخول على App Store أو Google Play .



٢. كتابة Tiny Tap في مربع البحث .
٣. الضغط على Get لتحميل التطبيق على الجهاز اللوحي .



المادة العلمية (٤/٩/٥)

## مكونات وإعدادات تطبيق Tiny tap

### أ-المكونات الرئيسية لكتاب تفاعلي في Tiny tap:

١. فتح تطبيق Tiny Tap الموجود على سطح التابلت .

٢. ستفتح لك صفحة التطبيق التالية :

بالضغط هنا  
تفتح قائمة  
التسجيل أو  
المشاركة



٣. لبدء بتصميم كتاب تفاعلي أو لعبة تفاعلية نضغط على إنشاء

#### ٤. ستفتح صفحة النشاط التالية :



٥. لنضغط على استيراد صورة وستظهر قائمة لخيارات متعددة لاستيراد الصور ( حزم إبداع ، كاميرا ، ألبومات ، ويب ) .



٦. لنختار حزم إبداع وستظهر لنا مجموعة من الخيارات المتنوعة للصور لاختار ما يناسب فكرتك و يخدمها .



## ب- إضافة صورة للعبة تفاعلية في Tiny Tap :

1. نضيف صورة أو غلاف للعبة التفاعلية .
2. نختار من حزم إبداع covers ( غلاف ) و يتم تحديد غلاف مناسب لفكرة اللعبة .  
ملاحظة ( ممكن اختيار صورة من جهازك وبالنقر على الصورة ستظهر قائمة تختار منها تعيين كخلفية )
3. ننقر على القلم لتظهر الأدوات التالية ( استيراد صورة - النص - القلم - قلم التحديد وهكذا  
( ..... )

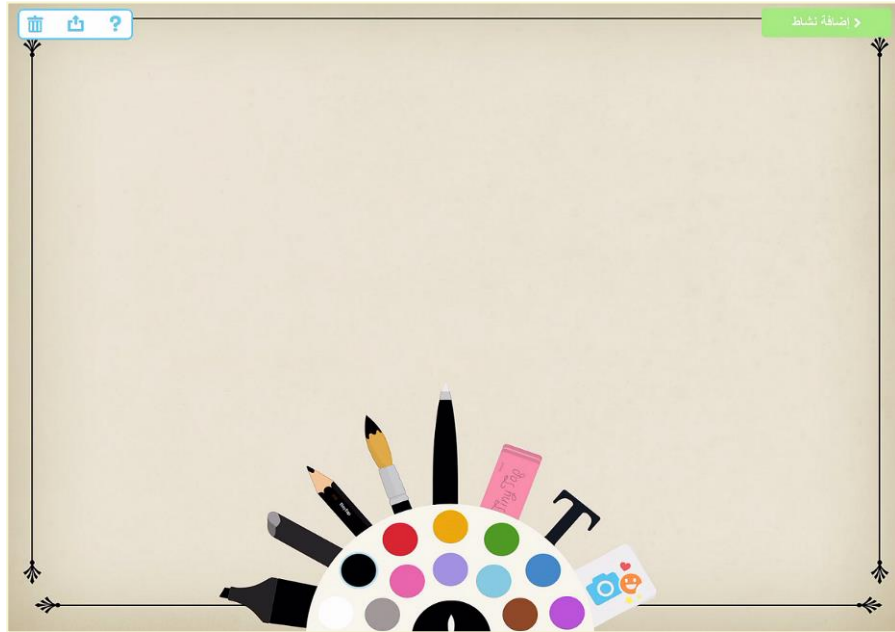

4. اختار نص و اكتب اسم اللعبة وغير في إعدادات النص من الشريط الأسفل .



٥. ثم انضغط إضافة نشاط لنتقل بعد ذلك لصفحة ساحة العمل.

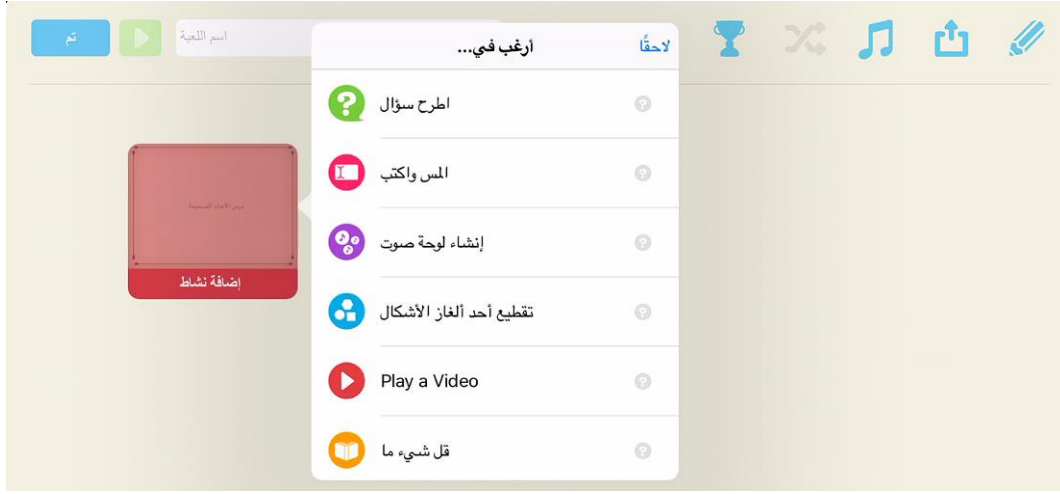

٦. حدد من القائمة الجانبية المصاحبة للشريحة الأولى التي أنشأتها ما الأمر الذي ترغب تطبيقه على الشريحة .

٧. لنختار **قل شيء ما** وسنعود لصفحة غلاف اللعبة وستظهر لنا نافذة لتسجيل الصوت .

٨. نقر بدء التسجيل ثم نسجل ما نريد وبعد ذلك نضغط تم.

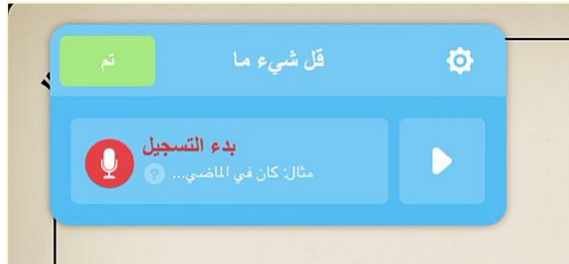



## نشاط (٤/٩/٥)

الزمن المقترح للتنفيذ: ( ١٠ ) دقائق

المستخلص	الحوار	النشاط
٢	٣	٥

نوع النشاط:  فردي  تعاوني

مجال النشاط:  عملي  نظري

موضوع النشاط:

مكونات وإعدادات تطبيق Tiny Tap.

هدف النشاط:

- التعرف على مكونات تطبيق Tiny Tap .
- إدراج صورة في شريحة النشاط.

عزيزتي المتدربة/

بعد تعرفك على مكونات التطبيق Tiny tap وكيفية إضافة صورة طبقي نفس الخطوات وابدئي بإنشاء شريحة وإضافة خلفية للصورة .

.....

.....

.....

.....





المادة العلمية (٥/٩/٥)

إعداد أنشطة تفاعلية Tiny tap

### أ- إعداد أنشطة تفاعلية :

١. بعد تسمية اللعبة والضغط على تم نعود لهذه الصفحة



٢. نضيف صورة للشريحة الثانية ونكرر طريقة إضافة صورة مناسبة كما فعلنا سابقا .

٣. ننشئ سؤال باستخدام أداة النص كما يلي :

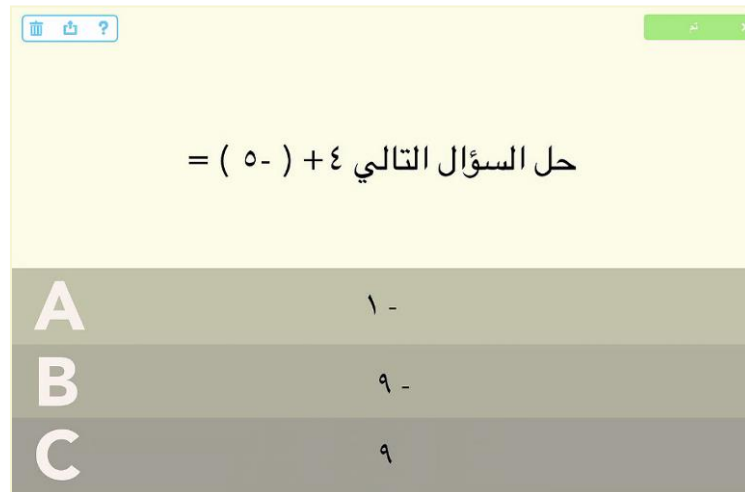

٤. نضغط تم للانتقال لساحة العمل .

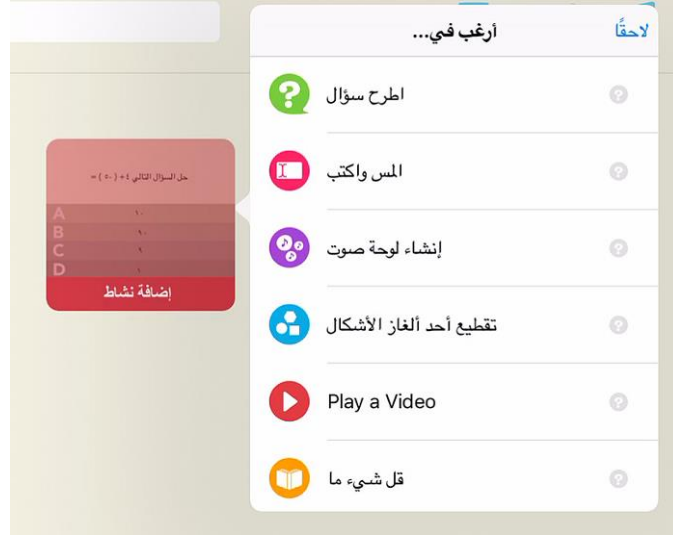

٥. نختار من القائمة اطرح سؤالاً .

٦. ستفتح صفحة النشاط وتسجل السؤال الموجود بصوتك .



٧. حدد الإجابة الصحيحة في صفحة النشاط ثم اضغط على علامة ( صح ) 

صح منطقة الإجابة

حل السؤال التالي  $4 + (-5) =$

نحدد الإجابة

A	- ١
B	- ٩
C	٩
D	١

٨. ستنتقل إلى ساحة العمل ومن خلالها تعطي اسم للعبة ومعاينة المنتج النهائي قبل مشاركته .

تغيير مسمى اللعبة

مشاركة اللعبة

لعبة 36

قراءة

سؤال

المن والكتب

إضافة صورة

٩. اضغط مشاركة واختر بعد ذلك نوع المشاركة .

إضافي

إضافة إلى الملاحظات

البريد

رسالة

إضافي

عنّ على TinyTap

نسخ

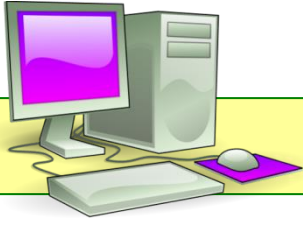

## نشاط (٥/٩/٥)

الزمن المقترح للتنفيذ: ( ١٠ ) دقائق

المستخلص	الحوار	النشاط
٢	٣	٥

نوع النشاط:  فردي  تعاوني

مجال النشاط:  عملي  نظري

موضوع النشاط:

إنشاء لعبة تفاعلية أو كتاب تفاعلي في تطبيق Tiny Tap.

هدف النشاط:

إنشاء لعبة تفاعلية في تطبيق Tiny Tap .

عزيزتي المتدربة/

بعد متابعتك لخطوات إعداد الأنشطة التفاعلية على تطبيق Tiny Tap صممي لعبة تعليمية متنوعة الأنشطة في مجال تخصصك .

.....

.....

.....

.....



## المراجع

- <https://imindmap.com/how-to-mind-map/>
- <https://imindmap.com/blog/enjoy-a-successful-start-to-2017-with-imindmap-10/#more-30995>
- <https://itunes.apple.com/us/app/vidra/id879072229?mt=8>
- <https://ictevangelist.com/vidra-ipad-free-video-creation-tool/>
- <http://www.tinytap.it/activities/>
- <https://www.fractuslearning.com/2014/11/06/interactive-lessons-tinytap/>

الزمن ١٢٠ دقيقة

تطبيقات الأياد تخدم عملية التعلم

الجلسة العاشرة

### أهداف الجلسة:

- أتوقع في نهاية الجلسة من المتدربة أن تكون قادرة على :
  - إنشاء حساب في تطبيق NearPod .
  - إدراج محتوى في تطبيق NearPod .
  - تسمية الدرس على تطبيق NearPod .
  - تصميم أنشطة تفاعلية في تطبيق NearPod .
  - تصدير درس إلى مكتبة البرنامج
  - مشاركة محتوى تفاعلي معد على NearPod مع الطالبات .
  - التعرف على مكونات تطبيق ClassKick .
  - تصميم اختبار في تطبيق ClassKick .

### الإجراءات التدريبية (المادة العلمية):

الزمن	الإجراءات التدريبية	م
٥ دقائق	إنشاء حساب في التطبيق NearPod (١/١٠/٥)	١
10 دقائق	نشاط تطبيقي عملي فردي . (١/١٠/٥)	٢
١٠ دقائق	مكونات الدرس على Nearpod (٢/١٠/٥)	٣
20 دقيقة	نشاط تطبيقي عملي فردي . (٢/١٠/٥)	٤
١٠ دقائق	طريقة إضافة أنشطة تفاعلية في Nearpod (٣/١٠/٥)	٥
٢٠ دقيقة	نشاط تطبيقي عملي فردي . (٣/١٠/٥)	٦
٥ دقائق	مشاركة الدرس مع الطلاب . (٤/١٠/٥)	٧
١٠ دقائق	نشاط تطبيقي عملي فردي . (٤/١٠/٥)	٨
١٠ دقائق	المكونات الرئيسية لتطبيق إنشاء الاختبارات ClassKick . (٥/١٠/٥)	٩
٢٠ دقيقة	نشاط تطبيقي عملي فردي . (٥/١٠/٥)	١٠
١٢٠ دقيقة	المجموع	

## نشرة معرفية (١/١٠/٥)

### تطبيق Nearpod



#### أ- ماهو تطبيق Nearpod ؟

تطبيق Nearpod عبارة عن أداة تعاون و تواصل بين المدرسين و الطلبة في الوقت الحقيقي، باستخدام الأجهزة النقالة، كالأيباد و الأيفون و الآيفون. و يسمح للمدرسين بإنشاء عروض تفاعلية و تقديم المحتوى للطلبة، كما يمكنهم من تنظيم مسابقات، امتحانات مدرسية، أو حتى استطلاعات الرأي، إضافة إلى إمكانية تتبع إنجازات الطلاب في الوقت الفعلي.

يذكر أن تطبيق Nearpod تم تحميله أكثر من مليون مرة، و حصل على جائزة دايجست EDTECH في ٢٠١٢، و يعتبر من أفضل التطبيقات تقييما في سوق التطبيقات.

#### ب- بماذا يمتاز Nearpod؟

يوفر برنامج نيربود العديد من الميزات، نذكر من بينها:

١. إمكانية تحميل الدروس، و الأسئلة، و استطلاعات الرأي، و تنظيم مسابقات و عرضها مباشرة على أجهزة الطالب و السبورة التفاعلية.
٢. إشراك الطلاب من خلال توفير المحتوى التفاعلي ومتابعة تقدمهم.
٣. إدارة الفصل الدراسي من خلال لوحة تحكم Nearpod
٤. تتبع عدد الطلاب المتابعين للدرس، مباشرة من لوحة التحكم.
٥. مراقبة تقدم الطلاب في الوقت الحقيقي من خلال تقارير الأداء.
٦. تلقي ردود الطلبة، و عرض النتائج في الوقت الحقيقي.
٧. إمكانية عرض تقرير مفصل عن الجلسة يسرد كل استجابات الطلاب و أنشطتهم.



## المادة العلمية (١/١٠/٥) إنشاء حساب في تطبيق Nearpod

### أ- تحميل تطبيق Nearpod :

١. لتحميل التطبيق على جهازك الدخول على ( حسب نوع جهازك )

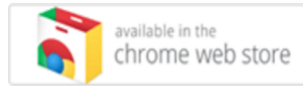

٢. كتابة Nearpod في خانة البحث

سيظهر التطبيق  
في هذه الجهة

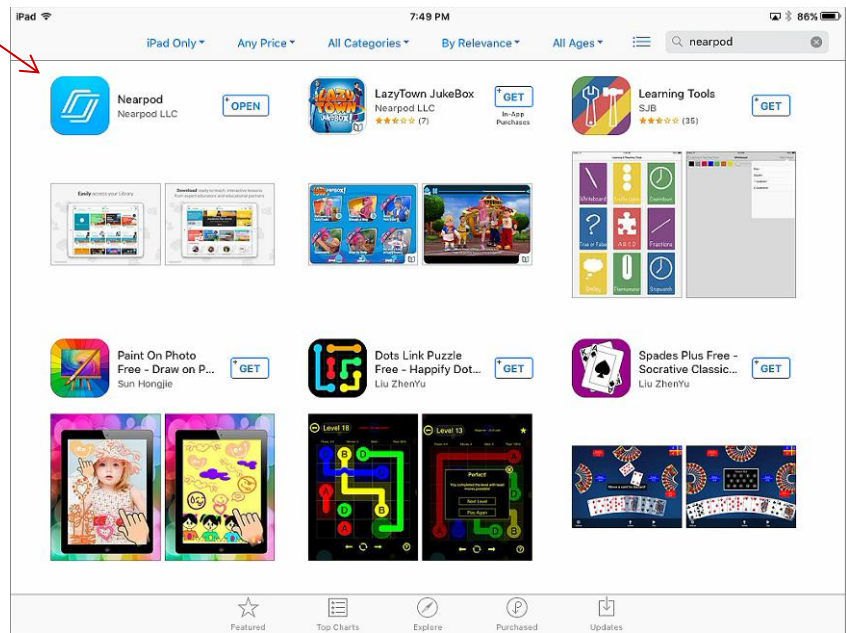

٣. قم بالضغط على التطبيق ليتم تحميله على جهازك اللوحي .



## -فتح حساب في تطبيق Nearpod

1. افتح التطبيق الموجود على سطح الجهاز .
2. سوف تظهر لك النافذة التالية .

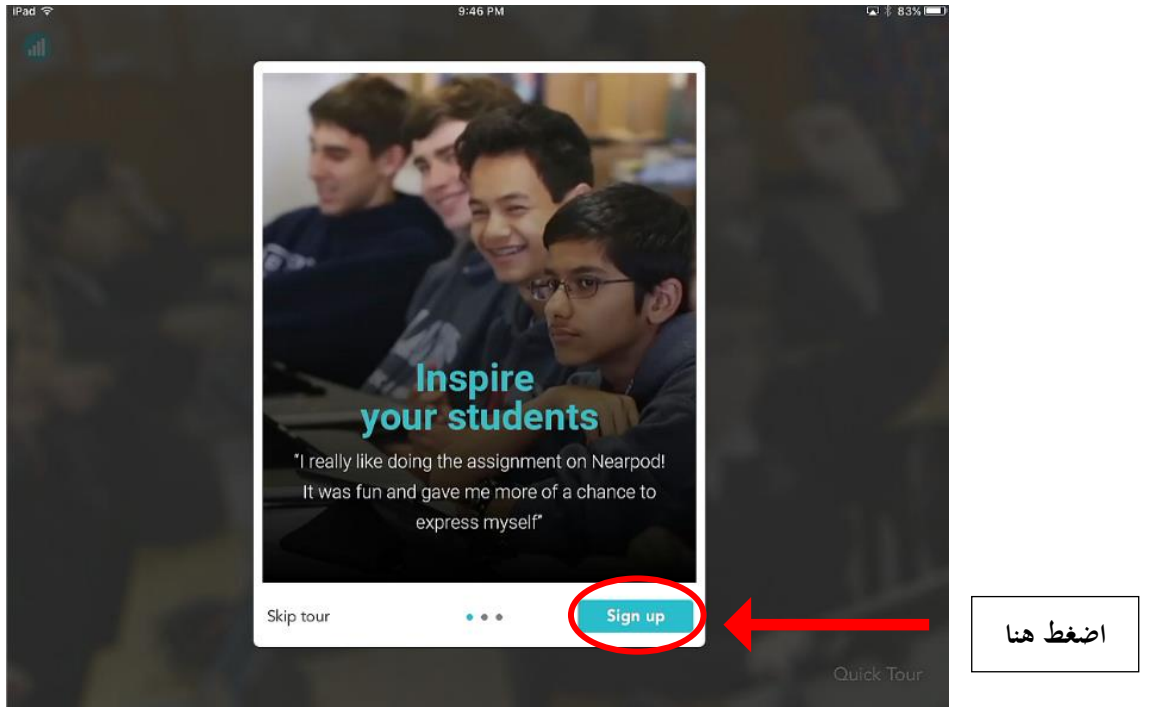

3. بالضغط على Sign up ستفتح نافذة التسجيل .



Teacher Sign Up

4. بعد تعبئة بياناتك اضغط على



( ملاحظة يمكن التسجيل في البرنامج عن طريق موقعه في النت (nearpod.com)

٥. سننتقل إلى الصفحة التطبيق التالية :

My Library

Explore

Join

Create

Reports

What would you like to do?

Help me decide

مكتبتك الخاصة

العروض الأكثر شهرة

الانضمام إلى عرض مباشر

عرض جديد

تقارير دروس مصممة في  
Nearpod



## نشاط (١/١٠/٥)

الزمن المقترح للتنفيذ: ( ١٠ ) دقيقة

المستخلص	الحوار	النشاط
٢	٣	٥

نوع النشاط:  فردي  تعاوني

مجال النشاط:  عملي  نظري

موضوع النشاط:

فتح حساب في تطبيق NearPod .

هدف النشاط:

إنشاء حساب في تطبيق NearPod .

عزيزتي المتدربة/

انشئي حساب في تطبيق NearPod متبعة نفس الخطوات التي شاهدتها لطريقة فتح الحساب .

.....

.....

.....

.....



المادة العلمية (٢/١٠/٥)

التعامل مع محتوى وتسميته في Nearpod

## أ- البدء بإنشاء محتوى درس على Nearpod:

١. نضغط على creat ثم أضغط go

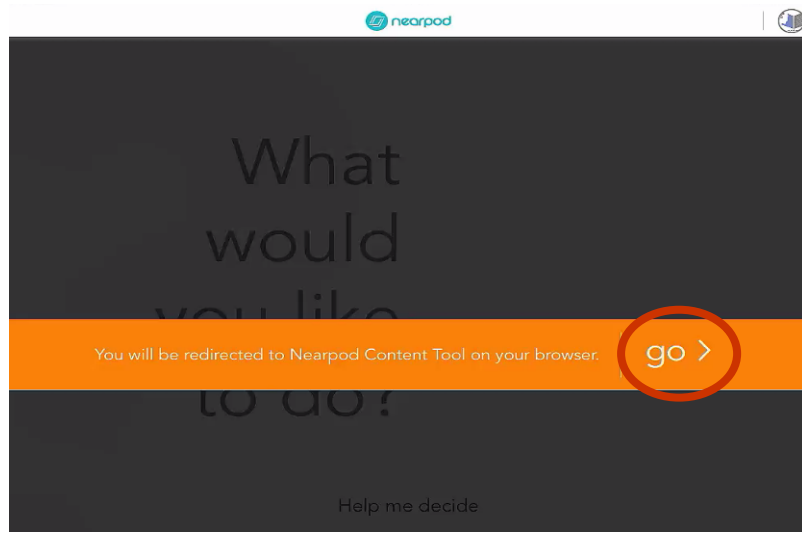

٢. ننتقل إلى صفحة إنشاء درس :

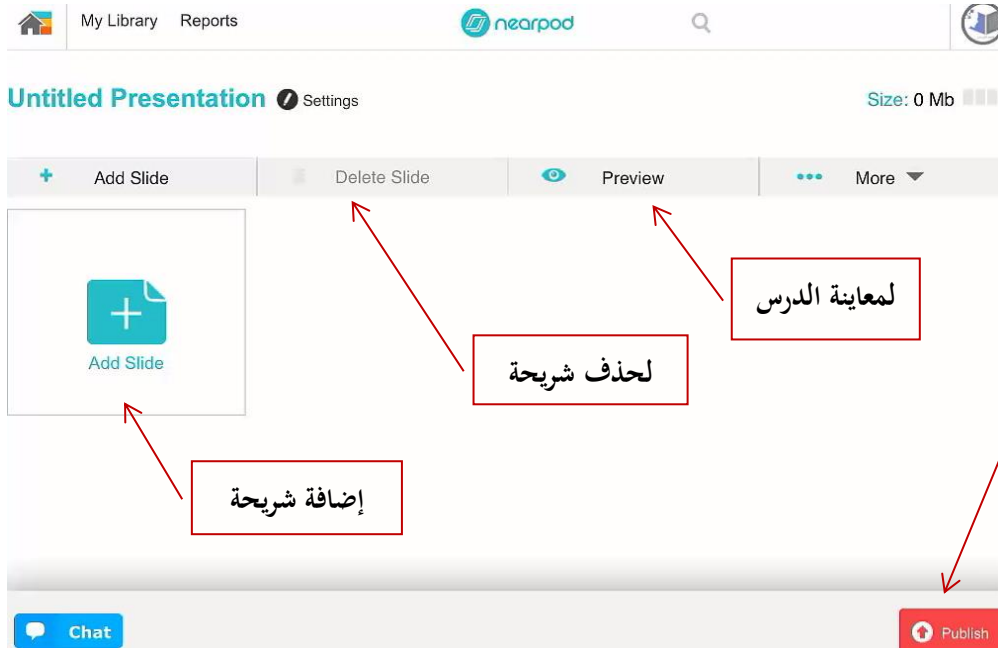

٣. لنضيف شريحة نضغط على Add Slide لتفتح النافذة التالية :



٤. نختار slide

٥. ثم نختار إدراج صورة ( image ).



٦. نتبع الخطوات التالية لإدراج صورة من جهازك اللوحي :

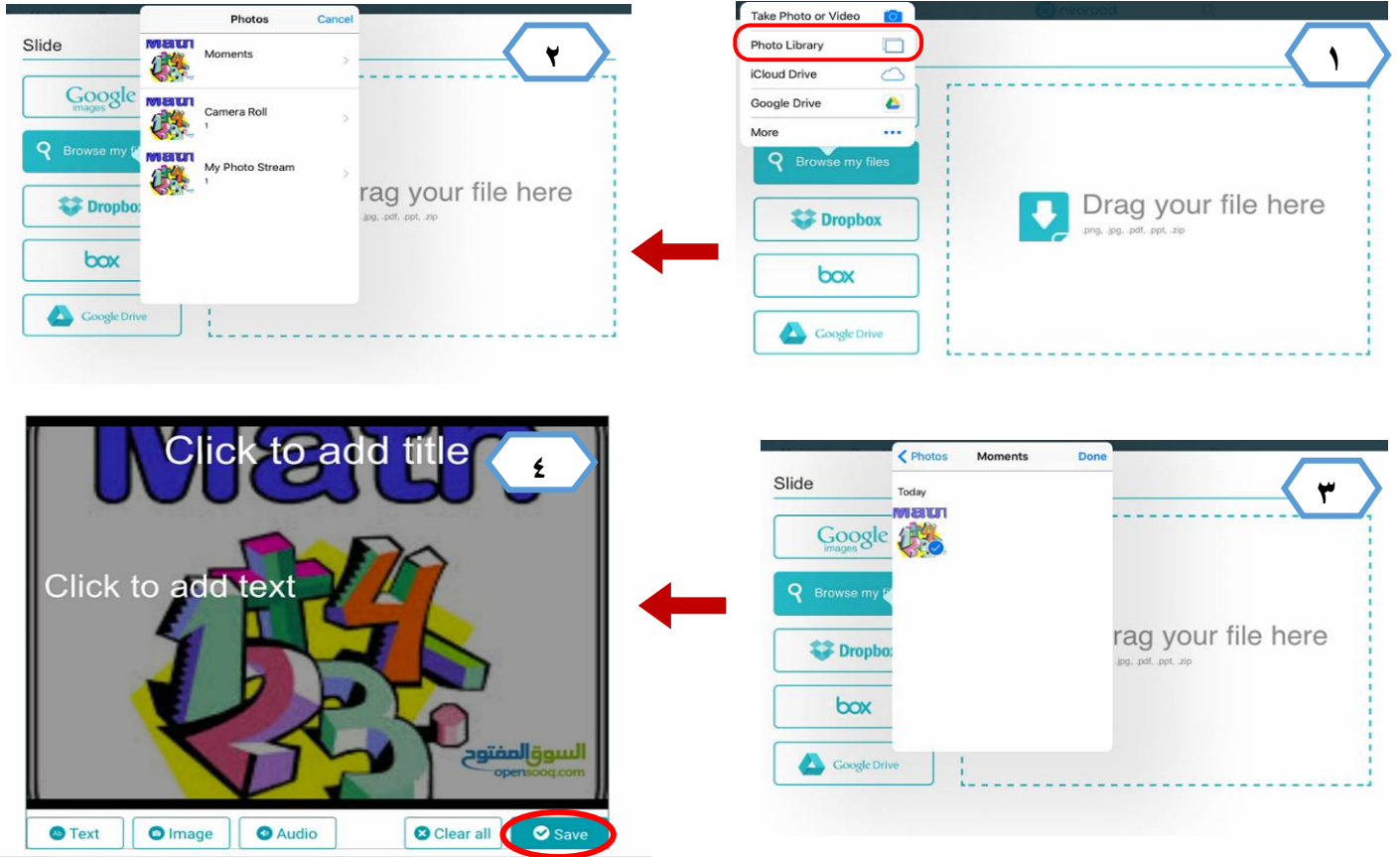

٧. نضغط على save نحفظ العمل ومنتقل مرة أخرى لصفحة إنشاء الدروس.

## ب-تسمية درس في Nearpod:

The image shows two screenshots from the Nearpod interface. The left screenshot displays the 'Presentation Settings' panel with fields for 'Untitled Presentation', 'Description & Tags (e.g. Algebra, US Pre)', 'GRADES', and 'SUBJECT'. A 'Save' button is at the bottom. Red boxes and arrows point to these fields with labels: 'عنوان الدرس' (Lesson Title) for the title field, 'وصف الدرس' (Lesson Description) for the description field, 'المادة' (Subject) for the SUBJECT dropdown, and 'المرحلة الدراسية' (Grade Level) for the GRADES dropdown. The right screenshot shows the 'Untitled Presentation' interface with a slide titled 'Math' featuring colorful numbers. A red box and arrow point to the 'Settings' icon in the top right corner, with a label: 'انقر على setting لإضافة عنوان للدرس' (Click on setting to add a title to the lesson). Another red box and arrow point to the 'Math' slide, with a label: 'ظهرت أول شريحة من الدرس' (The first slide of the lesson appeared).

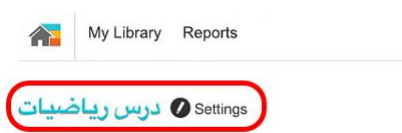

وبعد إضافة عنوان للدرس سيظهر لك بالشكل التالي

ملاحظة ( يمكن إعادة الخطوات السابقة لإضافة شريحة جديدة بمحتوى فيديو أو صوت أو pdf أو باوربونت )



## نشاط (٢/١٠/٥)

الزمن المقترح للتنفيذ: ( ٢٠ ) دقيقة

المستخلص	الحوار	النشاط
٢	٣	١٠

نوع النشاط:  فردي  تعاوني

مجال النشاط:  عملي  نظري

### موضوع النشاط:

١. إضافة محتوى في تطبيق NearPod .
٢. طريقة تسمية درس معد على تطبيق NearPod

### هدف النشاط:

١. إدراج محتوى درس في تطبيق NearPod .
٢. تسمية لدرس على تطبيق NearPod .

### عزيزتي المتدربة/

بعد إطلاعك على طريقة إضافة المحتوى:

١. أضيفي ثلاث شرائح كل شريحة بها محتوى مختلف .
٢. سمّي الدرس بعد الانتهاء من إضافة الشرائح .

.....

.....

.....

.....





المادة العلمية (٣/١٠/٥)

طريقة إعداد أنشطة تفاعلية وحفظ الدرس في المكتبة Nearpod

### أ- طريقة إضافة أنشطة تفاعلية :

١. نختار مرة أخرى إضافة شريحة Add slide من مساحة العمل.

٢. اختيار إضافة نشاط Add Activity

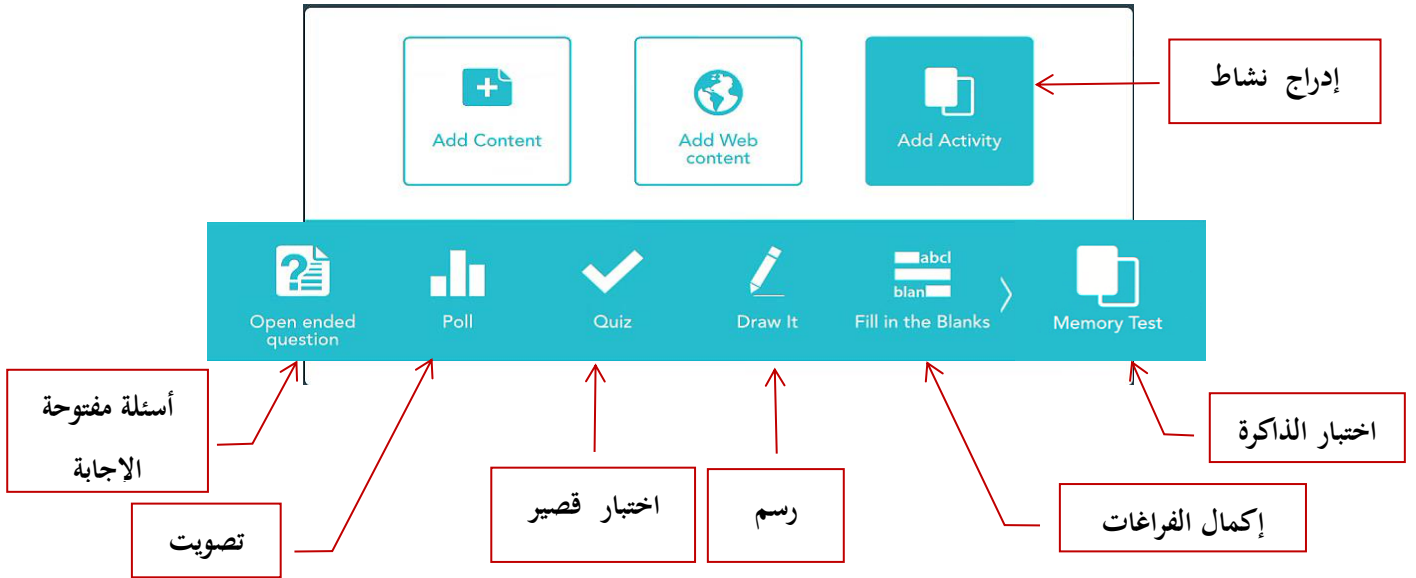

كتابة السؤال وإضافة صورة كتابة الخيارات إضافة خيار جديد

## ب- إعداد أنشطة تفاعلية :

### أ. اختيار الأسئلة المفتوحة

Open Ended Question

1 Enter question f(x) Add image

Please help us improve Nearpod by [sending your feedback!](#)

Cancel Save

حفظ السؤال

كتابة السؤال هنا أو إضافة صورة

### ب. إنشاء تصويت :

Quiz

Enter Quiz title (optional) كتابة عنوان للاختبار

1 Enter question f(x) Add image

1.1 Enter answer f(x) ✓

1.2 Enter answer f(x) ✓

+ ADD ANSWER

+ ADD QUESTION

إضافة بديل جديد

إضافة سؤال جديد

كتابة السؤال

(ملاحظة : يمكن إعادة إنشاء سؤال مفتوح الإجابة بتكرار نفس الخطوة السابقة)

### ج . إنشاء سؤال اختيار من متعدد :

Quiz

كتابة السؤال

Enter Quiz title (optional) كتابة عنوان للاختبار

كتابة البدائل

1 Enter question f(x) Add image

1.1 Enter answer f(x) ✓

1.2 Enter answer f(x) ✓

+ ADD ANSWER إضافة بديل جديد

+ ADD QUESTION إضافة سؤال جديد

### د . إنشاء سؤال الرسم :

Draw It

كتابة السؤال

Draw It instructions (optional) Add image

إدراج صورة

إدراج صورة

Drag your image or PDF here (Max 3 Mb)

Or choose any of these options below:

Browse my files From Dropbox From Box

Cancel Save

## هـ - إنشاء اختبار الذاكرة :

اختيار نوع اختبار الذاكرة صور أو كلمات

Memory Test<sup>beta</sup>

Text Style Images

Google Images | Other Images

Browse your files

Browse Dropbox

Browse Box

Grid Size

6 pairs

8 pairs

12 pairs

مصادر صور الاختبار

تحديد عدد الصور أو كلمات الاختبار

Final Question Done

## ج- تصدير الدرس للمكتبة :

بعد الانتهاء من جميع مكونات الدرس نتبع مايلي حتى ننشره في مكتبة الدروس الخاصة :

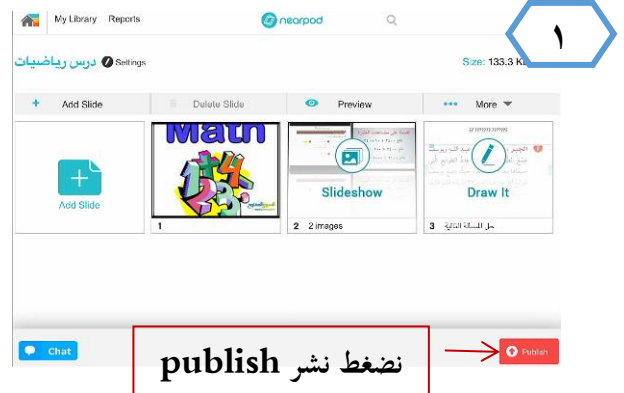
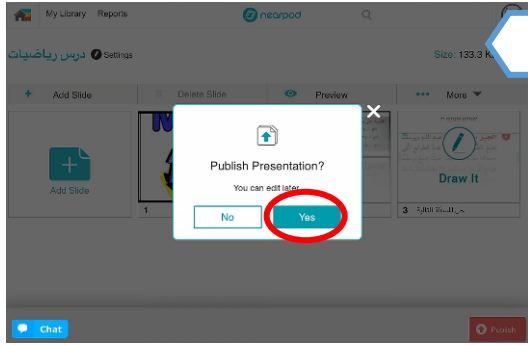

نضغط نشر publish

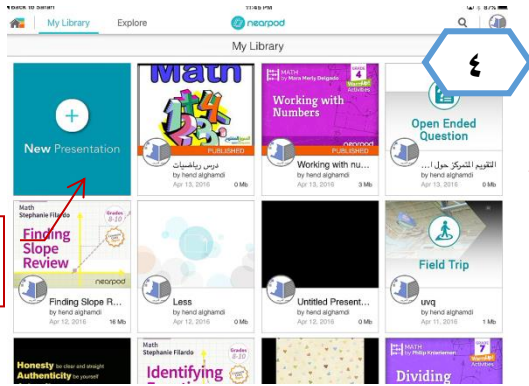

الدرس

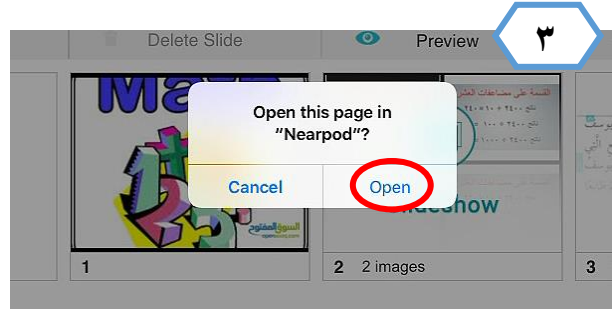



## نشاط (٣/١٠/٥)

الزمن المقترح للتنفيذ: ( ٢٠ ) دقيقة

النشاط	الحوار	المستخلص
١٠	٣	٢

نوع النشاط:  فردي  تعاوني

مجال النشاط:  عملي  نظري

موضوع النشاط:

١. إضافة أنشطة تفاعلية في NearPod
٢. كيفية تصدير درس إلى مكتبة البرنامج

هدف النشاط:

- ١- تصميم أنشطة تفاعلية في تطبيق NearPod .
- ٢- تصدير درس إلى مكتبة البرنامج.

عزيزتي المتدربة/

بعد إطلاعك على طريقة إعداد الأنشطة التفاعلية في تطبيق Near Pod وكيفية تصدير الدرس إلى مكتبة التطبيق .

١. أنشئي أنشطة تفاعلية متنوعة في مجال تخصصك .
٢. بعد الانتهاء صدري الدرس إلى مكتبة التطبيق .

.....

.....

.....

.....



## المادة العلمية (٤/١٠/٥) طريقة مشاركة الدرس مع الطلاب في Nearpod

### أ- مشاركة الدرس مع الطلاب :

١. نفتح مكتبة الدروس.
  ٢. ثم نختار الدرس الذي نريد مشاركته مع الطلاب.
  ٣. لديك خياران للمشاركة .
- الخيار الأول - جلسة مباشرة .**
- الخيار الثاني - غير مباشرة**
- واجب منزلي .
  - رابط يرسل عن طريق الإيميل أو مواقع التواصل الاجتماعي.

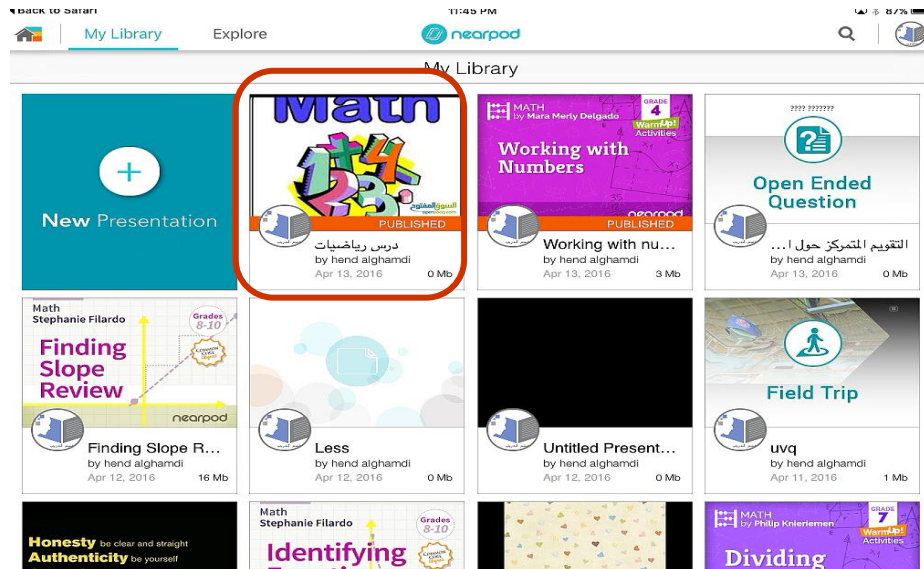

٤. بعد اختيار الدرس ستظهر الصفحة التالية :

مشاركة الدرس  
عن طريق  
الإيميل أو  
مواقع التواصل  
الاجتماعية

إرساله كواجب

تعديل الدرس

جلسة مباشرة

٥. نختار جلسة مباشرة



ليظهر رمز الدخول.

PIN

Share this PIN with your audience

**TYCDS**

Email Twitter Facebook Google Classroom

Close



## ب- دخول الطلاب على الجلسة المباشرة :

1. يجب أن يكون تطبيق Near pod موجود في الأجهزة اللوحة التي عند الطلاب .
2. يفتح الطالب التطبيق ويتبع التالي للدخول للجلسة المباشرة .

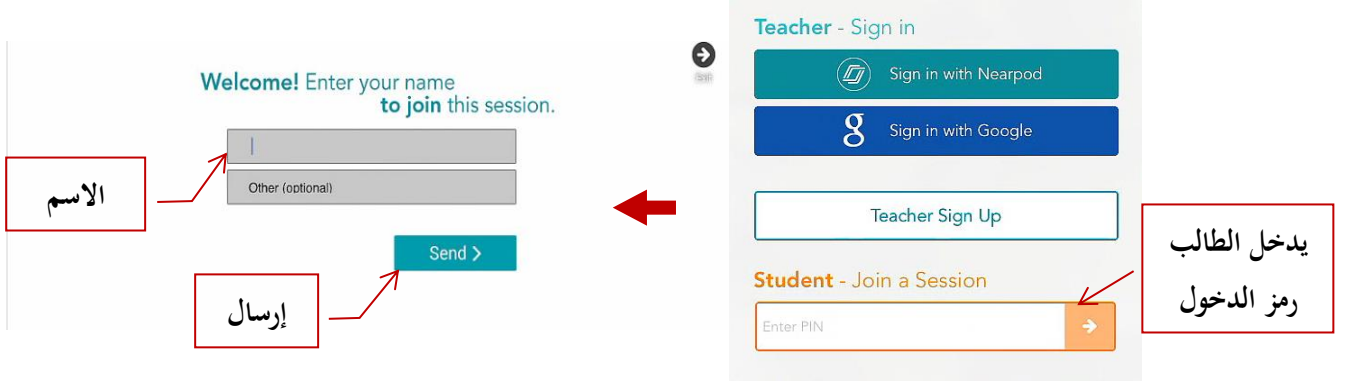

3. بعد انضمام الطالب للجلسة المباشرة يتم تحريك شرائح الدرس من جهة المعلم .



4. في حالة تزويد الطالب برمز الدخول كواجب ففي هذه الحالة يكون التحريك والتحكم من جهة الطالب .

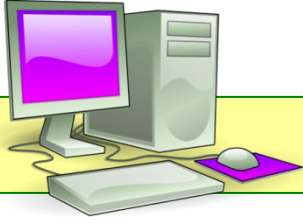

## نشاط (٤/١٠/٥)

الزمن المقترح للتنفيذ: ( ١٠ ) دقيقة

النشاط	الحوار	المستخلص
٥	٣	٢

نوع النشاط:  تعاوني  فردي  
مجال النشاط:  نظري  عملي

موضوع النشاط:

مشاركة درس مصمم على NearPod مع الطالبات.

هدف النشاط:

التعرف على طريقة مشاركة محتوى تفاعلي معد على NearPod مع الطالبات .

عزيزتي المتدربة/

بعد إطلاعك على طريقة مشاركة درس نفذي مشاركة درسك مع مجموعة من المتدربات .

.....

.....

.....

.....



نشرة معرفية (٢/١٠/٥)

تطبيق ClassKick

### أ- ماهو تطبيق ClassKick؟

هو تطبيق مجاني متوفر على أجهزة الأياد يوفر منصة تعليمية تتيح للمعلمين إنشاء اختبارات ومهام إلكترونية سريعة الإعداد قد تشمل على فيديو وصوت وصورة و يستطيع المعلم متابعة إجابات الطلاب من خلال منصة التطبيق وتقديم المساعدة عند الحاجة. كما يوفر التطبيق سوق خاص به قوالب اختبارات أو جداول جاهزة لاستخدامها في إعداد أنواع مختلفة من الإختبارات .

### ب- مميزات تطبيق ClassKick :

١. -يعد المعلمون مهام إلكترونية ويتم تصحيحها دون الحاجة إلى ورق .
٢. يحصل المعلم على استجابات الطلاب بشكل مباشر وبالتالي يقدم لهم التغذية الراجعة الفورية .
٣. -يأخذ الطلاب وقتهم في الحل .
٤. -يستطيع الطالب طلب مساعدة المعلم بشكل خاص من خلال أيقونة طلب المساعدة التي يوفرها التطبيق .
٥. -يستطيع الطلاب مساندة بعضهم البعض في حال أتيح لهم ذلك .

### ج- تحميل تطبيق ClassKick ؟

١. الدخول على App Store .
٢. تسجيل ClassKick في خانة البحث .
٣. النقر على التطبيق وانتظري حتى يتحمل .
٤. ستجد أيقونة التطبيق على سطح الأياد.



## المادة العلمية (٥/١٠/٥) مكونات وإعدادات ClassKick

### أولاً: فتح حساب في التطبيق :

١. الضغط على أيقونة التطبيق على سطح الأياد .
٢. ستظهر صفحة البداية ثم اختاري **teacher ? head this w**

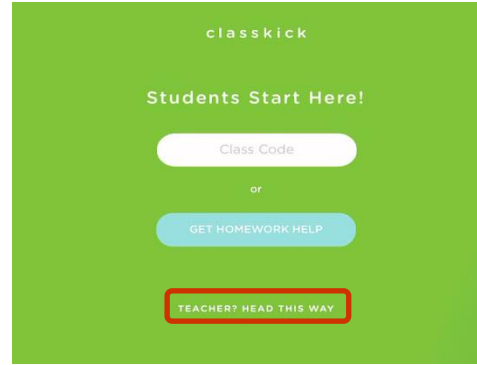

### ٣. التسجيل كحساب جديد

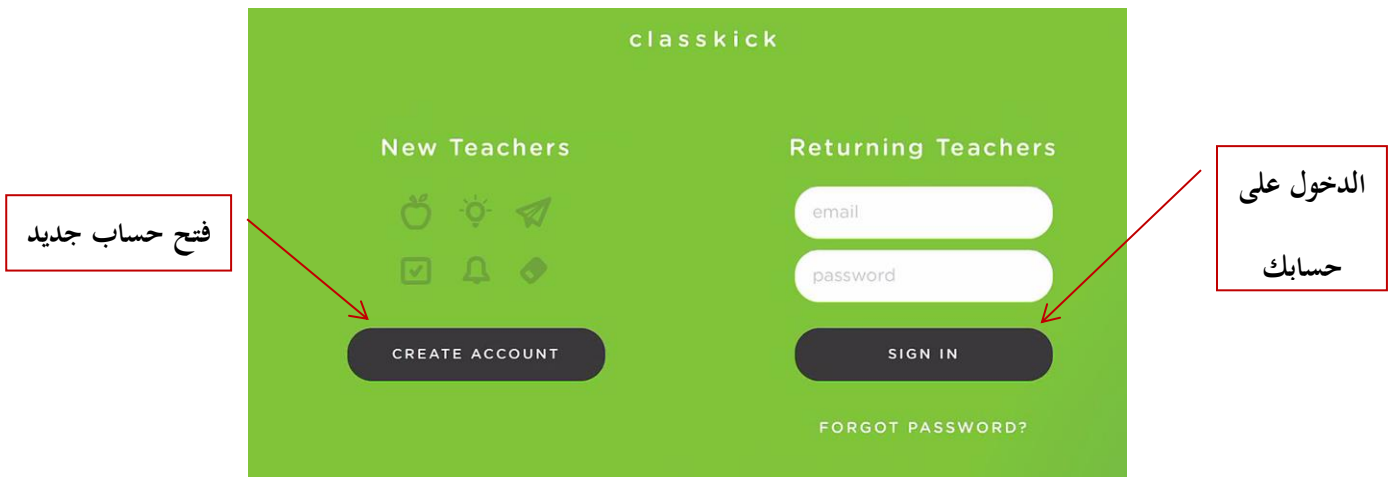

classkick

Create an Account

first name

last name

email@email.com

password

NEXT

٤. أختار حساب جديد لتنتقل للصفحة التالية :

٥. سجلي البيانات في الحقول المطلوبة

٦. ( اسمك - العائلة - البريد الإلكتروني - رقم سري ) .

٧. ثم اضغطي NEXT .

٨. ستفتح صفحة تتطلب إدخال بيانات تعريفه عن نفسك اختيارية ممكن

تتجاوزها وتضغط GO .

## ثانيا : التعرف على مكونات ساحة العمل في التطبيق :

١. بعد الضغط على GO ستظهر صفحة إعداد الاختبار .

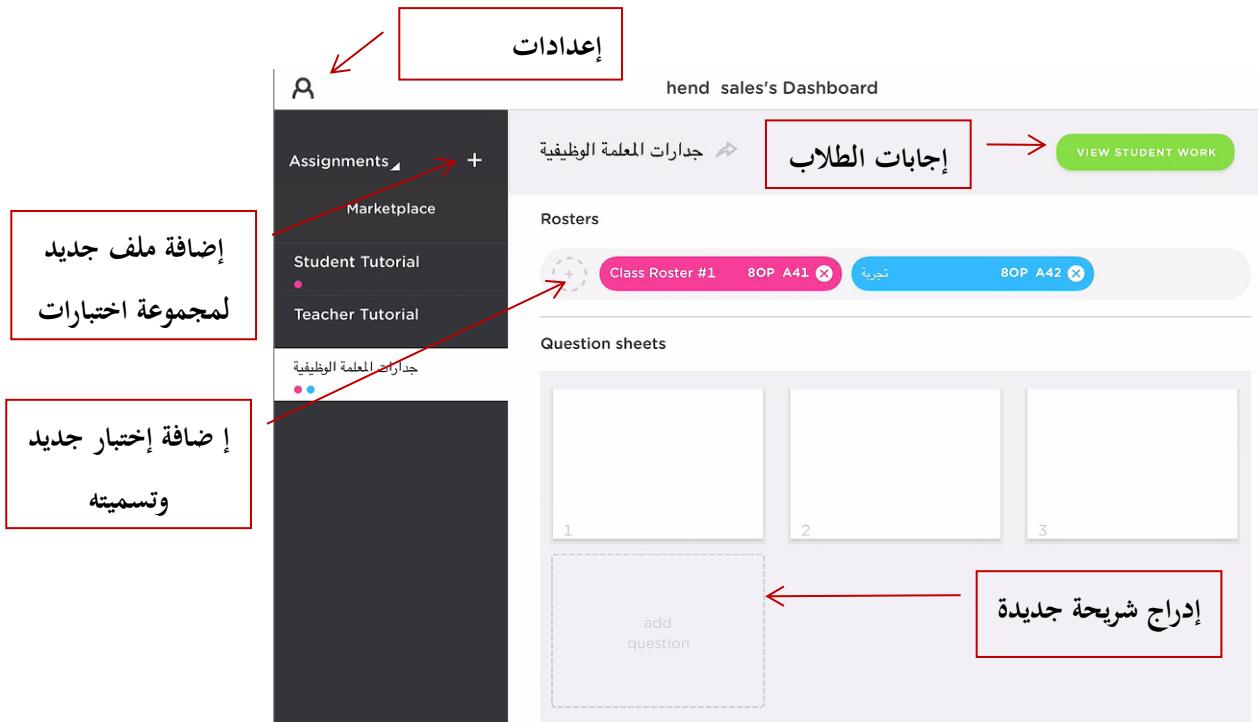

إعدادات

hend sales's Dashboard

جدارات المعلمة الوظيفية

إجابات الطلاب

VIEW STUDENT WORK

Assignments +

Marketplace

Student Tutorial

Teacher Tutorial

جدارات المعلمة الوظيفية

Rosters

Class Roster #1 80P A41

تجربة 80P A42

Question sheets

1 2 3

add question

إضافة ملف جديد لمجموعة اختبارات

إضافة اختبار جديد وتسميته

إدراج شريحة جديدة

٢. للبدء في إعداد اختبار اضغطي على أي شريحة في ساحة العمل .

### ثالثا : إعداد اختبار :

١. ستفتح صفحة بيضاء لتنشئ السؤال الذي ترغبين .

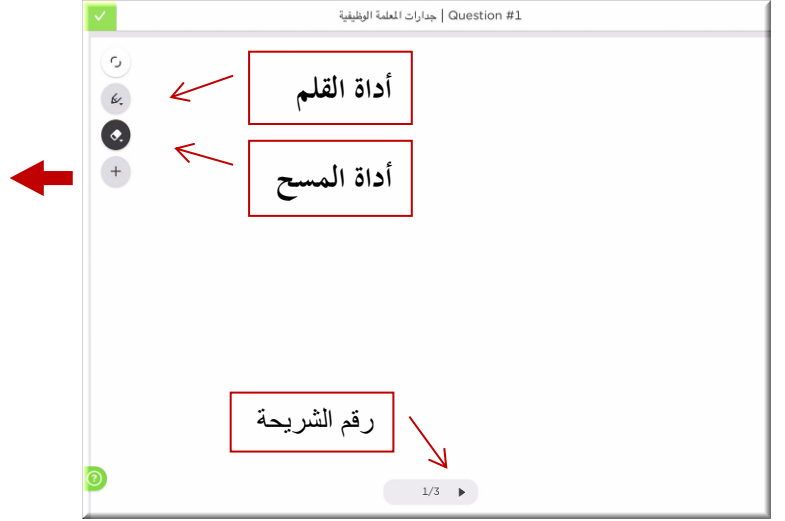

٢. بعد إدراج السؤال اضغط على أيقونة  لتعود إلى ساحة العمل وهكذا تحدد الشريحة وتضع السؤال الذي ترغب إلى أن تنتهي .

### رابعا : مشاركة الطلاب للاختبار :

١. زود الطلاب برمز الدخول للاختبار والذي يظهر بجانب اسم الاختبار في ساحة العمل

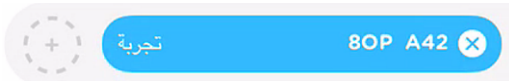

٢. اطلب من الطالب فتح التطبيق في جهاز الأياد وستظهر له هذه الصفحة

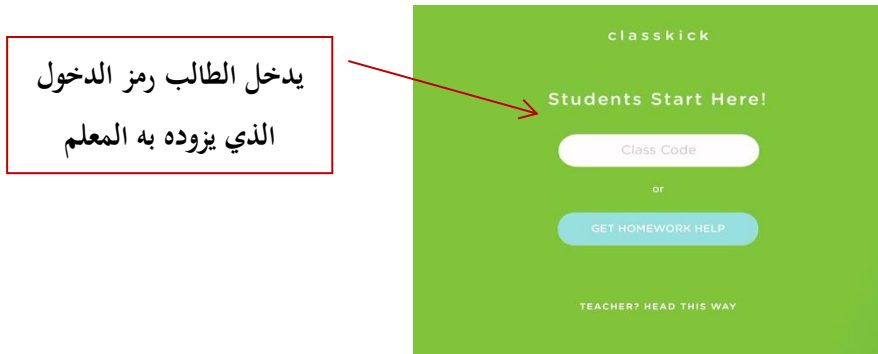

٤. ستظهر نافذة يسجل الطالب اسمه في الحقل الفارغ ثم يضغط GO .

٥. ستظهر أسئلة الاختبار للطالب ويستطيع التنقل بين الشرائح كما أنه يستطيع طلب مساعدة المعلم

عند الحاجة من خلال أيقونة اليد التي تظهر في الزاوية اليسار أسفل الصفحة .

٦. أما في الأبياد عند المعلم فستظهر إجابات كل طالب على حده كما يلي:



## نشاط (٥/١٠/٥)

الزمن المقترح للتنفيذ: ( ٢٠ ) دقيقة

النشاط	الحوار	المستخلص
١٠	٣	٢

نوع النشاط:  فردي  تعاوني

مجال النشاط:  عملي  نظري

### موضوع النشاط:

١. مكونات التطبيق ClassKick.
٢. إنشاء اختبار إلكتروني في تطبيق ClassKick.

### هدف النشاط:

١. التعرف على مكونات تطبيق ClassKick.
٢. أن تصمم اختبار في تطبيق ClassKick.

### عزيزتي المتدربة/

بعد تعرفك على مكونات التطبيق ClassKick وكيفية إنشاء الأسئلة صممي اختبار إلكتروني تتناولين فيه إحدى الموضوعات في مجال تخصصك .

.....

.....

.....

.....



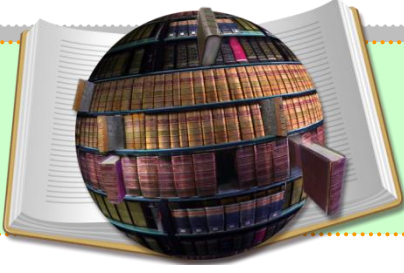

## المراجع

- <http://www.new-educ.com/%D%85%D%8A%D%87-%D%87%D%88%D%8A%D%8B%D%8A%D%8D%D%8A%D%82-nearpod>
- <https://nearpod.zendesk.com/hc/en-us/categories/200305459-FAQs>
- <https://www.classkick.com/>



الجدارات الوظيفية للمعلمة