



↓ تم تحميل ملف المادة من مكتبة طلابنا
زورونا على الموقع

www.tlabna.net

مكتبه طلابنا تقدم لكم كل ما يحتاج المعلم والمعلمه والطلبة , الطبعات الجديده للكتب والحلول ونماذج الاختبارات والتحاثير وشروحات الدروس بصيغة الورد والبي دي اف وكذلك عروض البوربوينت.



قررت وزارة التعليم تدريس
هذا الكتاب وطبعه على نفقتها



المملكة العربية السعودية

الحاسب وتقنية المعلومات

للفصل الثالث المتوسط

الفصل الدراسي الأول

كتاب التدريبات العملية

قام بالتأليف والمراجعة

فريق من المتخصصين

يُوزع مجاناً للإيحاء

طبعة ١٤٤٢ - ٢٠٢٠



ح) وزارة التعليم ، ١٤٣٠ هـ

فهرسة مكتبة الملك فهد الوطنية أثناء النشر
وزارة التعليم

الحاسب وتقنية المعلومات للصف الثالث المتوسط / الفصل الدراسي
الأول/ كتاب التدريبات العملية / وزارة التعليم - الرياض، ١٤٣٠ هـ
١٢٦ ص ، ٢١ × ٢٥,٥ سم

ردمك : ٨-٩٣٠-٤٨-٩٩٦٠-٩٧٨

١- الحواسيب ٢- التعليم المتوسط - السعودية - كتب دراسية.
أ- العنوان

١٤٣٠ / ٦٧٦٣

ديوي ٠٤٤,٧١٢

رقم الإيداع : ١٤٣٠ / ٦٧٦٣

ردمك : ٨-٩٣٠-٤٨-٩٩٦٠-٩٧٨

حقوق الطبع والنشر محفوظة لوزارة التعليم

www.moe.gov.sa

مواد إثنائية وداعمة على "منصة عين"



IEN.EDU.SA

تواصل بمقترحاتك لتطوير الكتاب المدرسي



FB.T4EDU.COM



بِسْمِ اللَّهِ الرَّحْمَنِ الرَّحِيمِ

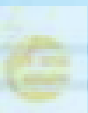

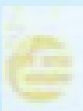

مقدمة

تعد تقنية المعلومات ركيزة أساسية للنهضة في كافة المجالات الطبية والعلمية والإنسانية، وعليها يستند التقدم الاقتصادي والاجتماعي والتربوي، وصار مقياس تطور المجتمعات القدرة على الاستفادة من منتجات تقنية المعلومات والاتصالات وتأثير هذه التقنية في تعميم المعرفة والثقافة والحضارة بين المجتمعات الإنسانية المختلفة، وتوجيه أهدافها نحو المجتمع المعرفي الذي يتخذ المعرفة أساساً للنهضة والتقدم.

وانطلاقاً من توجهات خطة التنمية التاسعة لتكوين مجتمع المعرفة في المملكة العربية السعودية، سعت وزارة التعليم بالتعاون مع شركة تطوير للخدمات التعليمية إلى تطوير خطة استراتيجية متكاملة شاملة لتطوير المناهج والتي منها منهج الحاسب وتقنية المعلومات بالتعليم المتوسط والثانوي، من أجل إعداد نشء قادر على التعامل مع أدوات مجتمع المعرفة والمتمثلة بتقنية المعلومات، وأدوات العصر الرقمي، وتهيئة الطلبة في المرحلة المتوسطة للتعامل مع تلك الأدوات التي تشكل أحد الوسائط الأساسية والمهمة في القرن الحادي والعشرين، بالإضافة إلى تحقيق التكامل لمناهج الحاسب في مراحل التعليم المختلفة وفي توظيف تقنية المعلومات كنظم وأدوات مساندة لعمليتي التعليم والتعلم.

إن مرحلة التعليم المتوسط تعد مرحلة تأسيس علمي مرحلي لتهيئة الطالب في علم الحاسب وتقنية المعلومات، وثقافتها لبناء معارف علمية ومهارات عملية أساسية لدى الطلاب في بداية المرحلة المتوسطة لتحقيق محو أمية الحاسب وتقنية المعلومات (Computer Literacy). كما تم تضمين عدد من الموضوعات في علوم الحاسب (Computer Science) ذات عمق علمي بنهاية المرحلة المتوسطة يناسب شريحة الطلاب في كل مدرسة ممن يتمتعون بمستويات عالية ومهارات متعلقة بعلوم الحاسب. إضافة إلى إسهام المقررات في بناء خبرات الطلبة حول التعلم النشط، والبحث والاستكشاف واستخدام الحاسب كأداة لزيادة الإنتاجية بالحياة اليومية، وذلك لتحقيق الأهداف الآتية:

- 1 الاستيعاب والفهم للمعارف العلمية لتقنية المعلومات والتقنية الرقمية ومبادئ علوم الحاسب.
- 2 بناء المعارف والمهارات الأساسية لاستخدام الحاسب وتقنية المعلومات كأداة إنتاجية والاستفادة من تطبيقاتها في الحياة اليومية.
- 3 تزويد الطالب بالمهارات الأساسية لتوظيف تقنية الحاسب والمعلومات للاستكشاف والبحث عن المعرفة وللتعلم الذاتي وكوسيلة تعليمية في دراسة وتعلم مناهج المرحلة المتوسطة.
- 4 الإدراك والتفهم للجوانب والآثار الإيجابية والسلبية للحاسب وتقنية المعلومات، والاستخدامات وتطبيقاتها المتعددة في الحقل المختلفة ودورها في التنمية للمجتمع.
- 5 تهيئة الطالب بالمعارف العلمية والمهارات العملية اللازمة لتحقيق التكامل مع منهج الحاسب بالمرحلة الثانوية واستكمال دراسته الثانوية بنجاح.

ومن نافلة القول إنه ينبغي على المعلم والمعلمة تفعيل مشاركة الطلاب في معمل الحاسب من خلال ابتكار المشاريع التقنية وتوظيفها في عمليتي التعليم والتعلم حيث تحوي مناهج الحاسب المطورة قسماً للمشروعات التقنية والتدريبات العملية على استخدام بعض برمجيات الحاسب وتطبيقاته المختلفة في مجالات عديدة، وهذه التدريبات والمشروعات تظل محدودة في عددها وتنوعها.

أخي الطالب ننصحك بأن لا تكتفي بما تضمن الكتاب من تدريبات ومشروعات، وأن تعمل على تطوير مهاراتك التقنية، وذلك بأن تخصص وقتاً من نشاطك للتدرب على التقنيات الحاسوبية المختلفة، وأن تسعى لتوظيف مهاراتك التقنية في دراسة وتعلم المقررات الدراسية الأخرى.

والله تعالى موفق لكل خير،،

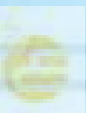

الفهرس

أتحكم بحاسوبي (البرمجة والتحكم بالحاسب)

الوحدة الأولى

١١	مقدمة	١-١
١١	أهمية البرمجة	٢-١
١١	مفهوم البرمجة والبرنامج	٣-١
١٢	مستويات لغات البرمجة	٤-١
١٤	لغات البرمجة السائدة	٥-١
١٥	برنامج سكراتش (Scratch)	٦-١
١٧	قواعد البرمجة	٧-١
٢٠	مشروع الوحدة	
٢١	خارطة الوحدة	
٢٢	دليل الدراسة	
٢٣	تمرينات	
٢٤	اختبار	

تدريبات الوحدة الأولى

٢٦	التدريب الأول: متاهة بلوكلي (Blockly Maze)	
٢٣	التدريب الثاني: برنامج سكراتش (Scratch) (الكائنات واللبنات)	
٤٢	التدريب الثالث: برنامج سكراتش (Scratch) (الحركة والتحكم)	
٥١	التدريب الرابع: برنامج سكراتش (Scratch) (المظاهر والأصوات)	
٥٩	التدريب الخامس: برنامج سكراتش (Scratch) (القلم)	
٦٧	التدريب السادس: برنامج سكراتش (Scratch) (المتغيرات والعمليات)	

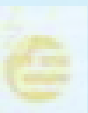

أبحث عن معلوماتي

(البحث والاستكشاف في مصادر المعلومات الإلكترونية)

الوحدة الثانية

٧٧	مقدمة	١-٢
٧٧	مصادر المعلومات الإلكترونية (Electronic information Resources)	٢-٢
٧٨	مصادر المعلومات على شبكة الإنترنت	٣-٢
٨٤	أهم آليات البحث الجيد في شبكة الإنترنت	٤-٢
٨٦	تقييم مصادر المعلومات على شبكة الإنترنت	٥-٢
٨٨	مشروع الوحدة	
٨٩	خارطة الوحدة	
٩٠	دليل الدراسة	
٩١	تمريبات	
٩٢	اختبار	

أتعلم من التقنية

(توظيف التقنية للتعليم والتعلم)

الوحدة الثالثة

٩٥	مقدمة	١-٣
٩٥	الأجهزة التعليمية (Educational Device)	٢-٣
٩٩	البرامج التعليمية (Educational Programs)	٣-٣
١٠١	أدوات التعليم المفتوحة عبر الإنترنت	٤-٣
١٠٦	مشروع الوحدة	
١٠٧	خارطة الوحدة	
١٠٨	دليل الدراسة	
١٠٩	تمريبات	
١١٠	اختبار	

تدريبات الوحدة الثالثة

١١٤	التدريب الأول: استخدام الألعاب التعليمية
١١٩	التدريب الثاني: استخدام أنظمة المحاكاة في التعليم

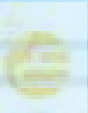

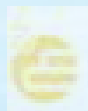

رابطہ الدرسي الرقمي



www.iem.edu.sa

الوحدة الأولى

أتحكم بحاسوبي (البرمجة والتحكم بالحاسب)

موضوعات الوحدة:

١. أهمية البرمجة.
٢. مفهوم البرمجة والبرنامج.
٣. مستويات لغات البرمجة.
٤. لغات البرمجة السائدة.
٥. قواعد البرمجة.

```
<td><form name=login method=post action=
<input type=hidden name=action value=login
<table width="120" border="0" align="center" cellpadding="5" cellspacing="5">
  <tr>
    <td width="40" align="right">email:</td>
    <td colspan="2"><input name="login_name" type="text" size="20">
  </tr>
  <tr>
    <td align="right">pass:</td>
    <td colspan="2"><input name="login_pass" type="password" size="20">
  </tr>
</table>
</td>
```

بعد دراستك لهذه الوحدة سوف تحقق - بإذن الله تعالى - الأهداف الآتية:

- ١) تدرك أهمية البرمجة كونها لغة التخاطب مع الحاسب.
- ٢) تفرق بين مفهوم البرمجة وبرنامج الحاسب.
- ٣) تفرق بين مستويات لغات البرمجة.
- ٤) تعدد أشهر لغات البرمجة السائدة.
- ٥) تفرق بين الكائن واللبنة في برنامج سكراتش.
- ٦) تُشغل بعض التطبيقات المتوفرة في موقع سكراتش.
- ٧) تعدد قواعد البرمجة الرئيسة.

تمهيد:

أسامة طالب مجتهد محب للتقنية، ومع تجربته للكثير من الألعاب الرقمية في جهازه الذكي برزت له فكرة تصميم لعبته الخاصة، وبالفعل بدأ بكتابة مراحل اللعبة على الورق بل ورسم العديد من مشاهد اللعبة وشخصياتها. ولم يتبقى عليه سوى تنفيذ اللعبة على حاسبه المحمول ولكنه لا يعرف كيف يقوم بذلك مما دعاه إلى الاستعانة بمعلم مادة الحاسب الآلي والذي نصحه بتعلم البرمجة وتجربة لغة سكراتش. وبعد أن وجد ضالته بدأ بتنفيذ لعبته الشيقة والتي لطالما حلم بإنجازها.

ماذا عنك أنت، هل تعرف ما المقصود بالبرمجة؟ وما هي مستويات لغاتها؟ وما هو برنامج سكراتش؟

تعلمت في الصف الأول المتوسط بأن جهاز الحاسب هو عبارة عن آلة إلكترونية يمكن برمجتها لأداء وظائف متعددة، وقابلية البرمجة هي ما يميزه عن غيره من الأجهزة التي صممت لتؤدي مهمة وحيدة كالألة الحاسبة حيث تستخدم للحساب فقط، والآلة الكاتبة لكتابة النصوص، بينما باستطاعة جهاز الحاسب أن يقوم بالعديد من المهام والوظائف إذا توفرت البرامج المناسبة، حيث تحمل هذه البرامج بداخلها كل ما يحتاجه الحاسب ليؤدي عمله المطلوب.

نشاط

قارن بين جهاز الحاسب وبعض الأجهزة المنزلية من حيث تعدد الوظائف.

جهاز الحاسب بلا برامج لا فائدة منه إطلاقاً، فهو لا يملك القدرة على الحكم أو اتخاذ القرارات المناسبة من تلقاء نفسه بل يقوم بتنفيذ ما تحتويه البرامج من أوامر وتعليمات. ورغم توفر العديد من البرامج المتنوعة والتي تلبى أغلب الاحتياجات وتغطي أكثر المجالات إلا أننا قد نحتاج في بعض الأحيان إلى برامج خاصة للقيام بمهام لا تستطيع البرامج الجاهزة إنجازها، أو قد نرغب في تنفيذ فكرة ما لم يسبق لأحد أن قام بعملها من قبل. لذلك برزت الحاجة إلى تعلم البرمجة، والتي تساعد على تنمية التفكير وصل قدرتك على حل المشكلات بطريقة منظمة للوصول إلى الهدف الذي تنشده.

نتعلم لنعمل.. تعدد مهارات أبنائنا وقدراتهم من أهم مواردنا وأكثرها قيمة لدينا، وسنسعى إلى إتاحة طاقاتهم من خلال تبن الفرص للجميع، وإكسابهم المهارات اللازمة التي تمكنهم من السعي نحو تحقيق أهدافهم وموائمة احتياجات سوق العمل.

مما سبق يمكننا وصف **البرمجة** بأنها: إعطاء الأوامر والتعليمات للحاسب بلغة يفهمها وذلك لأداء مهمة معينة.

ويسمى الشخص الذي يقوم بهذا العمل بـ (المبرمج) وهو شخص يتقن إحدى لغات البرمجة لكي يتخاطب بها مع الحاسب لينتج ما يسمى بالبرنامج.



شكل (١-١): علاقة بين المبرمج ولغة البرمجة والبرنامج.

البرنامج: عبارة عن سلسلة من الأوامر المكتوبة بأحد لغات البرمجة والتي يتم تخزينها في ملف قابل للتنفيذ من قبل الحاسب. وبيِّن الشكل (١-١) توضيحاً للعلاقة بين المبرمج ولغة البرمجة والبرنامج.

إثارة التفكير

ما الفرق بين البرنامج والتطبيق؟

ذكرنا قبل قليل بأن هنالك لغة يفهمها الحاسب، ولكن ما هي هذه اللغة؟
للإجابة على هذا السؤال ينبغي أن نتطرق إلى مستويات لغات البرمجة.

مستويات لغات البرمجة

٤-١

١ اللغات منخفضة المستوى: (Low Level Languages)

على مستوى القطع الإلكترونية لا يفهم جهاز الحاسب سوى لغة واحدة تحمل قيمتين اثنتين فقط هما الصفر، والواحد (٠، ١) تسمى لغة الآلة (Machine Language) كما في الشكل (٢-١)، وبالرغم من أن المبرمجين كانوا يستخدمون لغة الآلة لبرمجة الحاسب إلا أنها كانت صعبة الفهم على البشر نظراً لكونها لا تحوي دلالات مباشرة على العملية المراد تنفيذها أو قيماً صريحة للبيانات التي تحتويها.

```
0010 1000 1011 0100
0010 1101 1101 0101
0111 0111 0000 1101
0110 1010 1001 1111
0000 0101 0010 1111
```

شكل (٢-١): لغة الآلة

وهذا الأمر أدى لظهور الحاجة إلى إنشاء لغة يمكن فهمها بسهولة مع إمكانية تحويلها إلى لغة الآلة لكي يتولى الحاسب تنفيذ أوامرها، وبالفعل أنتجت لغة وسيطة سميت بلغة التجميع (Assembly Language) كما في الشكل (٣-١)، والتي تكتب أوامرها باللغة الانجليزية وتحتوي على مترجم خاص يتولى عملية التحويل من لغة التجميع إلى لغة الآلة.

```
section .text
global main
main:
mov edx,len
mov ecx,msg
mov ebx,1
mov eax,4
int 0x80
mov eax,1
int 0x80
section .data
msg db 'Hello, world!', 0xa
len equ $ - msg
```

شكل (٣-١): لغة التجميع

وتصنّف لغة الآلة ولغة التجميع على أنها (لغات منخفضة المستوى) كونها قريبة جداً من مكونات الحاسب كالمعالج والذاكرة، وتمتاز بسرعة تنفيذها وصغر حجم البرامج المكتوبة بواسطتها.

٢ اللغات عالية المستوى: (High Level Languages)

شهدت لغات البرمجة تطوراً متسارعاً أدى لظهور لغات أرقى من اللغات السابقة بحيث أصبح من الممكن تجاهل التفاصيل الدقيقة للتعامل مع المكونات المادية للحاسب كالذاكرة والمعالج والاكتفاء باستخدام دوال جاهزة متوفرة في العديد من المكتبات البرمجية والتي تجعلك تتعامل مع المعالج والذاكرة بصورة غير مباشرة مما أدى إلى اختصار الخطوات اللازمة لإنجاز العمل وبالتالي تقليل الوقت اللازم لكتابتها، ويطلق على هذا الجيل من اللغات (اللغات عالية المستوى) وتقسّم إلى قسمين:

أولاً لغات البرمجة الإجرائية: (Procedural Languages)

```
#include<stdio.h>

int max(int x, int y) {
    return (x >= y) ? x : y;
}

int main() {
    int a = 0, b = 0;
    printf("Enter two numbers: ");
    scanf("%d %d", &a, &b);
    printf(
        "the maximum number is:%d\n",
        max(a, b)
    );
    return 0;
}
```

شكل (٤-١): لغة إجرائية

وفيها نقوم بكتابة التعليمات البرمجية التي تؤدي وظيفة واحدة تحت اسم يدل عليها يطلق عليه مسمى إجراء (Procedure) وفي كل مرة نريد فيها تنفيذ هذا الإجراء نكتفي باستدعائه بدلاً من إعادة كتابة التعليمات مرة أخرى، كما نستطيع تجزئة البرنامج إلى وحدات صغيرة مستقلة عن بعضها البعض باستخدام هذا الأسلوب مما يساعد على توضيح أجزاء البرنامج وبالآتي سهولة صيانتها. من أشهر اللغات الإجرائية (C, BASIC, Pascal, GO)، أنظر الشكل (٤-١).

ثانياً لغات البرمجة بالكائنات: (Object Oriented Languages)

شكل (٥-١): برمجة بالكائنات

ساعد هذا النمط من اللغات في ازدهار البرامج ذات الواجهات الرسومية، أنظر الشكل (٥-١)، ويكمن الاختلاف بينها وبين اللغات الإجرائية في كونها تغلف البيانات مع العمليات الخاصة بها بداخل كائن يدل عليها. وكل كائن له خصائص (سمات Attributes) و(أفعال Methods) خاصة به. وتمتاز هذه اللغات بالبساطة، وسهولة اكتشاف الأخطاء، وإمكانية استخدام الكائنات في برامج أخرى، إضافة إلى سهولة التعديل على البرامج المكتوبة باستخدام هذه اللغات. من أشهر لغات البرمجة بالكائنات (C++, C#, JAVA, Python, PHP, Visual Basic)

ويحوي الشكل (٦-١) رسم توضيحي لتصنيف لغات البرمجة إلى المستويات المذكورة سابقاً.

لغات عالية المستوى
 ◆ لغات برمجة بالكائنات
 ◆ لغات إجرائية

لغات منخفضة المستوى
 ◆ لغة التجميع
 ◆ لغة الآلة

شكل (٦-١): رسم توضيحي لتصنيف لغات البرمجة

إثارة التفكير

كيف تم تصميم لغات البرمجة؟

٥-١ لغات البرمجة السائدة

تتنوع اللغات بحسب الغرض الذي أنشئت من أجله فنجد لغات خاصة بأنظمة التشغيل وأخرى لبرمجة مواقع الإنترنت وغيرها للتعامل مع قواعد البيانات وهكذا، وفي الجدول الآتي نتعرف على بعض اللغات الشائعة وتصنيفها كلفة إجرائية أو لغة برمجة بالكائنات مع ذكر المجالات التي يشتهر استخدامها فيها:

اسم اللغة	إجرائية / برمجة بالكائنات	مجال استخدامها
سي C	إجرائية	أنظمة التشغيل، برمجة الألعاب
بي اتش بي PHP	ديناميكية	تطبيقات الويب
بايثون Python	إجرائية و برمجة بالكائنات	متعددة الأغراض، يكثر استخدامها في إدارة النظام وتطبيقات الويب
فيجوال بيسك Visual Basic	برمجة بالكائنات	تطبيقات سطح المكتب
جافا Java	برمجة بالكائنات	تطبيقات الأجهزة الذكية والألعاب

وبالرغم من وجود بعض اللغات التي تصلح للعديد من الأغراض إلا أن الاختيار بينها يكون بحسب الأنسب لمجال العمل المراد إنجازه، فعلى سبيل المثال من غير المنطقي أن نستخدم لغة سي C مثلاً لتطوير مواقع الإنترنت.

استعرضنا في الجدول السابق العديد من المجالات التقنية ولكن ماذا عن المبتدئين بالبرمجة؟ هناك العديد من البرامج التي تسهم في تعلم البرمجة للمبتدئين، والتي تستند على الواجهات الرسومية بدلاً من كتابة الأوامر الحرفية، مثل برنامج سكراتش (Scratch)، الذي سوف نستخدمه للتدريب على قواعد وأساسيات البرمجة. ولكن قبل التعرف على قواعد البرمجة وأساسياتها، ماهو برنامج سكراتش؟

هي لغة برمجة رسومية (قائمة على السحب والإفلات) تسهل إنشاء القصص التفاعلية والألعاب والرسوم المتحركة وتسمح بمشاركتها مع الآخرين على الويب.



وتتألف مشاريع سكراتش من أغراض متحركة قابلة للبرمجة تسمى (كائنات)، كما يمكنك تغيير شكل الكائن بإعطائه مظهراً مختلفاً، كما يمكن توجيه الأوامر لهذا الكائن مخبراً إياه بالتحرك أو إصدار صوت ما أو الاستجابة لغيره من الكائنات. ويتم توجيه الأوامر للكائن بتجميع لبنات رسومية في مكذسات كما في الشكل (٧-١) تسمى مقاطع برمجية لإخبار الكائن بما يتوجب عليه فعله. تظهر واجهة برنامج سكراتش في الشكل (٨-١).

شكل (٧-١): لبنات مكذسة تشكل مقطعاً برمجياً



شكل (٨-١): واجهة برنامج سكراتش

المقطع البرمجي: هو عبارة عن مجموعة من اللبنات المتصلة ببعضها لجعل الكائن يؤدي عملاً معيناً. يكمن الفرق بين الكائن واللبنة في لغة سكراتش بأن الكائن هو العنصر المراد العمل عليه وهو العنصر المرئي في مسرح العمل، أما اللبنات فهي التعليمات والأوامر التي تجعل الكائن يقوم بعمل معين، فبعد تحديد الكائن المراد برمجته نطبق عليه ما نرغب من لبنات الأوامر لنحصل على الناتج المرغوب.

إثراء علمي



فيما يأتي نستعرض أمثلة لبعض المقاطع البرمجية التي تم عملها باستخدام برنامج سكراتش:

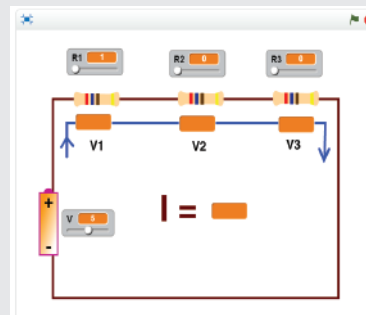
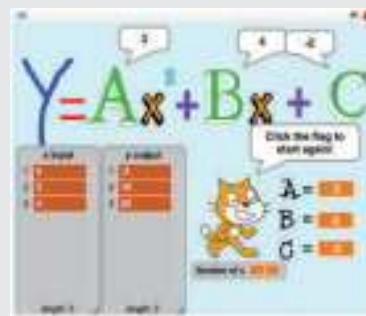
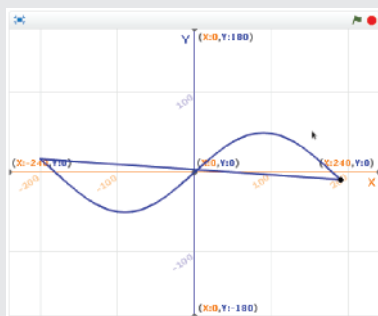
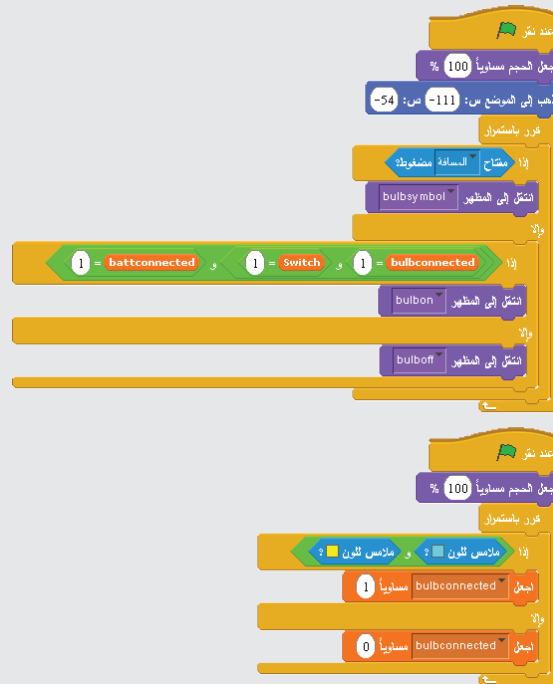

إثراء علمي



لكي تشاهد مرونة برنامج سكراتش وبساطتها نعرض عليك بعضاً من المشاريع التي صممت بلغة سكراتش:

كما في اللغات الطبيعية التي نتحدث بها فإن للغات البرمجية قواعد وقوانين تحكمها، ومن أشهر هذه القواعد:



شكل (٩-١): تتابع التعليمات البرمجية

أولاً: التتابع (Sequence):

ويقصد به ترتيب تنفيذ التعليمات البرمجية تعليمة تلو الأخرى، انظر الشكل (٩-١).

ثانياً: الاختيار (Selection):



شكل (١٠-١): صيغ شرط الاختيار

وهو عبارة عن تنفيذ تعليمة أو أكثر وفقاً لحالة البرنامج، ويتم عمل ذلك باستخدام صيغة الشرط مثل: (إذا كان ، إذا كان .. وإلا). انظر الشكل (١٠-١).

ثالثاً: التكرار (Repetition):



شكل (١١-١): عبارات التكرار

وهو تنفيذ تعليمة أو أكثر مرات عديدة حتى يصل البرنامج إلى حالة محددة، ويتم التعبير عنه بعبارات مشابهة (كرر حتى، ككرر باستمرار، ككرر بعدد .. مرات). انظر الشكل (١١-١).

ولكي نفهم هذه القواعد سنستعين بالمثال الآتي:

مثال:



كما يظهر في الشكل المقابل يبدأ سائق الحافلة في كل صباح دراسي بالانطلاق من منزله ذاهباً إلى موقف الحافلات ليتفقد الوقود استعداداً للبدء بنقل الطلاب من منازلهم إلى المدرسة.

سنقوم باستنتاج الخطوات اللازمة لإتمام المهام المذكورة في المثال وهذه المهام هي:

- ١ انطلاق السائق بسيارته من المنزل إلى موقف الحافلات.
- ٢ تفقد وقود الحافلة.
- ٣ نقل الطلاب من منازلهم إلى المدرسة.

١ الانطلاق من المنزل إلى موقف الحافلات:

في هذه المرحلة نرغب بإرشاد سائق الحافلة لقيادة سيارته من المنزل إلى موقف الحافلات، وبالنظر إلى خريطة الحي تكون الخطوات كما في الشكل (١-١٢) وهي كالآتي:

- ١ تقدم إلى الأمام.
- ٢ انعطف إلى اليمين.
- ٣ تقدم إلى الأمام.
- ٤ انعطف إلى اليسار.
- ٥ تقدم إلى الأمام.
- ٦ توقف.

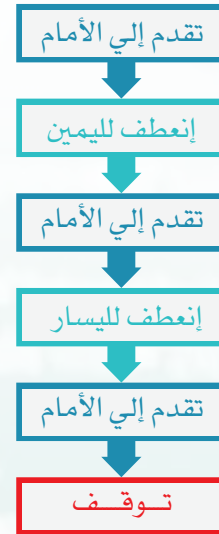

شكل (١-١٢): خطوات الانطلاق من المنزل إلى موقف الحافلات

إثارة التفكير

هل يمكنك إرشاد السائق للوصول إلى موقف الحافلات بخطوات مختلفة عن التي ذكرناها؟

ويتضح من الخطوات السابقة ضرورة الالتزام بترتيب الخطوات بعد بعضها البعض للوصول إلى الوجهة المقصودة، وهذا ما يسمى بالتتابع.

٢ تفقد الوقود:



شكل (١٣-١): الاختيار في خطوات التنفيذ

الهدف من هذه المرحلة هو التأكيد من توفر الوقود الكافي لنقل الطلاب جميعاً إلى المدرسة، ولإنجاز المهمة نتبع الخطوات الآتية:

- ① إذا كان الوقود كافياً انتقل إلى الخطوة (٣) وإلا استمر.
- ② اذهب إلى محطة الوقود.
- ③ ابدأ بنقل الطلاب.

يظهر الاختيار بشكل أفضل بالنظر إلى الشكل (١٣-١) والذي يكافئ الخطوات المكتوبة على هيئة نصوص.

٣ نقل الطلاب:

يتبين في الخطوات الآتية كما في الشكل (١٤-١) إمكانية تكرار الخطوات وفقاً لتحقق شرط ما.

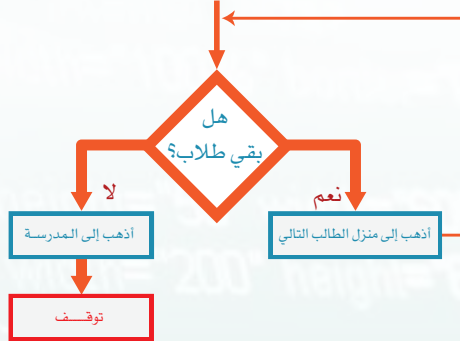

شكل (١٤-١): خطوات نقل الطلاب

- ① إذا بقي من الطلاب أحد، استمر وإلا انتقل إلى الخطوة (٤).
- ② اذهب إلى منزل الطالب التالي.
- ③ عد إلى الخطوة (١).
- ④ اذهب إلى المدرسة.
- ⑤ توقف.

في المثال السابق تطرقنا بشكل عام إلى التتابع، الاختيار، والتكرار ورغم استخدامنا لبعض العبارات العامة والتي يمكن تفصيلها بخطوات إضافية إلا أن الهدف هنا هو إيضاح منطق ومسار التنفيذ للتعليمات بدلاً من التفصيل في خطوات إنجاز العمل.

إثراء علمي

تسمى المخططات الرسومية بمخططات الانسياب (Flowcharts) وتستخدم لتمثيل الخطوات الخوارزمية بشكل رسومي.

مشروع الوحدة



المشروع الأول:

مستعيناً بمصادر التعلم والبحث، ابحث عن اللغات البرمجية المناسبة للمجالات الآتية:

« برمجة الروبوت.

« برمجة الشبكات.

« برمجة الأقمار الاصطناعية.

المشروع الثاني:

بعد الدخول على موقع سكراتش (<http://scratch.mit.edu>)، قم بإنشاء قصة قصيرة

عبارة عن حوار يبين مكانة ومزايا اللغة العربية.

خارطة الوحدة



أكمل خارطة الوحدة أدناه باستخدام العبارات والمصطلحات التي تعلمتها في الوحدة:

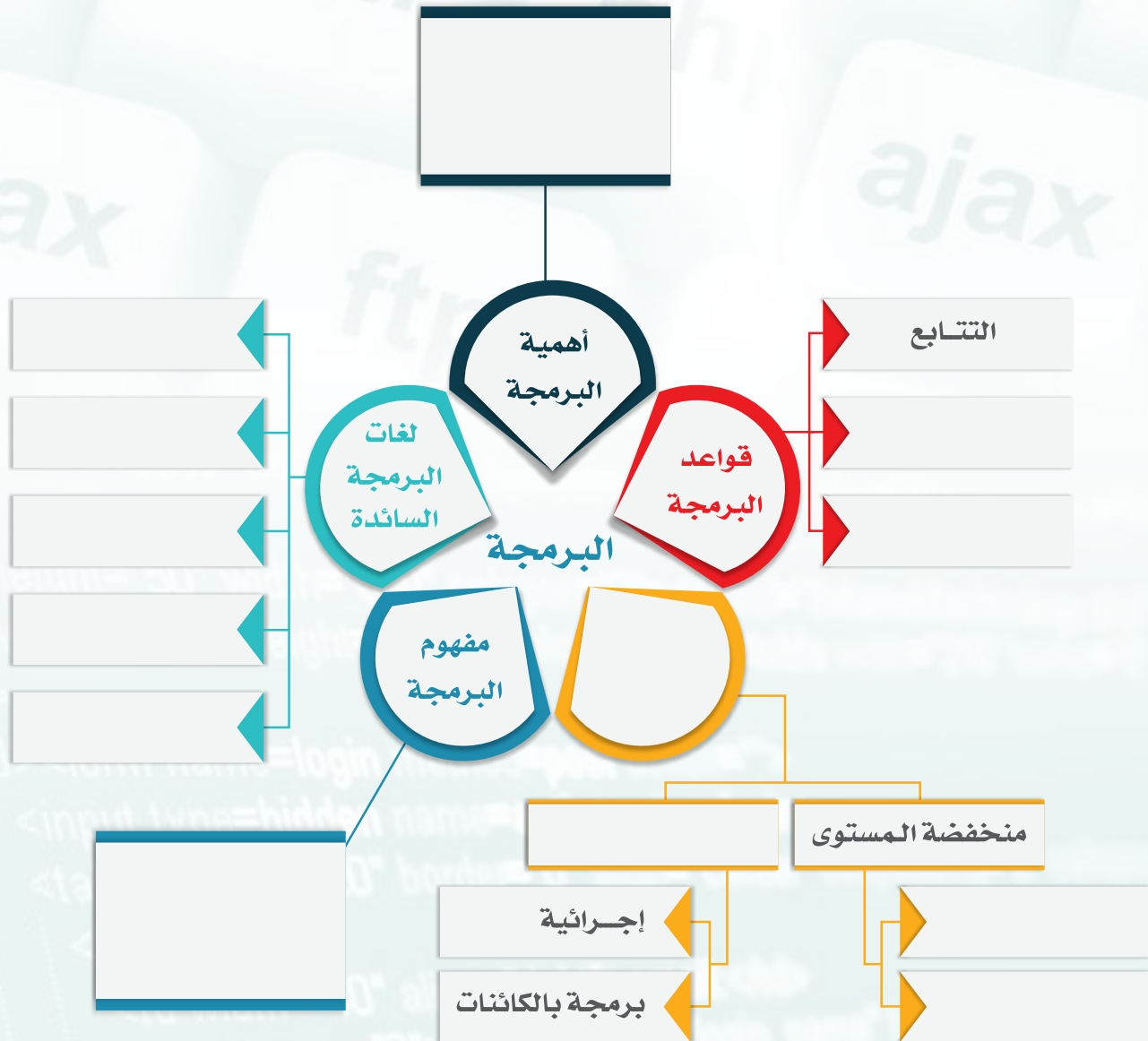

دليل الدراسة



وتشمل مفردات الدراسة لموضوعات الوحدة التعليمية مع المفاهيم الرئيسية لكل مفردة تعليمية.

مفردات الوحدة	المفاهيم الرئيسية
البرمجة	إعطاء الأوامر والتعليمات للحاسب بلغة يفهمها وذلك لأداء مهمة معينة.
البرنامج	عبارة عن سلسلة من الأوامر المكتوبة بأحد لغات البرمجة والتي يتم تخزينها في ملف قابل للتنفيذ من قبل الحاسب.
سكراش	بيئة برمجة رسومية تسهل إنشاء القصص التفاعلية والألعاب والرسوم المتحركة وتسمح بمشاركتها مع الآخرين على الويب..
المقطع البرمجي	هو عبارة عن مجموعة من اللبئات المتصلة ببعضها لجعل الكائن يؤدي عملاً معيناً.
التتابع	ويقصد به ترتيب تنفيذ التعليمات البرمجية تعليمة تلو الأخرى.
الاختيار	وهو عبارة عن تنفيذ تعليمة أو أكثر وفقاً لحالة البرنامج..
التكرار	وهو تنفيذ تعليمة أو أكثر مرات عديدة حتى يصل البرنامج إلى حالة محددة..

تمريبات



س١ ضع علامة (✓) أمام العبارة الصحيحة، وعلامة (X) أمام العبارة غير الصحيحة فيما يأتي:

- ١) () خلو جهاز الحاسب من البرامج يجعله عديم الفائدة
- ٢) () يستطيع جهاز الحاسب فهم لغة البشر.
- ٣) () تعتبر لغة الآلة سهلة الفهم بالنسبة للمبرمجين.
- ٤) () تحتوي لغة الآلة على مترجم يتولى عملية التحويل من لغة الآلة إلى لغة التجميع.
- ٥) () تعتبر اللغات عالية المستوى أسهل من اللغات منخفضة المستوى من حيث الفهم للمبرمجين.
- ٦) () تعد لغات البرمجة الإجرائية أحد أنواع اللغات منخفضة المستوى.

س٢ اكتب المصطلح المناسب لكل من التعريفات الآتية، حسب ما تعلمت من الوحدة:

- ١) إعطاء الأوامر والتعليمات للحاسب بلغة يفهما وذلك لأداء مهمة معينة.
- ٢) عبارة عن سلسلة من الأوامر المكتوبة بأحد لغات البرمجة والتي يتم تخزينها في ملف قابل للتنفيذ من قبل الحاسب.
- ٣) يقصد به ترتيب تنفيذ التعليمات البرمجية تعليمة تلو الأخرى.

س٣ اختر للعمود الأول ما يناسبه من العمود الثاني:

العمود الأول		العمود الثاني
فيجوال بيسك (VisualBasic)	١	برمجة تطبيقات سطح المكتب.
لغة إجرائية	٢	تطبيقات الأجهزة الذكية والألعاب.
لغة جافا Java	٣	تنفيذ تعليمة أو أكثر وفقاً لحالة البرنامج.
سكراتش	٤	تنفيذ تعليمة أو أكثر مرات عديدة حتى يصل البرنامج إلى حالة محددة.
التكرار	٥	بيئة برمجة رسومية مناسبة للمبتدئين.
الاختيار	٦	لغة سي C
	٧	لغة التجميع أسمبلي

اختبار



اختر رمز الإجابة الصحيحة فيما يأتي:

- س١ إعطاء الأوامر والتعليمات للحاسب بلغة يفهمها وذلك لأداء مهمة معينة:
- أ- البرمجة. ب- البرنامج. ج- المبرمج. د- المعالج.
- س٢ أي مما يأتي يعد لغة منخفضة المستوى:
- أ- لغة التجميع. ب- لغة البيسك. ج- لغة ++C. د- لغة جافا.
- س٣ يكتر استخدام لغة برمجة لتطبيقات الويب:
- أ- لغة C. ب- لغة PHP. ج- لغة Java. د- لغة VisualBasic.
- س٤ يقصد به ترتيب تنفيذ التعليمات البرمجية تعليمة تلو الأخرى:
- أ- الاختيار. ب- التكرار. ج- التتابع. د- البرمجة.
- س٥ تغلف البيانات مع العمليات الخاصة بها بداخل كائن يدل عليها:
- أ- لغات البرمجة بالكائنات. ب- لغات البرمجة الإجرائية. ج- لغة التجميع. د- لغة الآلة.
- س٦ لغات تمتاز بسرعة تنفيذها:
- أ- اللغات منخفضة المستوى. ب- اللغات عالية المستوى. ج- لغات البرمجة بالكائنات. د- اللغات الإجرائية.
- س٧ أي من الآتي هو بيئة برمجة رسومية:
- أ- PHP ب- C ج- Scratch د- Java
- س٨ لغة يتم تحويلها إلى لغة الآلة بصورة مباشرة:
- أ- لغة Python. ب- لغة Java.. ج- لغة Assembly. د- لغة C.

تدريبات الوحدة الأولى

أتحكم بحاسوبي

(البرمجة والتحكم بالحاسب)

تدريبات الوحدة:

- التدريب الأول: متاهة بلوكلي (Blockly Maze).
- التدريب الثاني: سكراتش (الكائنات واللبنات).
- التدريب الثالث: سكراتش (الحركة والتحكم).
- التدريب الرابع: سكراتش (المظاهر والأصوات).
- التدريب الخامس: سكراتش (القلم).
- التدريب السادس: سكراتش (المتغيرات والعمليات).

```
<input type=hidden name=action value=login>
<table width="120" border="0" align="center" cellpadding="0" cellspacing="0">
  <tr>
    <td width="40" align="right">email:</td>
    <td colspan="2"><input name="login_name" type="text" size="10">
  </tr>
  <tr>
    <td align="right">pass:</td>
    <td colspan="2"><input name="login_pass" type="password" size="10">
  </tr>
</table>
```





التدريب الأول

متاهة بلوكلي (Blockly Maze)

في هذا التدريب سأتعلم :

- ١ تشغيل متاهة بلوكلي.
- ٢ تطبيق قاعدة التتابع.
- ٣ تطبيق قاعدة التكرار.
- ٤ تطبيق قاعدة الاختيار.

متطلبات التدريب

- جهاز حاسب.
- متصفح إنترنت (Google Chrome).
- متاهة بلوكلي (Blockly Maze).
- وعند تطبيقك للتدريب على الإنترنت ستحتاج:
- جهاز حاسب - إنترنت - متصفح إنترنت
- رابط ألعاب بلوكلي / <https://blockly-games.appspot.com/>

مقدمة التدريب



المتاهة

في هذا التدريب سنتعرف على برنامج متاهة بلوكلي (Blockly Maze) والتي سنقوم باستخدامها لتطبيق قواعد البرمجة التي سبق دراستها في الجزء النظري، مما سيسهل علينا تعلم كتابة الخطوات وفقاً لهذه القواعد. تتكون متاهة بلوكلي من ١٠ مراحل في كل مرحلة خريطة تمثل المتاهة المراد عبورها، بحيث يتم توجيه اللاعب إلى الهدف وذلك من خلال تشغيل الخطوات التي قمنا بكتابتها للوصول إلى النهاية.

إثراء علمي

Blockly مكتبة بلوكلي



تقوم شركة جوجل بتطوير هذه المكتبة البرمجية التي يمكن استخدامها لبناء محررات رسومية تعمل كأداة لكتابة النصوص البرمجية، و يوجد العديد من التطبيقات المبنية باستخدام هذه المكتبة ومنها ألعاب بلوكلي (blockly-games) والتي يمكن

الوصول إليها عبر فتح الرابط الآتي: <https://blockly-games.appspot.com/>

ومن المشاريع الأخرى التي تعتمد على مكتبة بلوكلي نذكر مثلاً:

① <https://code.org> : وهو مجتمع لتعليم البرمجة ومبادئ علوم الحاسب للأطفال والمبتدئين.

② <http://www.lil-bot.com> وهو عبارة عن روبوت مبسط يدعم البرمجة باستخدام لبنات بلوكلي.

خطوات التدريب

أولاً تشغيل متاهة بلوكلي (Blockly Maze):

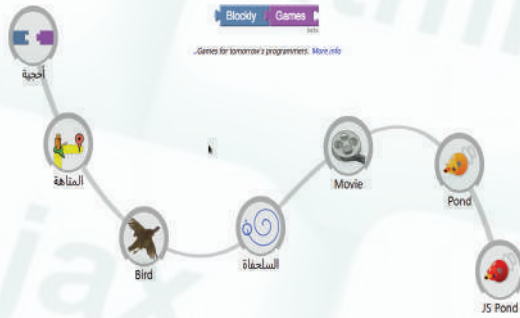

شكل (1-1-1): الصفحة الرئيسية لألعاب بلوكلي.

- ① من مجلد المتاهة، أقوم بالنقر المزدوج على صفحة الإنترنت الرئيسية (index.html) ليتم تشغيل المتاهة باستخدام أحد برامج تصفح الإنترنت.
- ② تظهر النافذة الرئيسية لألعاب بلوكلي كما في الشكل (1-1-1) والتي تعرض العديد من الألعاب المنتجة باستخدام مكتبة بلوكلي.
- ③ أختار المتاهة، لفتح اللعبة.

④ تظهر المرحلة الأولى من المتاهة كما في الشكل (1-1-2)، وتنقسم الواجهة إلى ثلاث مناطق رئيسية:

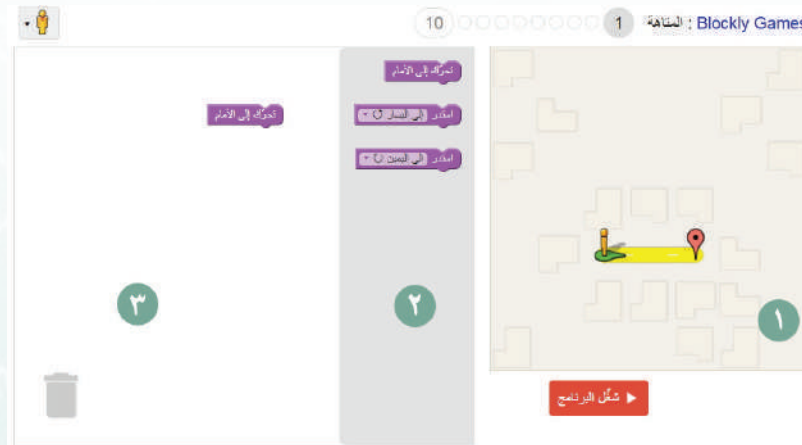

شكل (1-1-2): المرحلة الأولى من المتاهة

- ① المتاهة: في الجزء الأيمن وتحتوي المسار المراد اتباعه للوصول إلى الحل.
- ② منطقة اللبنة: في العمود الأوسط وتحتوي على اللبنة التي نستطيع اختيارها (سحبها) إلى منطقة المقطع البرمجي بهدف تنفيذها.
- ③ منطقة المقطع البرمجي: في الجزء الأيسر وتحتوي على اللبنة التي قمنا بسحبها لكي يتم تنفيذها عند تشغيل البرنامج.

ثانياً تطبيق قاعدة التتابع:

في هذه المرحلة ينبغي التحرك إلى الأمام بمقدار خطوتين للوصول إلى نقطة الهدف. وللقيام بذلك، أتبِع الخطوات الآتية:

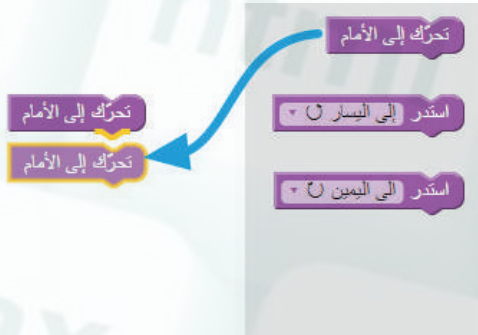

شكل (٣-١-١): سحب لبنة إلى منطقة المقاطع البرمجية.

١ أقوم بسحب لبنة (تحرك إلى الأمام) من عمود اللبنة إلى أسفل اللبنة المضافة مسبقاً كما يظهر في الشكل (٣-١-١)، وعند إفلات لبنة بالقرب من لبنة أخرى في منطقة المقطع البرمجي سيؤدي ذلك إلى التصاق اللبنة ببعضها دلالة على تنفيذها تباعاً حسب التسلسل الظاهر.

٢ أشغل البرنامج، عبر الضغط على الزر (شغل البرنامج) أسفل المتاهة.

٣ أنقر على دائرة المرحلة التي أريد الانتقال إليها (1) وهي مرقمة على التوالي من المرحلة الأولى إلى العاشرة، ومتدرجة من السهل المباشر إلى المراحل المتقدمة. ولا يشترط حل المراحل بالتتالي للوصول إلى المراحل المتقدمة.

نشاط

مستخدماً لبنة الانعطاف والتحريك للأمام المتوفرة في المرحلة الثانية، ما هي الخطوات اللازمة للوصول إلى الهدف حسب الشكل الآتي.

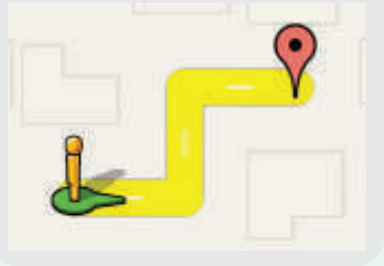

ثالثاً تطبيق قاعدة التكرار:

في المرحلة الثالثة تتوفر لبنة جديدة هي لبنة (كرر حتى) والتي تقوم بتكرار مجموعة من اللبنة مرات عديدة حتى الوصول إلى النهاية. يشترط في هذه المرحلة استخدام لبنة واحدة فقط (لبنك 1 بلوك متبني). بالإضافة إلى (لبنة التحرك إلى الأمام) المضافة مسبقاً.

لتكرار عملية التحرك إلى الأمام أتبِع الخطوات الآتية:

١ اسحب لبنة وألقها أعلى لبنة (التحرك إلى الأمام) لتحيط بها كما يظهر في الشكل (٤-١-١).

٢ أشغل البرنامج، لكي يتم تكرار عملية التحرك إلى الأمام حتى بلوغ النهاية.



شكل (٤-١-١): إضافة لبنة التكرار

رابعاً تطبيق قاعدة الاختيار:

نشاط

ما هي الخطوات اللازمة لحل متاهة المرحلة الرابعة التي تظهر في الشكل الآتي، إذا علمت أن العدد المسموح استخدامه من اللبنات هو ٤ لبنات فقط.

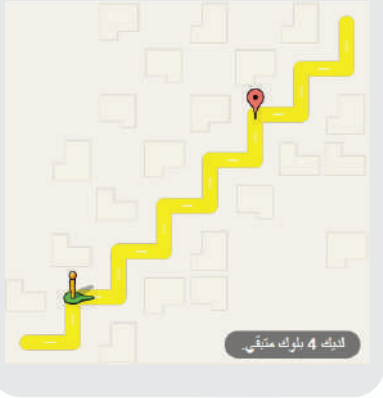

في المرحلة السادسة تتوفر لبنة الاختيار (إذا كان ... افعل) للتحقق من وجود مسار يمكن سلوكه يميناً أو يساراً أو إلى الأمام. كما نستطيع استخدام أنواع اللبنات السابقة، بشرط إتمام المرحلة باستخدام أربع لبنات فقط.

ملحوظة

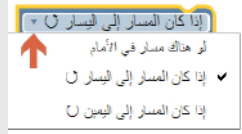

يمكنك تغيير شرط التحقق عبر الضغط على المثلث الموجود في خانة الشرط وذلك لاختيار الشرط المناسب.

لحل هذه المرحلة أتبع الخطوات الآتية:

- ١) أسحب لبنة التكرار وألقيها على خطوة التحرك إلى الأمام.
- ٢) أسحب لبنة الاختيار وألقيها أسفل خطوة التحرك إلى الأمام، كما في الشكل (١-١-٥).

شكل (١-١-٥): إضافة لبنة الاختيار

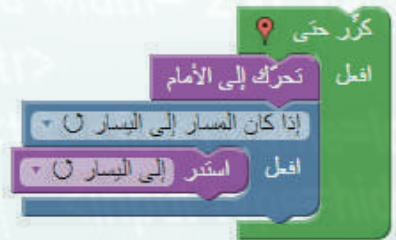

شكل (١-١-٦): الشكل النهائي للمقطع البرمجي.

- ٣) أسحب لبنة (استدر إلى اليسار) وألقيها في الفراغ المتاح بداخل لبنة الاختيار، ليصبح الشكل النهائي للخطوات كما في الشكل (١-١-٦).
- ٤) أشغل البرنامج.

نشاط

حاول حل المراحل المتبقية وقارن خطوات الحل مع مجموعة من زملائك

جدول المهارات



درجة الإتقان		المهارة
لم يتقن	أتقن	
		١ تشغيل متاهة بلوكلي.
		٢ حل المرحلة الأولى (التتابع).
		٣ التنقل بين المراحل.
		٤ حل المرحلة الثالثة (التكرار).
		٥ حل المرحلة السادسة (الاختيار).

تمريبات



س١ الـبنة الـتي تـتـيـح لـنا الـتـأكـد مـن تـحـقـق الـشـرط قـبـل اـتـخـاذ خـطـوة مـا هـي؟

ب- إذا كان المسار إلى اليسار
 اقل

أ- كُرر حتى
 اقل

د- استدر إلى اليسار

ج- تحرك إلى الأمام

س٢ ما الفرق بين استخدام اللبئات في العمود (أ) والعمود (ب) في الشكل الآتي؟

(ب)	(أ)
<p>استدر إلى اليسار <input type="checkbox"/></p> <p>تحرك إلى الأمام <input type="checkbox"/></p>	<p>إذا كان المسار إلى اليسار <input type="checkbox"/></p> <p>اقل <input type="checkbox"/></p> <p>تحرك إلى الأمام <input type="checkbox"/></p>
.....
.....
.....
.....



التدريب الثاني

برنامج سكراتش (Scratch) (الكائنات واللبنات)

في هذا التدريب سأتعلم :

١ تشغيل برنامج سكراتش.

٢ التعامل مع الكائنات.

٣ التعرف على أشكال اللبنات.

٤ تشغيل المقاطع البرمجية.

٥ إنشاء مشروع الترحيب.

٦ حفظ المشروع.



متطلبات التدريب

- ﴿ جهاز حاسب. ﴾
- ﴿ برنامج سكراتش (scratch). ﴾
- ﴿ وعند تطبيقك للتدريب على الإنترنت ستحتاج: ﴾
- ﴿ جهاز حاسب - إنترنت - متصفح إنترنت ﴾
- ﴿ موقع سكراتش (https://scratch.mit.edu) ﴾
- ﴿ للتطبيق على الإنترنت. ﴾

مقدمة التدريب

تحتوي بيئة سكراتش على لبنات نستخدمها لإنشاء المقاطع البرمجية كما في متاهة بلوكلي، ولكن لبنات بيئة سكراتش ليست مقتصرة على التحرك باتجاه معين أو الاستدارة لجهة ما فقط، بل يتوفر لنا كم كبير من اللبانات المتعددة الوظائف، علاوة على ذلك، يمكننا استخدام العديد من الكائنات في المشروع الواحد وجعلها تتفاعل مع بعضها البعض بما يخدم فكرة المشروع.

في هذا التدريب سنبدأ بتشغيل بيئة سكراتش والتعرف على واجهته الرئيسية، ومن ثم إجراء العمليات الأساسية على الكائنات من إنشاء وحذف وتحجيم ونقل، يلي ذلك التعرف على أشكال اللبانات التي تكوّن المقاطع البرمجية، كما سنتعرف على طريقة تشغيل المقاطع البرمجية وتجربتها. وختاماً سنتدرب على مشروع بسيط للترحيب بك في عالم سكراتش والذي سنقوم بحفظه في الحاسب.

خطوات التدريب

أولاً تشغيل برنامج سكراتش :

لتشغيل برنامج سكراتش اتبع الخطوات الآتية:

- ١) أنقر على زر ابدأ ().
- ٢) أختار (كافة البرامج) .

٣) أنقر على مجلد (Scratch) ثم أنقر على

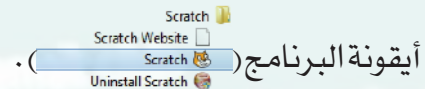

٤) تظهر واجهة البرنامج الرئيسية كما في



شكل (1-2-1): واجهة برنامج سكراتش الرئيسية.

الشكل (1-2-1).



تقسم واجهة البرنامج إلى مناطق رئيسة هي:

- ١ منطقة القوائم والأدوات: قوائم الأوامر والأدوات التي يكثر استخدامها أثناء التعامل مع البرنامج.
- ٢ منطقة المنصة: هي المكان الذي يتم فيه عرض نتيجة العمل، ومنها يمكننا تشغيل وإيقاف المقاطع البرمجية.
- ٣ لائحة الكائنات: تعرض قائمة بكائنات المشروع الحالي ومنصة العمل، ومنها يمكننا إضافة كائنات جديدة.
- ٤ منطقة التحكم: تعرض بيانات الكائن المحدد حالياً وتتيح التحكم في استدارته وانعكاسه وتحديد اتجاهه. كما تحتوي تبويبات (ألسنه) (الأسماء) (المظاهر) (المقاطع البرمجية) تعرض المقاطع البرمجية، والمظاهر، والأصوات المرتبطة به.
- ٥ منطقة اللبئات: مجموعه من الأزرار (تصنيفات) تضم بداخلها لبئات (أوامر) برمجية تستخدم للقيام بأغراض معينة. بالضغط على أحد هذه الأزرار تظهر اللبئات التابعة له في الجزء السفلي من المنطقة. ومن هذه المنطقة يمكننا اختيار اللبئات بهدف إضافتها إلى المقاطع البرمجية للكائن الجاري تحديده.

افتراضياً ينشئ سكراتش مشروعاً يحتوي على كائن وحيد هو (قط سكراتش).

ثانياً التعامل مع الكائنات :

١ تحديد الكائنات:

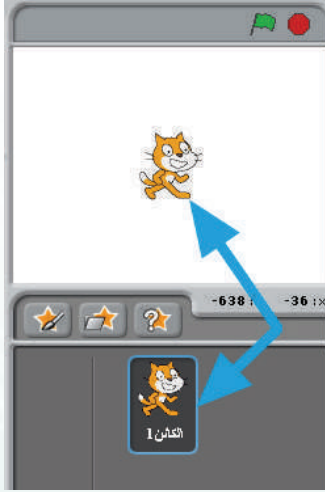

شكل (٢-١): طريقة تحديد الكائنات.

تحديد الكائنات خطوة ضرورية لتطبيق المقاطع البرمجية عليها دون غيرها من الكائنات الأخرى في المشروع، ولتحديد كائن ما:

- ١ أنقر صورة الكائن المصغرة في لائحة الكائنات لتحديده (اختياره)، أو بالنقر المزدوج على الكائن في منصة العرض ليتم تحديده. كما في الشكل (٢-١-٢)

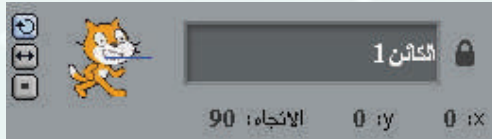

شكل (٢-١): بيانات الكائن المحدد حالياً.

- ٢ بعد تحديد الكائن تعرض بياناته في منطقة التحكم كما في الشكل (٢-١-٣) وتشمل اسمه وموضعه على منصة العمل بالإضافة إلى اتجاهه، ولتسمية الكائن أغير النص الموجود في خانة بيانات الكائن.

ملحوظة

ينصح بتسمية الكائنات بأسماء تدل عليها بدلاً من الأسماء التلقائية، مثلاً: (القط) بدلاً من (الكائن ١).

٢ إضافة كائن جديد:

توجد ثلاث طرق لإضافة كائنات جديدة إلى المشروع الحالي:

- ١ رسم كائن جديد بالنقر على أداة (🔗) في أعلى لائحة الكائنات لتظهر نافذة محرر الرسم.
- ٢ اختيار كائن محدد من مكتبة الكائنات المتوفرة مع برنامج سكراتش أو تحديد ملف صورة من جهاز الحاسب وذلك بالنقر على أداة (🔗) في لائحة الكائنات لتظهر نافذة اختيار الكائن.
- ٣ اختيار كائن بصورة عشوائية من مكتبة الكائنات المتوفرة مع برنامج سكراتش وذلك بالنقر على أداة (🔗) ليتم إضافة كائن عشوائي جديد إلى لائحة الكائنات.

كما يمكن الحصول على كائن مستنسخ من كائن موجود مسبقاً في لائحة الكائنات وذلك باستخدام زر المضاعفة (🔗) في شريط الأدوات، ثم النقر على الكائن المراد استنساخه. لنحصل على كائن جديد مطابق للكائن المنسوخ.

٣ حذف كائن:

لحذف كائن ما أتبع الخطوات الآتية:

- ١ أنقر على زر المقص (✂) في شريط الأدوات.
- ٢ أنقر على الكائن ليتم حذفه.

٤ تغيير حجم الكائن:

لتكبير حجم الكائن:

- ١ أنقر على الزر (🔗) في شريط الأدوات.
- ٢ أنقر على الكائن ليتم تكبير حجمه، وبتكرار النقر يزداد حجم الكائن. وبنفس الطريقة، لتصغير حجم الكائن، نستخدم الزر (🔗) المجاور للزر السابق.

ملحوظة

زر المضاعفة ليس مقتصرًا على الكائنات فقط بل يمكن استخدامه على المقاطع البرمجية لإنشاء نسخ مطابقة لها أيضاً. كما يمكن النقر بزر الفأرة الأيمن واختيار مضاعفة للحصول على نفس النتيجة.

إثراء علمي

يمكن حذف الكائن بطريقة أخرى عبر النقر على الكائن بزر الفأرة الأيمن واختيار (حذف) من القائمة المنسدلة.





شكل (٤-٢-١): نقل الكائن إلى موضع آخر

٥ تغيير موضع الكائن:

لنقل الكائن عن مكانه:
اسحب صورة الكائن من منصة العمل بالفأرة إلى الموضع الجديد
كما يظهر في الشكل (٤-٢-١). لاحظ تغير بيانات موضع مؤشر
الفأرة (8 : 7 26 : 1x) أثناء التحريك.

ثالثاً أشكال اللبنة:

علاوة على تصنيف اللبنة حسب المجال الذي تنتمي إليه (كالحركة، والتحكم، والمظاهر،
... إلخ) فإن لها أشكال مختلفة بحسب آلية عملها وهي:

شكل اللبنة	أمثلة	إستخدامها
القبعات	عند نقر عند ضغط مفتاح المسافة	بدء المقاطع البرمجية واقتناص الأحداث.
اللبنة القابلة للتكديس	تحرك 10 خطوة اتجه نحو الاتجاه 90 انتظر 1 ثانية	تكوين الخطوات البرمجية عبر صفها (تكديسها) مع بعضها.
الكتل	كرر باستمرار إلى ولا	حاوية للبنات الأخرى لتطبيق التأثير (تكرار، تحقق) على محتوياتها من اللبنة.
الشروط	زر الفأرة مضغوطة؟ مفتاح المسافة مضغوطة؟	تعيد قيم منطقية (صواب/خطأ) يمكن استخدامها في كتل الاختيار والتكرار.
القيم	الإيجابية + اختر عدداً عشوائياً بين 1 و 10	الحصول على البيانات بعد إجراء العمليات عليها. مثلاً: ضم سلسلتين من النصوص، توليد رقم عشوائي، مدخلات المستخدم بعد إجابته على سؤال ما، إلخ.

ملحوظة

بعض اللبنة تحتوي على خانة للكتابة بداخلها، أو قائمة للاختيار منها بغرض تخصيص عمل اللبنة.

ملحوظة

يمكنك تطبيق تأثير اللبنة على الكائن دون الحاجة إلى سحبها إلى منطقة المقاطع البرمجية، وذلك بالنقر المزدوج عليها بزر الفأرة الأيسر.

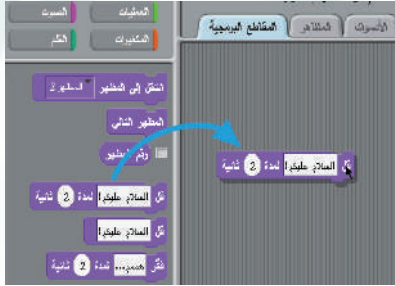

شكل (١-٢-٥): سحب لبنة إلى منطقة المقاطع البرمجية.



شكل (١-٢-٦): صف لبنة فوق لبنة أخرى.



شكل (١-٢-٧): نتيجة المشرع بعد تنفيذ.

رابعاً تشغيل المقاطع البرمجية:

لتشغيل المقاطع التي تبدأ بلبنة (عند نقر) :
أنقر بالفأرة على العلم الأخضر (عند نقر) أعلى نافذة المنصة، ولإيقافه أنقر على علامة التوقف (●).

خامساً إنشاء مشروع الترحيب:

- ١) أحدد كائن القط من لائحة الكائنات إذا لم يكن محدداً.
- ٢) من منطقة اللبنة، اختار قسم المظاهر (المظاهر) لتظهر اللبنة التابعة له في أسفل المنطقة.
- ٣) اسحب لبنة (قل السلام عليكم! لمدة 2 ثانية) إلى منطقة المقاطع البرمجية كما في الشكل (١-٢-٥).
- ٤) من منطقة اللبنة، اختار قسم التحكم (التحكم) ثم أسحب لبنة (عند نقر) وألقيها أعلى اللبنة السابقة، كما في الشكل (١-٢-٦).
- ٥) أنقر على زر العلم الأخضر (عند نقر) في منطقة المنصة لتجربة المشروع.
- ٦) ينبغي أن تكون النتيجة مشابهة للشكل (١-٢-٧).

إثارة التفكير

كيف يمكنك تغيير عبارة (السلام عليكم) في المثال السابق إلى عبارة أخرى مثل (مرحباً بك)؟



سادسا حفظ المشروع:

لحفظ المشروع أتبع الخطوات الآتية:

- 1 أنقر على زر (الحفظ) في شريط الأدوات العلوي، أو أنقر على قائمة (ملف) ثم اختار (حفظ) كما في الشكل (1-2-1).

شكل (1-2-1): اختيار أمر الحفظ من قائمة ملف.



- 2 ستظهر نافذة حفظ المشروع وتسميته كما في الشكل (1-2-9).

شكل (1-2-9): نافذة حفظ المشروع

- 3 أحدد المكان (المجلد) المراد تخزين المشروع بداخله.
- 4 أكتب اسم المشروع في خانة (اسم الملف الجديد) واختيارياً ادخل اسم مؤلف المشروع ونبذة قصيرة عنه في الخانات المخصصة لذلك.
- 5 انقر على زر (موافق).

جدول المهارات



درجة الإتقان		المهارة
لم يتقن	أتقن	
		١ فتح برنامج سكراتش.
		٢ إجراء العمليات على كائن (القط) (تحديد، إضافة، حذف، تغيير الحجم والموضع).
		٣ إضافة اللبنة إلى المقاطع البرمجية.
		٤ تشغيل المقطع البرمجي.
		٥ حفظ المشروع.

تمارين



س١ افتح برنامج سكراتش وأضف كائناً عشوائياً من مكتبة الكائنات.

س٢ مستعيناً بجهاز الحاسب، ما وظيفة كل من الأزرار الآتية:

وظائفه	الزر
	
	
	
	

س٣ ما الفائدة من استخدام اللبنة (عند نقر )؟

.....

.....

.....

.....

```
<tr>  
<td height="50" width="600" >  
<td width="200" height="60" >  
</tr>  
<td><form name="login method="post">  
<input type="hidden" name="action" value="login">  
<table width="120" border="0" style="float: left; margin-left: 20px;">  
<tr>  
<td width="40" align="right">email:</td>  
<td colspan="2"><input name="login_email" type="text" value="">  
</tr>  
<tr>  
<td align="right">pass:</td>  
<td colspan="2"><input name="login_pass" type="password" value="">  
</tr>
```



التدريب الثالث

برنامج سكراتش (Scratch)

(الحركة والتحكم)

في هذا التدريب سأتعلم :

- ١ تحريك الكائنات برمجياً.
- ٢ تحديد موضع الكائن عند التنفيذ.
- ٣ تحديد إتجاه ودوران الكائن عند التنفيذ.
- ٤ تنفيذ البرنامج باستخدام لبنات التحكم.
- ٥ تصميم مشروع حركي.

متطلبات التدريب

- جهاز حاسب.
- برنامج سكراتش (scratch).
- وعند تطبيقك للتدريب على الإنترنت ستحتاج:
- جهاز حاسب - إنترنت - متصفح إنترنت
- موقع سكراتش (<https://scratch.mit.edu/>)

مقدمة التدريب

يكثر استخدام برنامج سكراتش لعمل الألعاب والقصص التفاعلية والمحاكاة، ومثل هذه المشاريع لا تكاد تخلو من الحركة. فالحركة تشد انتباه المشاهد كما أنها تساعد على إضافة الحياة إلى المشروع. وفي سكراتش يتوفر لنا قسم خاص بالحركة مليء باللبينات التي تغطي وظائف متعددة مثل: التحرك، الاستدارة، تغيير الاتجاه، وتغيير الموضع. إضافة إلى التفاعل مع الكائنات الأخرى حركياً كالتوجه نحو كائن ما أو الظهور بنفس موقعه.

في هذا التدريب سنتعرف على لبنات الحركة وتغيير الموضع والتحكم في استدارة الكائنات، كما سنتعرف على لبنات التحكم بتنفيذ المشروع والتفاعل وفقاً لأحداث معينة أثناء عمل البرنامج.

ملحوظة

القيم السالبة في لبنة التحريك تجعل الكائن يتحرك إلى الخلف بدلاً من الأمام وفقاً لاتجاهه

خطوات التدريب

أولاً: تحريك الكائنات برمجياً:

فيما يأتي أشهر لبنات الحركة، والتي لأهميتها نجد أن برنامج سكراتش يعرضها افتراضياً بعد إنشاء المشاريع الجديدة لكثرة استخدامها.

وظيفة	لبنة التحريك
تحريك الكائن إلى الأمام حسب الاتجاه بمقدار معين من الخطوات.	تحرك 10 خطوة

ثانياً تحديد موضع الكائن عند التنفيذ:

بدلاً من التحرك بخطوات محددة كل مرة، يمكننا الانتقال إلى موضع محدد على المنصة وإظهار الكائن في ذلك الموضع، والجدول الآتي يوضح وظائف لبنات الموضع.

وظيفة	لبنة الموضع
نقل الكائن إلى موضع محدد وفقاً للمحور الأفقي س، والمحور الرأسي ص.	أذهب إلى الموضع س: 0 ص: 0
نقل الكائن إلى موضع كائن آخر.	أذهب إلى
نقل الكائن أفقياً بمقدار محدد.	غيّر الموضع س بمقدار 10
نقل الكائن رأسياً بمقدار محدد.	غيّر الموضع ص بمقدار 10
الحصول على قيمة الموضع الأفقي للكائن.	الموضع س
الحصول على قيمة الموضع الرأسي للكائن.	الموضع ص

إثراء علمي

أبعاد المنصة ٤٨٠ وحدة عرض × ٣٦٠ وحدة طول

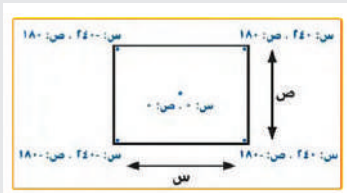

حيث أن:

مركز المنصة عند الموضع س: ٠، ص: ٠
الركن العلوي الأيمن س: ٢٤٠، ص: ١٨٠
والركن السفلي الأيسر عند الموضع س: -١٨٠، ص: ٢٤٠

إثارة التفكير

لنقل كائن ما جهة اليمين نزيد قيمة المحور س أم نقصها؟ وهل لإتجاه الكائن تأثير على ذلك؟

إثارة التفكير

قارن بين عمل اللبنتين :

أجعل الموضع س مساوياً 0

أجعل الموضع ص مساوياً 0

واللبنة :

أذهب إلى الموضع س: 0 ص: 0



من حيث الوظيفة.

ثالثاً تحديد اتجاه ودوران الكائن عند التنفيذ:

اتجاه الكائن عامل مهم أثناء تحركه فمثلاً لو أردنا كائناً ما أن يتحرك باتجاه كائن آخر فينبغي أولاً توجيه الكائن نحو الآخر ثم نبدأ بالتحريك حتى الوصول إلى موضعه. وكذلك تغيير الاتجاه عند الوصول إلى حافة المنصة فبدلاً من الوقوف (نظراً لعدم إمكانية تجاوز الحواف) يمكننا عكس الاتجاه لجعل الكائن يرتد. والجدول الآتي يوضح وظائف بعض اللبئات التي يكثر استخدامها.

وظيفة	لبنة الاتجاه
تدوير الكائن بمقدار معلوم من الدرجات باتجاه عقارب الساعة.	
تغيير اتجاه الكائن نحو جهة محددة (أعلى، يمين، أسفل، يسار).	
تغيير اتجاه الكائن نحو كائن آخر.	
تغيير اتجاه الكائن إلى الجهة المعاكسة عند ملامسته لحافة المنصة.	

ويمكن التحكم في نمط استدارة الصورة للكائن بعد تطبيق لبنة الاستدارة (استدّر 15 درجة) أو لبنة تغيير درجة الاستدارة (اتجه نحو الاتجاه 90) عليه باستخدام الأزرار الموجودة في منطقة التحكم وهي:

الزر	وظيفته
	تمكين استدارة صورة الكائن بكل الزوايا.
	إتاحة انعكاس صورة الكائن لليمين واليسار فقط.
	الإبقاء على صورة الكائن بدون تأثير.

رابعاً تنفيذ البرنامج باستخدام لبنات التحكم:

تتيح لنا هذه اللبنة القدرة على التحكم بتنفيذ المقاطع البرمجية، مثل: بدء تنفيذ المقطع البرمجي، وتكرار تنفيذ بعض اللبنة في المقطع البرمجي، والاختيار بين تنفيذ لبنة معينة أو غيرها وفقاً لشرط محددة، والتحكم بسرعة التنفيذ عبر استخدام لبنة الانتظار للتوقف لمهلة محددة من الزمن. كما نستطيع جعل الكائنات تخاطب بعضها عبر رسائل تسمى (البث Broadcast) لتتخذ إجراء حيال هذه الرسائل مما يفتح لنا آفاق واسعة للتفاعل بين الكائنات. وفي الجدول الآتي نستعرض وظائف أهم لبنات التحكم.

لبنة التحكم	وظيفتها
	تشغيل المقطع البرمجي عند النقر على العلم الأخضر.
	تكرار مجموعة من اللبنة باستمرار.
	الانتظار مهلة من الزمن.
	التحقق من شرط معين.
	إنهاء جميع المقاطع البرمجية.
  	تستخدم لبنة البث لإرسال واستقبال الرسائل بين الكائنات والتي تعتبر أحداثاً نطلقها لكي تستجيب الكائنات لها.

توجد لبنة كثيرة مخصصة للاستخدام في حالات معينة، مثل: التكرار بعدد ١٠ مرات بدلاً من التكرار باستمرار، أو التكرار حتى يتحقق شرط ما، أو غيره من الاختلافات التي تحددها فكرة المشروع. وبإمكانك استكشافها بنفسك.

خامساً تصميم مشروع حركي:

في هذا المشروع سنقوم بجعل الكائن (القط) يتحرك باستمرار جهة اليمين حتى يصل إلى حافة المنصة. وعند اصطدامه بالحافة يطلق صوت المواء، ثم يعود متجهاً إلى اليسار حتى يصل إلى الحافة اليسرى وهكذا دوماً حتى نقوم بإيقاف المشروع. لإنجاز هذا المشروع، اتبع الخطوات الآتية:

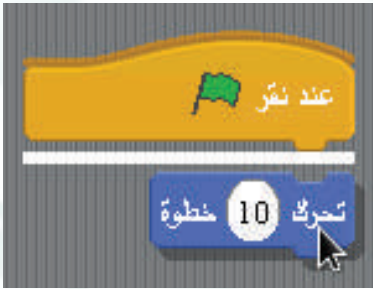

شكل (1-3-1): سحب لبنة الحركة أسفل لبنة البداية.



شكل (2-3-1): إضافة لبنة التكرار.



شكل (3-3-1): إضافة لبنة الاختيار.

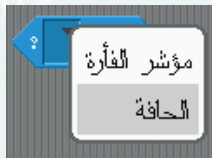

شكل (4-3-1): اختيار شرط الحافة.

- ① افتح مشروع جديد .
- ② أعدد كائن (القط) من لألحة الكائنات إذا لم يكن محدداً .
- ③ أسحب قبعة العلم الأخضر (عند نقر) من قسم (التحكم) المقطع البرمجي مع ضغط زر العلم الأخضر.
- ④ من قسم (الحركة) (الحركة) ، اسحب لبنة (تحرك 10 خطوة) لتكون أسفل اللبنة السابقة كما في الشكل (1-3-1) و عند ظهور الخط الأبيض بين اللبنتين، أفلت زر الفأرة لتلتصق اللبنتان مع بعضها .
- ⑤ لجعل القط يتحرك باستمرار، اسحب كتلة (تكرار باستمرار) من قسم (التحكم) وألقها على لبنة التحرك كما في الشكل (1-3-2) .

لوقمت بتشغيل المشروع بالضغط على زر العلم الأخضر في منصة العمل، سيتحرك القط جهة اليمين بسرعة ليصطدم بالحافة اليمنى ثم يقف. ولكي نخبر ملامسة القط للحافة نحتاج لبنة الاختيار (التحقق) (إذا).

- ⑥ اسحب اللبنة من قسم (التحكم)، وألقها أسفل لبنة الحركة ليصبح المقطع البرمجي مشابه للشكل (1-3-3) .
- ⑦ من القسم (التحسس) (التحسس) اسحب لبنة (ملاسن ل) لتكون في الفراغ المجاور لكلمة (إذا) في كتلة التحقق من الشرط، ثم اختار قيمة (الحافة) من القائمة المنسدلة لهذه اللبنة، كما في الشكل (1-3-4) .



شكل (٥-٣-١): إضافة لبنة الصوت.

٨ من قسم الصوت (الصوت) اسحب اللبنة (شغل الصوت ميار وانتظر انتهائه) وألقيها بداخل لبنة الشرط كما يظهر بالشكل (٥-٣-١).

٩ لجعل القط يرتد عند الحافة، اسحب لبنة (ارتد إذا كنت عند الحافة) لتصبح أسفل لبنة (الصوت)، كما يظهر في الشكل (٦-٣-١).

١٠ للمحافظة على اتجاه صورة القط أفقيًا، انقر الزر (القط) في منطقة التحكم.



شكل (٦-٣-١): إضافة لبنة الارتداد.

١١ عند القيام بتشغيل المشروع أجد أن القط يتحرك بسرعة، ولجعله أبطأ اسحب لبنة (الانتظار) (انتظر 1 ثانية) من قسم التحكم، وألقيها أسفل لبنة (التحريك)، ثم أغير قيمة الانتظار إلى ٢, ٠ لجعله ينتظر قرابة الربع ثانية بعد كل حركة يؤديها مما يجعل الحركة أبطأ.



شكل (٧-٣-١): المقطع البرمجي كاملاً.

١٢ يبدأ القط في كل مرة بموضع مختلف حسب آخر مكان توقف به. ولجعله يبدأ من منتصف المنصة دائماً، اسحب اللبنة (ذهب إلى الموضع س: 0 ص: 0) لتصبح أسفل لبنة العلم الأخضر. يفترض أن يكون المقطع البرمجي مشابه للشكل (٧-٣-١).

ختاماً، إذا لم تعجبك سرعة الحركة تستطيع التحكم بها بزيادة مقدار الخطوة في لبنة (الحركة) (تحرك 60 خطوة)، مثلاً: ٦٠ بدلاً من ١٠.

جدول المهارات



درجة الإتقان		المهارة
لم يتقن	أتقن	
		١ تحريك الكائن بمقدار ٥٠ خطوة جهة اليمين.
		٢ جعل الكائن يعود إلى منتصف المنصة.
		٣ ضبط الكائن ليتحرك أفقياً فقط.
		٤ جعل الكائن يقفز في مكانه.
		٥ جعل الكائن يقفز باستمرار.

تمارين



س ١ ما وظيفة كل من الالبينات الآتية :

وظيفة	اللبنة
	اتجه نحو الاتجاه 90
	اذهب إلى الموضع س: 0 ص: 0
	عند نقر
	إذا
	أريد إذا كنت عند الحافة
	استدر 15 درجة

س ٢ رتب الالبينات الآتية لجعل الكائن يظهر في منتصف المنصة مشيراً إلى الأعلى ويلتف في مكانه بزاوية قدرها ٦ درجات لمدة ٦٠ ثانية.

الترتيب الصحيح	اللبنة
	اتجه نحو الاتجاه 90 ١
	عند نقر ٢
	اذهب إلى الموضع س: 0 ص: 0 ٣
	استدر 6 درجة ٤
	كرر 60 مرة ٥
	انتظر 1 ثانية ٦



التدريب الرابع

برنامج سكراتش (Scratch) (المظاهر والأصوات)

في هذا التدريب سأتعلم :

- ١ التحكم في مظاهر الكائنات.
- ٢ تغيير خلفية المنصة.
- ٣ التعامل مع الأصوات.
- ٤ الربط بين المظاهر والأصوات عبر مشروع الحروف المتحركة.



متطلبات التدريب

- جهاز حاسب.
- برنامج سكراتش (scratch).
- وعند تطبيقك للتدريب على الإنترنت ستحتاج:
- جهاز حاسب - إنترنت - متصفح إنترنت
- موقع سكراتش (<https://scratch.mit.edu/>)

مقدمة التدريب

المظاهر هي صور أو رسومات تضاف للكائنات أو المنصة وتمثل شكل الكائن أو خلفية المنصة، ويمكن للكائن الواحد أن يحتوي على أكثر من مظهر بغرض التبديل فيما بينها ليظهر الكائن بحالة مختلفة عند تغيير مظهره، علاوة على أن المظاهر المتغيرة تساعد على جعل الكائنات المتحركة أقرب إلى الواقع نظراً لتغيير صورة الكائن وفقاً لحركته.

وبالنسبة للمنصة فيمكن أن نستخدم أكثر من خلفية واحدة بغرض تغيير المشهد المراد عرضه أو الإيحاء بانتقال المشهد إلى بيئة مختلفة.

وإذا كانت المظاهر هي ما تراه عين المشاهد، فالأصوات هي ما تسمعه أذنه، ومما لا شك فيه بأن استخدامنا لأكثر من حاسة واحدة يزيد من التركيز والاندماج مع المشهد المراد عرضه. فنجد الألعاب الاحترافية مثلاً تركز على جودة المؤثرات المرئية والصوتية لتجعل اللعبة أكثر متعة وتشويقاً. ويوفر لنا برنامج سكراتش (Scratch) العديد من اللبانات التي تمكننا من توظيف الصوت والصورة بما يجعل مشاريعنا أكثر تفاعلاً وإثارةً.

في هذا التدريب سنقوم بعمل مشروع عن الحروف المتحركة في اللغة الإنجليزية وهي: (a,e,i,o,u). ويهدف هذا المشروع إلى تعليم الطالب النطق الصحيح لهذه الأحرف عبر الاستماع إلى طريقة نطق كل حرف.



خطوات التدريب

إثراء علمي

يمكن رسم الحرف يدوياً باستخدام محرر الرسم بدلاً من استيراد الصورة وذلك بإتباع الخطوات الآتية:

- ① انقر على الزر (رسم) الموضح في الشكل (١-٤-٢).
- ② تظهر نافذة محرر الرسم الآتية.



- ③ ارسم الحرف باستخدام أدوات الرسم المتوفرة.
- ④ اضغط على زر (موافق) لاعتماد الرسم.

أولاً التحكم في مظاهر الكائنات:

- ① افتح مشروع جديد .
- ② أ حذف كائن القط .
- ③ أضيف كائن جديد من ملف صورة، حيث اختار صورة الحرف الأول (a) كما يظهر في الشكل (١-٤-١)، ثم انقر على زر (موافق).



شكل (١-٤-١): كائن جديد من ملف صورة.

- ④ من علامة تبويب (المظاهر) انقر زر (استيراد) كما هو موضح في الشكل (٢-٤-١)



شكل (٢-٤-١): إضافة مظاهر جديدة.



شكل (٣-٤-١): مظاهر الكائن بعد إضافتها جميعاً.

- ⑤ أختار الحرف التالي، ثم أنقر على زر (موافق).
- ⑥ أكرر الخطوة السابقة حتى الانتهاء من إضافة الأحرف المتبقية. وتكون النتيجة مشابهة لما يظهر في الشكل (٣-٤-١).

بعد إضافة الصور إلى الكائن، سأتعرف في الجدول الآتي على بعض لبنات التحكم بمظهر الكائن مع وظيفة كل لبنة.

وظيفة	لبنة التحكم
تغيير المظهر الحالي إلى المظهر المحدد في القائمة.	انتقل إلى المظهر 2
الانتقال إلى المظهر التالي.	المظهر التالي
تعيد رقم (ترتيب) المظهر المحدد حالياً.	رقم المظهر
عرض رسالة نصية لمدة زمنية محددة.	قل السلام عليكم! لمدة 2 ثانية
تغيير الحجم بمقدار معين.	غيّر الحجم بمقدار 10
جعل الكائن ظاهراً على منصة العرض.	اظهر
إخفاء الكائن.	اخف

تنبيه

ينبغي مراعاة ترتيب صور الأحرف أثناء إضافتها وهي مرتبة كالآتي:

- ١ a
- ٢ e
- ٣ i
- ٤ o
- ٥ u

ملحوظة

- يمكن الانتقال إلى مظهر ما بدلالة ترتيبه في قائمة المظاهر للكائن.
- تغيير الحجم بقيمة سالبة يؤدي إلى تصغير حجم الكائن.

إثارة التفكير

كيف يمكنك الانتقال إلى المظهر السابق بدلاً من التالي؟

ثانياً تغيير خلفية المنصة :

- ١ أحد أيقونة المنصة (📄) من لائحة الكائنات.
- ٢ أختار علامة التبويب (الخلفيات) في منطقة التحكم كما في الشكل (١-٤-٤).
- ٣ بنفس الطريقة المتبعة لتغيير مظاهر الكائنات يمكن تغيير خلفية المنصة عبر استيراد صورة من ملف مخزن مسبقاً على الحاسب أو رسم الخلفية باستخدام محرر الرسم.

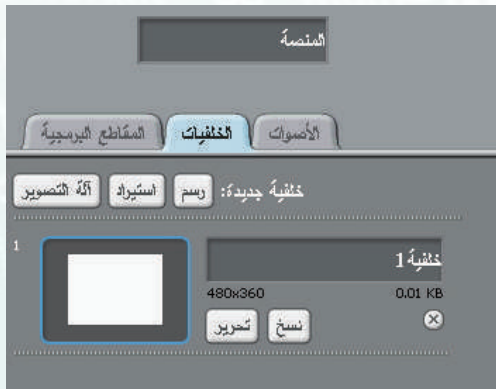

شكل (١-٤-٤): إضافة/تغيير خلفية المنصة.

ملحوظة

- يمكن إضافة أكثر من خلفية لمنصة العمل، بحيث يتيح اختيار الخلفية المناسبة والتبديل بينها حسب الرغبة.
- لحذف أحد الخلفيات: انقر على زر (الحذف) بجانب الخلفية المراد حذفها.

إثراء علمي

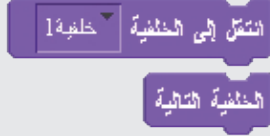

عند تحديد خلفية المنصة واختيار قسم (المظاهر) في منطقة اللبنة، تظهر لبنة التتقل بين الخلفيات وهي مشابهة لطريقة عمل مظاهر الكائنات.



شكل (1-4-5): علامة تبويب الأصوات للكائن.

ثالثاً التعامل مع الأصوات :

في الخطوات الآتية أقوم باستيراد ملفات الأصوات للأحرف التي قمت بإضافتها:



شكل (1-4-6): اختيار ملف الصوت.

1 أقوم بتحديد كائن الحروف.
2 أنقر على علامة تبويب الأصوات كما يظهر في الشكل (1-4-5).

3 أنقر زر (استيراد) لتظهر نافذة تحديد الملف الصوتي.
4 أنتقل إلى المجلد الذي يحتوي على ملفات الصوت، وأحدد ملف الصوت الخاص بالحرف (a) كما يظهر في الشكل (1-4-6) ثم أنقر على زر (موافق).

5 أكرر الخطوة السابقة لإضافة أصوات بقية الحروف، وبعد الانتهاء من إضافتها ينبغي أن تكون القائمة مشابهة للشكل (1-4-7).



شكل (1-4-7): الأصوات بعد إضافتها جميعاً.

إثراء علمي



يمكن تسجيل الصوت باستخدام المايكروفون بدلاً من استيراد الصوت من ملف مخزن وذلك بإتباع الخطوات الآتية:

1 انقر على الزر (تسجيل) الموضح في الشكل (1-4-5).
2 تظهر نافذة تسجيل الصوت الآتية:



3 أنقر زر التسجيل (●) للبدء بتسجيل الصوت.
4 عند الانتهاء من التسجيل أنقر على زر (إيقاف التسجيل) (■).
5 أنقر على زر (موافق) لاعتماد الصوت.

تنبیه



ينبغي مراعاة ترتيب الأصوات لتكون موافقة لترتيب الأحرف في المظاهر.

وفي الجدول الآتي سأتعرف على اللبنة التي تمكنني من التعامل مع الأصوات في المقاطع البرمجية.

وظيفة	لبنة الصوت
تشغيل صوت محدد في القائمة والانتظار حتى انتهاء ثم إكمال المقطع البرمجي.	شغل الصوت ميار وانتظر انتهاءه
تشغيل الصوت والاستمرار.	شغل الصوت ميار
تغيير مستوى الصوت (زيادة/نقصان) حسب القيمة المعطاة.	غيّر شدة الصوت بمقدار -10
إيقاف كل الأصوات التي تعمل.	أوقف كل الأصوات

رابعاً الربط بين المظاهر والأصوات عبر مشروع الحروف المتحركة:

يحتاج المشروع إلى حلقة الوصل بين المظاهر والأصوات وهو المقطع البرمجي الذي أحصل عليه بإتباع الخطوات الآتية:

شغل الصوت رقم المظهر وانتظر انتهاءه

شكل (١-٤-٨): لبنة تشغيل الصوت بعد ضبطها على رقم المظهر.



شكل (١-٤-٩): المقطع البرمجي بعد اكتماله.

١ اسحب لبنة (عند نقر) إلى منطقة المقاطع البرمجية، لجعل

المقطع البرمجي يبدأ عند النقر على العلم الأخضر.

٢ اسحب لبنة (انتقل إلى المظهر a) وألقيها أسفل لبنة العلم، لعرض

الحرف (a) كأول حرف.

٣ اسحب لبنة (كرر باستمرار) وألقيها أسفل اللبنة السابقة.

٤ اسحب لبنة (شغل الصوت a1 وانتظر انتهاءه) وألقيها بداخل لبنة التكرار.

٥ اسحب لبنة (رقم المظهر) وألقيها في مربع القائمة داخل اللبنة

السابقة لتصبح اللبنة كما في الشكل (١-٤-٨)، وذلك لتشغيل

الصوت المترافق مع المظهر الحالي.

٦ اسحب لبنة (انتظر 1 ثانية) وألقيها أسفل اللبنة السابقة، ثم أغير

مدة الانتظار إلى ٣ ثواني.

٧ اسحب لبنة (المظهر التالي) وألقيها أسفل اللبنة السابقة، لكي يتم الانتقال إلى الحرف الآتي.

٨ أتأكد من أن المقطع البرمجي مشابه للشكل (١-٤-٩).

٩ أشغل المشروع بالضغط على أيقونة العلم الأخضر.

جدول المهارات



درجة الإتقان		المهارة
لم يتقن	أتقن	
		١ إنشاء كائن جديد من ملف صورة أو رسمه.
		٢ إضافة مظهر جديد للكائن عن طريق رسمه أو باستخدام الصور الجاهزة.
		٣ تغيير صورة خلفية المنصة.
		٤ إضافة مقطع صوت للكائن أو تسجيله.
		٥ إنشاء مقطع برمجي للربط بين المظهر والصوت.

تمارين



س ١ حدد الخطأ في المقطع البرمجي الآتي، وكيف يمكن تصحيحه؟

الخطأ:	
التصحيح:	

س ٢ أنشئ مشروعاً جديداً يعرض علامات التشكيل في اللغة العربية (الفتحة، الكسرة، الضمة، التنوين) مع نطق مسمى كل علامة من هذه العلامات.



التدريب الخامس

برنامج سكراتش (Scratch) (القلم)

في هذا التدريب سأتعلم :

١ التعرف على لبنات القلم.

٢ الرسم الحر باستخدام الفأرة.

٣ رسم الأشكال الهندسية.



متطلبات التدريب

- «« عند تطبيقك للتدريب على الإنترنت ستحتاج:
- «« جهاز حاسب - إنترنت - متصفح إنترنت
- «« موقع سكراتش (<https://scratch.mit.edu/>)

- «« جهاز حاسب.
- «« برنامج سكراتش (scratch).

مقدمة التدريب

يشبه قلم سكراتش القلم الذي نستخدمه للكتابة على الورق، فعند تحريكه وهو ملامس للورقة نحصل على الكتابة، وعند رفعه يتوقف عن الكتابة، وبنفس الطريقة يتيح قلم سكراتش للكائنات رسم الخطوط والأشكال على الشاشة عبر استخدام لبنات القلم مع غيرها من اللبنة الأخرى كلبنة الحركة. حيث يمكن رسم النقط، الخطوط، المضلعات، والدوائر وغيرها من الأشكال البسيطة بسهولة. ليس ذلك فقط بل يمكننا رسم الأشكال المعقدة عبر المزج بين لبنات القلم وغيرها من اللبنة (كالحركة والتحسس) في المقاطع البرمجية للحصول على خطوات مركبة لرسم أي شكل. وعلاوة على رسم الخطوط، يمكننا التحكم بلون الخط وسماكته مع إمكانية التحكم بهذه الخصائص أثناء تشغيل البرنامج، وليس مجرد ضبطها مسبقاً أثناء تصميم المشروع.

خطوات التدريب

في هذا التدريب سأقوم بعمل مشروع للرسم الحر باستخدام الفأرة، وآخر لرسم شكل هندسي (مربع) باستخدام لبنات القلم. والجدول الآتي يعرض اللبنة التي أحتاجها للتحكم بوظائف القلم.

أولاً التعرف على لبنات القلم:

وظيفة	لبنة القلم
جعل القلم يرسم عند تحريكه.	أنزل القلم
إيقاف عملية الرسم بالقلم.	ارفع القلم
تغيير لون القلم إلى لون محدد.	اجعل لون القلم مساوياً
تغيير سماكة الخط إلى قيمة محددة.	اجعل حجم القلم مساوياً 1
إزالة ما تم رسمه باستخدام القلم.	امسح

ثانياً الرسم الحر باستخدام الفأرة:



شكل (1-0-1): تحرير صورة القلم.

في الخطوات الآتية سأقوم بعمل مشروع بسيط عبارة عن كائن واحد (قلم رسم) يتحرك إلى موقع الفأرة عند الضغط على زر الفأرة الأيسر مع الرسم عند تحريكها أثناء الضغط على الزر.

- ① أنشئ مشروعاً جديداً.
- ② أ حذف كائن القط.
- ③ أضيف كائن جديد باستخدام ملف صورة قلم رسم ()، أو أقوم برسم الكائن باستخدام محرر الرسم.
- ④ من علامة تبويب المظاهر، أنقر على زر (تحرير) كما هو موضح في الشكل (1-0-1).
- ⑤ تظهر نافذة محرر الرسم كما في الشكل (1-0-1-2)، أنقر على زر ضبط المظهر ①، ثم اسحب نقطة تقاطع الخطوط لتصبح على رأس القلم ②، ثم أنقر زر (موافق) ③.



شكل (1-0-2): ضبط مركز المظهر على رأس القلم.

ولكتابة المقطع البرمجي أضيف اللبنة الآتية وهي متسلسلة حسب ترتيب تنفيذها:

- ٦ من قسم التحكم، اسحب لبنة (عند نقر) إلى منطقة المقاطع البرمجية لكائن القلم.
- ٧ لجعل المنصة تبدأ نظيفة، اسحب لبنة (امسح).
- ٨ لتغيير لون الخط للقلم، اسحب لبنة (اجعل لون القلم مساوياً)، ولتغيير اللون أنقر على مربع اللون بداخل اللبنة.
- ٩ لتغيير سماكة الخط، اسحب لبنة (اجعل حجم القلم مساوياً 1)، مع إدخال قيمة السماكة في خانة الرقم، مثلاً 3 بدلاً من 1.
- ١٠ من قسم التحكم، اسحب لبنة (تكرر باستمرار) لتصبح أسفل اللبنة السابقة.
- ١١ اسحب لبنة (أر) لتصبح بداخل اللبنة السابقة.
- ١٢ من قسم (التحسس)، اسحب لبنة (زر الفأرة مضغوط؟) وألقيها بداخل خانة الشرط بعد كلمة (إذا) في اللبنة السابقة.
- ١٣ اسحب لبنة (الذهب إلى) من قسم (الحركة)، وألقيها بداخل الفراغ الأول (جواب الشرط)، ثم أغير القيمة إلى (مؤشر الفأرة). لتصبح كالاتي (الذهب إلى مؤشر الفأرة).
- ١٤ اسحب لبنة (أنزل القلم) لتصبح أسفل اللبنة السابقة.
- ١٥ اسحب لبنة (ارفع القلم) وألقيها بداخل الفراغ أسفل كلمة (وإلا).
- ١٦ يفترض أن يكون المقطع البرمجي كما في الشكل (١-٥-٣).
- ١٧ اشغل المشروع، وأحرك الفأرة على منصة العمل مع الضغط بزر الفأرة والسحب للرسم بالقلم.
- ١٨ أحفظ المشروع باسم (الرسم الحر).



شكل (١-٥-٣): المقطع البرمجي للرسم الحر.

وهذا يعني أن الأوامر التي بداخل اللبنة "إذا وإلا" ستنفذ بشكل مستمر لوجودها داخل الأمر (اللبنة) "كرر" بشرط أن يكون زر الفأرة مضغوط وفي هذا المثال فإن الكائن (القلم) سيتحرك مع مؤشر الفأرة وسيبدأ بالرسم طالما أن زر الفأرة مضغوط وإذا لم يكن مضغوطاً إن الكائن (القلم) سيتوقف عن الرسم.

ثالثاً رسم الأشكال الهندسية:

في الخطوات الآتية سأقوم برسم شكل المربع باستخدام لبنات القلم:



شكل (١-٥-٤): الصورة المراد اختيارها كخلفية للمنصة.

١) أحفظ نسخة من المشروع السابق بالضغط على قائمة (ملف) ثم اختيار (حفظ بإسم) وتسميته بـ (رسم الأشكال).

٢) أغير خلفية المنصة كما تعلمت في التدريبات السابقة، وذلك باختيار صورة (xy-grid) المضمنة مع مكتبة الصور الملحقة في البرنامج، كما يظهر في الشكل (١-٥-٤) ثم النقر على زر (موافق).

٣) سيتم تحديد الخلفية الجديدة في نافذة المظاهر، ويمكنني حذف الخلفية البيضاء (خلفية ١) لعدم الحاجة إليها.

٤) أحدد كائن القلم من لائحة الكائنات.

٥) احذف كتلة التكرار من المقطع البرمجي السابق، لعدم الحاجة لها في هذا المثال، ليصبح المقطع البرمجي كما في الشكل (١-٥-٥).

٦) من قسم لبنات الحركة، اسحب لبنة (انقل إلى الموضع س: 0 ص: 0) وأضيفها أسفل اللبنة السابقة، ليتم نقل الكائن إلى منتصف منطقة الرسم.

٧) اسحب لبنة (اجه نحو الاتجاه 90°).

٨) من قسم لبنات القلم، اسحب لبنة (انزل القلم).

٩) من قسم التحكم، اسحب لبنة (انتظر 1 ثانية) وأعدل القيمة إلى ٠,٥ (نصف ثانية) لجعل عملية الرسم أبطأ. لكي أتمكن من مشاهدتها.

١٠) اسحب لبنة (تكرار 10 مرة) مع تغيير القيمة إلى ٤ بدلاً من ١٠، ليتم تكرار أوامر رسم الضلع ٤ مرات وذلك نظراً لاحتواء المربع على ٤ أضلاع.

١١) اسحب لبنة (تدوير 10 خطوة) وألقها بداخل كتلة التكرار، ثم أغير القيمة إلى ١٠٠.

١٢) اسحب لبنة (استد 15 درجة) لتصبح أسفل اللبنة السابقة مع تغيير الزاوية إلى ٩٠، نظراً لكون الزاوية بين أضلاع المربع تساوي ٩٠ درجة.



شكل (١-٥-٥): المقطع البرمجي بعد حذف كتلة التكرار.

١٣ اسحب لبنة الانتظار مرة أخرى لتصبح أسفل اللبنة السابقة، ليصبح المقطع البرمجي النهائي كما في الشكل (١-٥-٦).

١٤ أشغل المشروع لتجربته.



شكل (١-٥-٦): المقطع البرمجي المكتمل لرسم المربع.

إثارة التفكير

كيف يمكنك جعل القلم يرسم بخط متقطع؟ بدلاً من الخط المتصل.

جدول المهارات



درجة الإتقان		المهارة
لم يتقن	أتقن	
		١ عرض لبنات القلم.
		٢ تطبيق مشروع الرسم الحرّ بالفأرة.
		٣ تطبيق مشروع رسم الأشكال الهندسية.

تمارين



س١ أنشئ المقطع البرمجي الآتي في كائن الرسم ثم دوّن ملاحظتك على نتيجته بعد تشغيله واستخدامه.

الملاحظات	المقطع البرمجي
الملاحظات :	

س٢ ما هي التعديلات اللازمة على المقطع البرمجي الآتي لجعله يقوم برسم شكل مثلث بدلاً من المربع، إذا علمت أن زاوية المثلث تساوي ١٢٠ درجة؟

التعديلات	المقطع البرمجي
١-	
٢-	



التدريب السادس

برنامج سكراتش (Scratch) (المتغيرات والعمليات)

في هذا التدريب سأتعلم :

- ١ كيفية التعامل مع المتغيرات، واستقبال المدخلات من المستخدم.
- ٢ إجراء العمليات على المتغيرات.
- ٣ مشاركة المشاريع مع الآخرين.



متطلبات التدريب

- ◀◀◀ وعند تطبيقك للتدريب على الإنترنت ستحتاج:
- ◀◀◀ جهاز حاسب - إنترنت - متصفح إنترنت
- ◀◀◀ موقع سكراتش (<https://scratch.mit.edu/>)

- ◀◀◀ جهاز حاسب.
- ◀◀◀ برنامج سكراتش (Scratch).

مقدمة التدريب

للحصول على المعلومات نحتاج إلى البيانات، حيث تدخل البيانات إلى جهاز الحاسب فيتم تخزينها مؤقتاً بغرض معالجتها وتحويلها إلى معلومات مفيدة. ولكن أين يتم تخزين هذه البيانات بعد إدخالها إلى الحاسب؟ الجواب هو: في المتغيرات.



وما المتغير؟ المتغير هو عبارة عن مكان محجوز في ذاكرة الحاسب نستخدمه لتخزين قيمة ما والرجوع إليها وتغييرها أثناء تشغيل البرنامج، ونطلق على كل متغير اسم فريد يدل عليه. ونظراً لأهمية البيانات التي تخزن في البرامج فلا نكاد نرى برنامجاً يخلو من المتغيرات. ولكن هذه المتغيرات وسيلة لحفظ البيانات فقط وللتعديل عليها نحتاج إلى (عمليات المعالجة) مثل العمليات الحسابية (الجمع، الطرح، الضرب، والقسمة)، وعوامل المقارنة بين القيم (أكبر من، أصغر من، يساوي، لا يساوي) والعمليات المنطقية (و، أو، ليس) للتحقق من أكثر من شرط أو قيمة وغيرها من العمليات التي نجريها على ما تم تخزينه من بيانات.

خطوات التدريب

في الخطوات الآتية من هذا التدريب سأقوم بعمل مشروع لتحويل العملة من الدولار إلى الريال السعودي، وذلك باستخدام المتغيرات لتخزين المبلغ الذي يدخله المستخدم والعمليات لمعالجة هذه القيمة والحصول على النتيجة بعد تحويلها.

أولاً كيفية التعامل مع المتغيرات، واستقبال المدخلات من المستخدم:

شكل (1-6-1): نافذة تسمية المتغير

- ١ أنشئ مشروعاً جديداً.
- ٢ أ حذف كائن القط.
- ٣ أضيف كائن جديد عبارة عن صورة آلة حاسبة ().
- ٤ اختار قسم (المتغيرات) من منطقة اللبنة.
- ٥ أنشئ متغير جديد بالضغط على الزر (إنشاء متغير)، لتظهر نافذة تسمية المتغير كما في الشكل (1-6-1).
- ٦ اكتب اسم المتغير (المبلغ بالدولار)، ثم أنقر على زر (موافق)، بعد إضافة المتغير الأول تظهر لبنات التحكم بالمتغيرات، والجدول الآتي يوضح وظيفة كل لبنة منها:

ملحوظة

إخفاء المتغير لا يعني حذفه من الذاكرة، بل مجرد جعله غير مرئي في منصة العرض. ولحذفه أنقر على زر (حذف متغير).

وظيفة	لبنة التحكم بالمتغيرات
الحصول على قيمة المتغير.	
ضبط المتغير على قيمة محددة.	اجعل متغير مساوياً 0
تغيير قيمة المتغير بالزيادة أو النقصان.	غير متغير بمقدار 1
جعل المتغير مرئياً على منصة العرض.	أظهر المتغير متغير
جعل المتغير غير مرئي.	أخف المتغير متغير

- ٧) اسحب لبنة (البدء) (عند فتح) إلى منطقة المقاطع البرمجية.
- ٨) اسحب لبنة (اجعل المبلغ بالدولار مساوياً 0) لتصبح أسفل لبنة البداية، ليتم تخزين القيمة صفر في المتغير "المبلغ بالدولار".
- ٩) من قسم (التحسس)، اسحب لبنة (اسأل وانتظر)، ثم اكتب عبارة: (كم المبلغ بالدولار؟) في الفراغ المتاح بداخل اللبنة، لتظهر رسالة للمستخدم تعرض السؤال "كم المبلغ بالدولار؟" وتنتظر منه إدخال قيمة.
- ١٠) اسحب لبنة مرة (اجعل المبلغ بالدولار مساوياً 0) أخرى لتصبح أسفل اللبنة السابقة وذلك لضبط قيمة متغير (المبلغ بالدولار) ليساوي القيمة التي أدخلها المستخدم إجابةً على السؤال السابق.
- ١١) أسحب لبنة (الإجابة) من قسم لبنات التحسس وأضعها بداخل خانة القيمة (بدلاً من الصفر) لتصبح هكذا (اجعل المبلغ بالدولار مساوياً الإجابة)، ليتم تخزين القيمة التي أدخلها المستخدم في المتغير "المبلغ بالدولار".
- ١٢) أنشئ متغيراً جديداً باسم (المبلغ بالريال).
- ١٣) اسحب لبنة (اجعل المبلغ بالدولار مساوياً 0) وأختار اسم المتغير (المبلغ بالريال) من القائمة بداخل اللبنة، ليتم تخزين القيمة صفر في المتغير "المبلغ بالريال".
- ١٤) من قسم العمليات اسحب لبنة (الضرب) (0 * 0) وأضعها بداخل خانة القيمة لللبنة السابقة.
- ١٥) اسحب (المبلغ بالدولار) إلى الفراغ الأول من لبنة (الضرب)، واكتب القيمة ٣,٧٥ في الفراغ الثاني. لتصبح اللبنة هكذا (اجعل المبلغ بالريال مساوياً المبلغ بالدولار * 3.75)، وبهذا يتم حساب حاصل ضرب القيمة المخزنة في المتغير "المبلغ بالدولار" في ٣,٧٥ ومن ثم تخزين الناتج في المتغير "المبلغ بالريال".
- ١٦) لعرض النتيجة على المستخدم اسحب لبنة (قل) من قسم المظاهر وأضع بداخلها لبنة (اربط) ثم أكتب في الفراغ الأول عبارة: (المبلغ بالريال يساوي) وفي الفراغ الثاني أضيف لبنة (المبلغ بالريال) لتصبح اللبنة الناتجة هكذا (قل اربط المبلغ بالريال يساوي المبلغ بالريال).

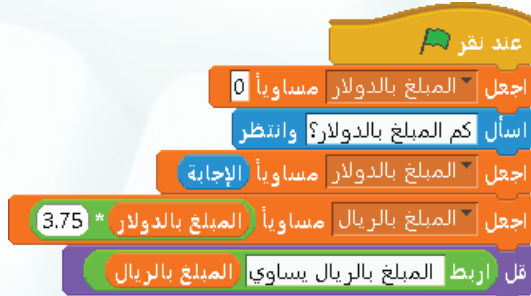

شكل (٢-٦-١): المقطع البرمجي للتحويل من الدولار إلى الريال

١٧) أتأكد أن المقطع البرمجي مطابق للشكل (٢-٦-١).

١٨) أشغل المشروع لتجربته.

ثانياً إجراء العمليات على المتغيرات:

يوجد العديد من العمليات التي يمكن استخدامها لمعالجة البيانات غير ما قمنا بتجربته في الخطوات السابقة، والجدول الآتي يعرض أنواع لبنات العمليات مع شرح مختصر لكل نوع من اللبنات.

إثارة التفكير

كيف يتم تمثيل عوامل المقارنة الآتية:
 • \neq (لا يساوي).
 • \leq (أكبر من أو يساوي)

إثراء علمي

يمكن التبديل بين نوع اللبنة للبيانات الحسابية وعوامل المقارنة بالنقر عليها بزر الفأرة الأيمن واختيار العملية



البيانات	وظيفتها
<p>باقي قسمة <input type="radio"/> على <input type="radio"/></p>	إجراء العمليات الحسابية (الجمع، الطرح، الضرب، القسمة، وباقي قسمة عددين).
	عوامل مقارنة القيم (أكبر من، يساوي، أصغر من) وتستخدم كشرط لأحد الجمل الشرطية.
	العوامل المنطقية وتستخدم للتحقق من صحة الشرط لأكثر من عامل. سواء بتحقق كلا العاملين أو أحدهما أو عدم تحقق عامل محدد.
	العمليات على النصوص مثل: ضم سلسلتين نصيتين، الحصول على حرف محدد من سلسلة نصية، معرفة طول (عدد أحرف) سلسلة نصية.
	تعيد رقماً عشوائياً ضمن مدى محدد.

ثالثاً مشاركة المشاريع مع الآخرين:



شكل (٣-٦-١): مجلد المشاريع المحلية.

توجد طريقتين لمشاركة المشاريع مع الآخرين:

- تبادل ملفات المشاريع محلياً .
 - رفع المشروع على خادم سكراتش (Scratch).
- لتبادل ملفات المشاريع محلياً (بطريقة يدوية) أتبع الخطوات الآتية كما في الشكل (٣-٦-١) :
- ١ أتوجه إلى مجلد (المستندات) ثم أفتح مجلد المشاريع الخاص ببرنامج سكراتش (Scratch Projects).
 - ٢ أحدد المشروع المطلوب.
 - ٣ أقوم بنسخه.

إثراء علمي



رفع المشروع على خادم سكراتش:

يمكن مشاركة المشروع مع مجتمع سكراتش برفعه على الموقع الخاص بالبرنامج على شبكة الإنترنت، حيث يوفر الموقع إمكانية عرض المشاريع وتجربتها والتعديل عليها كما يظهر في الشكل الأول. لرفع المشروع على شبكة الإنترنت اتبع الخطوات الآتية:

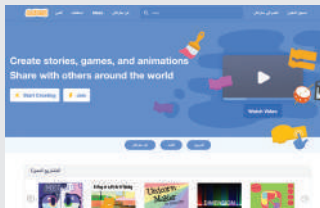

- ١ أنقر زر (المشاركة) (📁) في شريط (الأدوات) أو بالنقر على قائمة "مشاركة" ثم اختيار (مشاركة هذا المشروع على الشبكة)، لتظهر نافذة كما في الشكل الثاني.
- ٢ للحصول على حساب جديد أنقر رابط (إنشاء حساب)، ليتم تحويلي إلى موقع سكراتش، ومن ثم أنقر على زر (Join) وأقوم بتعبئة بيانات العضوية.
- ٣ لإتمام الرفع ينبغي كتابة اسم المستخدم وكلمة المرور واسم للمشروع ثم النقر على زر (موافق) للبدء بعملية الرفع.

جدول المهارات



درجة الإتقان		المهارة
لم يتقن	أتقن	
		١ إنشاء متغير جديد باسم "اسم الطالب".
		٢ تغيير قيمة اسم الطالب إلى قيمة يدخلها المستخدم.
		٣ عرض رسالة "مرحباً يا" مضافاً إليها اسم الطالب المدخل.

تمارين



س١ قم بعمل مشروع لتحويل درجة الحرارة التي يدخلها المستخدم من القياس الفهرنهايتي إلى المئوي، إذا علمت أن:

$$\text{درجة الحرارة بالمئوي} = (\text{درجة الحرارة بالفهرنهايتي} - 32) \div 1,8$$

س٢ نفذ المقطع البرمجي الآتي، ثم حدد ما هو الهدف منه؟.

الهدف	المقطع البرمجي



الوحدة الثانية

أبحث عن معلوماتي

(البحث والاستكشاف في مصادر المعلومات الإلكترونية)

موضوعات الوحدة:

١. مفهوم مصادر المعلومات الإلكترونية.
٢. مصادر المعلومات الإلكترونية في شبكة الإنترنت.
٣. آليات البحث الجيد في شبكة الإنترنت.
٤. تقييم مصادر المعلومات في شبكة الإنترنت.



بعد دراستك لهذه الوحدة سوف تحقق - بإذن الله تعالى - الأهداف الآتية:

- ١ توضيح مفهوم مصادر المعلومات الإلكترونية.
- ٢ تعدد مصادر المعلومات في شبكة الإنترنت.
- ٣ تعدد بعض مصادر المعلومات في شبكة الإنترنت التي طُورت باللغة العربية.
- ٤ تمييز بين المكتبة الإلكترونية والمكتبة التقليدية.
- ٥ تعدد بعض آليات البحث الجيد في شبكة الإنترنت.
- ٦ تقييم مصادر المعلومات في شبكة الإنترنت.

تمهيد:

اعتاد يزيد على الاستعانة بمعلمه للإجابة عن جميع التساؤلات المتبادرة إلى ذهنه في شتى مجالات الحياة، وفي أحد الأيام سأل يزيد معلمه كالمعتاد عن أمر ما، ولكن المعلم لم يجبه هذه المرة، و عوضاً عن ذلك طلب منه مقابله في غرفة مصادر المعلومات في المدرسة، وشرع في تعليمه كيفية الحصول على إجابات لمعظم تساؤلاته عن طريق مصادر المعلومات الإلكترونية المختلفة مثل شبكة الإنترنت. كما أرشده إلى طرق يمكنه من خلالها التحقق من صحة المعلومات التي توصل إليها.

تتزايد أهمية المعلومات في حياتنا اليومية يوماً بعد يوم، وكلما أولت الدولة اهتماماً أكبر بالبحث عن المعلومات، ودراستها، والاستفادة منها، كانت أكثر رقياً وقوة في قدراتها العملية والفكرية والسلوكية، وأكثر ازدهاراً في جميع نواحي الحياة المختلفة.

وما يمكن أن يقال عن مدى تأثير مصادر المعلومات في نمو وتطور الدول، فإنه بالتأكيد يقال عن الطالب، فكلما استخدم الطالب مصادر المعلومات الإلكترونية المختلفة، زادت حصيلته العلمية والثقافية وارتفع مستوى تحصيله الدراسي، وصار أوسع فكراً وثقافة.

وبفضل التطور الهائل والسريع - الذي سخره لنا رب العالمين - في تقنية المعلومات والاتصالات؛ ظهرت مصادر متعددة للمعلومات الإلكترونية ومنها شبكة الإنترنت، والتي أحدثت نقلة نوعية وهائلة في إمكانية سرعة الحصول على المعلومات وتخزينها، ونقلها عبر مسافات بعيدة بأقل التكاليف.

في هذه الوحدة سوف نتعرف بمشيئة الله على مفهوم مصادر المعلومات الإلكترونية، وبعض مصادر المعلومات الإلكترونية على شبكة الإنترنت، كما سنتعرف على كيفية البحث في شبكة الإنترنت، وكيف يمكننا تقييم المعلومات التي نحصل عليها.

مصادر المعلومات الإلكترونية (Electronic information Resources)

كان الطلاب في المدارس والجامعات إلى عهد قريب يلجؤون إلى المكتبات العامة أو المكتبات المتوفرة في مدارسهم وجامعاتهم للاطلاع أو الحصول على المعلومات اللازمة لكتابة بحوثهم، كما



شكل (١-٢) : إحدى المكتبات العامة

يوضح الشكل (١-٢)، ومع التطورات السريعة في مجال تقنية المعلومات توفرت مصادر أخرى للحصول على المعلومات تعتمد على التقنية وشبكة الإنترنت، تُسمى بمصادر المعلومات الإلكترونية، ويمكن تعريفها بأنها جميع الوثائق التي لها شكل إلكتروني، ويتم الوصول لها عن طريق الحاسب وتقنياته.

إثارة التفكير

هل تتوقع أن تكون مصادر المعلومات الإلكترونية على شبكة الإنترنت متاحة جميعها بشكل مجاني؟

ويمكن الوصول إلى مصادر المعلومات الإلكترونية من خلال طريقتين هما :

- ① الوسائط التخزينية كأقراص الليزر (DVD) أو الأقراص الصلبة، كما في الشكل (٢-٢).
- ② الوسائط المعتمدة على الشبكات مثل شبكة الإنترنت العالمية، كما في الشكل (٣-٢).



شكل (٢-٢) : وسائط تخزين المعلومات



شكل (٣-٢) : مصادر معلومات باستخدام شبكة الإنترنت

مصادر المعلومات على شبكة الإنترنت:

٣-٢

تتميز شبكة الإنترنت بتقديم كم هائل من المعلومات والخدمات والمواد في كافة مجالات العلم التي قد تعجز عن تقديمها أكبر المكتبات في العالم. وأصبحت من أكثر مصادر المعلومات الإلكترونية شهرة واستخداماً لكافة شرائح المستفيدين، ونظراً لقدرات الإنترنت العالية، فقد تنوعت مصادر المعلومات المتاحة فيها إلى أنواع كثيرة، يصعب حصرها جميعاً في هذه الوحدة، لذا سوف يتم الاقتصار على أهم هذه المصادر.

١ محركات البحث (Search Engines)

تعتبر محركات البحث من أبرز الأدوات الرئيسية في تسهيل الوصول إلى المعلومات، وهي عبارة عن قاعدة بيانات مفهرسة من المواقع وصفحات الإنترنت، والتي تم تجميعها أوتوماتيكياً عن طريق برنامج العنكبوت (Spider)، وهو برنامج حاسوبي يجوب الإنترنت باحثاً ومجمعاً للصفحات والمواقع بدلالة كلمات مختلفة، وتتم عملية البحث الأوتوماتيكية هذه بشكل دوري حيث يستطيع محرك البحث تحديث الروابط في المواقع وأي بيانات أخرى يتم إضافتها إلى الفهرس بشكل آلي.

وتختلف محركات البحث عن بعضها في أسلوب العمل، مما يؤدي إلى اختلاف شكل ودقة نتائج البحث الظاهرة للمستخدم، ومن أشهر محركات البحث على شبكة الإنترنت وأكبرها محرك البحث قوقل (Google) و محرك البحث ياهو (Yahoo)، ويوضح الشكل (٢-٤) نافذة البحث المتقدم في محرك البحث (Google).



شكل (٢-٤): البحث المتقدم في محرك البحث (Google)

٢ المكتبة الرقمية (Digital Library)

هي مجموعة من المواد (نصوص وصور وفيديو وغيرها) مخزنة بصيغة رقمية باستخدام برامج الحاسب، ويمكن الوصول إليها عبر شبكة الإنترنت، وهي تشبه المكتبة التقليدية إلا أن المصادر المتوفرة فيها تكون بشكل رقمي.



تتميز المكتبة الرقمية بسهولة وسرعة الوصول لمحتوياتها من كتب ومحفوظات وصور، في أي وقت ومن أي مكان تشاء، فليس عليك تكبد عناء الذهاب إلى المكتبة في أوقات العمل الرسمي للاطلاع على بعض كتب التفسير مثلا، بل يتطلب الأمر منك -فقط- الاتصال بشبكة الإنترنت من منزلك أو مكتبك،

والبحث عن إحدى المكتبات الرقمية، ويوضح الشكل (٥-٢) أحد الأمثلة على المكتبات الرقمية على الرابط (www.uqu.edu.sa/lib).



شكل (٥-٢) : المكتبة الرقمية لجامعة أم القرى

٣ قواعد المعلومات (Information Databases)

وهي مجموعة من البيانات الرقمية التي تم ترتيبها لتسهيل على المستفيد الحصول على المعلومات باستخدام الوسائل التقنية، وتتعدد مجالات قواعد المعلومات بحسب التخصص، ومجالات العلوم المختلفة، فمثلاً هناك قواعد معلومات خاصة بالرسائل الجامعية، وأخرى خاصة بالموضوعات التربوية، وأيضاً هناك قواعد معلومات تتعلق بالمجالات الطبية، وتتطلب الكثير من قواعد المعلومات على شبكة الإنترنت التسجيل فيها ثم الدخول باستخدام كلمة المرور. وتظهر في الشكل (٦-٢) الواجهة الرئيسية لقاعدة معلومات

(قبس) على الإنترنت المرتبطة إدارياً بمدينة الملك عبدالعزيز للعلوم والتقنية على الرابط (<https://srdb.kacst.edu.sa>)، وهي قاعدة معلومات تُعنى بحفظ وتوثيق معلومات عن الأبحاث العلمية المدعومة داخل المملكة في جميع المجالات البحثية على الشبكة العالمية، وذلك بهدف استفادة الباحثين والمهتمين والمعنيين بها في جميع أنحاء العالم.



شكل (٦-٢) : قاعدة المعلومات (قبس)



قارن بين المكتبة الرقمية والمكتبة التقليدية وفق العناصر الآتية:

العنصر	المكتبة الرقمية	المكتبة التقليدية
إمكانية الاطلاع والاستعارة والشراء في أي وقت		
تعرض صفحات الكتاب للتلف مع كثرة المطالعة والاستعارة		
إمكانية قراءة الكتاب من أكثر من شخص وفي نفس الوقت ومن أي مكان		
لا تتطلب وجود حاسب لقراءة الكتب		
تتطلب مساحات واسعة لحفظ الكتب		
سرعة البحث عن الكتب والعناوين		

٤ الموسوعات الإلكترونية (Electronic Encyclopedias)

تعد الموسوعات الإلكترونية أحد مصادر المعلومات المهمة للباحث، وهي عبارة عن كتاب أو مجموعة كتب تم تخزينها واسترجاع المعلومات فيها باستخدام الحاسب وتقنية المعلومات، وهي تحتوي على مجموعة من المعلومات المختلفة في شتى المعارف والعلوم، ويتم ترتيبها بحسب الحروف الأبجدية أو بحسب الموضوعات.

ويوجد نوعان من الموسوعات الإلكترونية هي:

① الموسوعات المقيدة وهي: الموسوعات التي تسمح للمستخدم بالاطلاع على محتوياتها دون تعديلها أو الإضافة عليها، مثل: موسوعة الملك عبدالله العربية للمحتوى الصحي (www.kaahe.org/ar-sa).

٢) الموسوعات الحرة: وهي الموسوعات التي تسمح للمستخدم بالاطلاع على محتوياتها وتعديلها والإضافة عليها، مثل: ويكيبيديا الموسوعة الحرة (ar.wikipedia.org). ويوضح الشكل (٢-٧) أحد المواقع الرائعة الذي يحتوي على مجموعة من الموسوعات الإسلامية كموسوعة القرآن وموسوعة الفقه وموسوعة السيرة النبوية، وقد كتبت بعدة لغات بشكل مبسط يسهل الاطلاع عليها والبحث عن المعلومات فيها، ويمكن الاطلاع عليها من خلال الرابط (www.al-islam.com).



شكل (٢-٧): إحدى الموسوعات الإسلامية على شبكة الإنترنت

٥ القواميس الإلكترونية (Electronic Dictionaries)

عندما يرغب الطالب البحث عن معنى كلمة (حاسوب) في شبكة الإنترنت، وكيفية كتابتها ونطقها، وأصل هذه الكلمة، ومعرفة مرادفاتها، أو حتى ترجمتها إلى لغات أخرى، فإنه يمكنه ذلك من خلال استخدام القواميس الإلكترونية على شبكة الإنترنت، والتي يمكن تعريفها بأنها مصادر إلكترونية تشمل على قائمة من المفردات أو المصطلحات مقرونة بمعانيها وشرحها ومرادفاتها، وطريقة نطقها وكتابتها، أو مقابلاتها في لغات أخرى. وتُسمى في بعض الأحيان بالمعاجم الإلكترونية. والقواميس الإلكترونية منها ما هو قواميس عامة تشمل موضوعات متنوعة، ومنها ما هو قواميس متخصصة تغطي مصطلحات في موضوع معين، وغالباً ما تكون مرتبة ترتيباً أبجدياً.

وتتميز القواميس الإلكترونية على شبكة الإنترنت، بسرعة تحديثها، وسهولة الحصول على المعلومات، كما أنها تعطي الطلاب فرصة للتعليم الذاتي، وتحسين قدرتهم على القراءة والإملاء، وتطوير مهاراتهم في تعلم لغات جديدة.

ويبين الشكل (٢-٨) استخدام موقع (ويكاموس) على الرابط (ar.wiktionary.org)، وهو أحد أشهر القواميس الإلكترونية على شبكة الإنترنت.



شكل (٢-٨) : موقع (ويكاموس) على شبكة الإنترنت

٦ الشبكات الاجتماعية (Social Network)

أصبحت مواقع شبكات التواصل الاجتماعي على شبكة الإنترنت ذات أهمية قصوى لدى نسبة كبيرة من المجتمع كمصدر للمعلومات سواء كانت الطبية منها أو التعليمية أو غيرها من مجالات العلوم المختلفة، وتعتبر مواقع الشبكات الاجتماعية من أحدث مصادر المعلومات الإلكترونية وأكثرها شعبية لدى مجموعة كبيرة من الناس، وتتيح الشبكات الاجتماعية التواصل بين الأفراد وإجراء المحادثات الفورية.

يوجد العديد من أنواع مواقع الشبكات الاجتماعية، وفي كل يوم يظهر المزيد منها، ومن أشهر هذه المواقع: المدونات (Blogs)، الفيس بوك (Facebook)، التويتر (Twitter)، إنستغرام (Instagram).

ويوضح الشكل (٢-٩) أمثلة على أشهر مواقع الشبكات الاجتماعية.

VISION 2030
National Vision Council

نؤمن بأهمية بناء مجتمع حيوي، يعيش أفرادها وفق المبادئ الإسلامية السامية والقيم العربية الأصيلة وقيم ومبادئ المواطنة الصالحة ومنهج الوسطية والاعتدال والتسامح وقيم الإقتان والانضباط والعدالة والشفافية، مع تزيينهم بهويتهم الوطنية ليكونوا فخوريين بارثهم الثقافي العريق فني تعاملاتك العامة أو الإلكترونية:

- إن شعرت أن تصرفاتك لا تعكس مبادئك وأخلاقك فسارع بتعديلها.
- تحمل مسؤولية قراراتك وأعملي كل ذي حق حقه.
- مصداقيتك وشفافيتك وعدالتك دليل قنقتك بنفسك.
- لا تتخلص عن مبادئك وقيمك الإسلامية الصحيحة ووطنك لمجرد قولهم أن لا أحد مثالي.
- لا تلتفت لمن يسخر من رفاقك لذاتك.
- اسعد نفسك ومن حولك بأدبك واحترامك.
- تذكر دائماً أنه وإن غابت الرقابة أنك مسؤول عن تصرفاتك وأعمالك.
- تغلب على التحديات التي تواجهك تكسبك الثقة بالنفس.
- اجعل لك شخصية تميزك عن غيرك وتطلق من قيمك ومبادئك الإسلامية.



شكل (٢-٩): أمثلة على الشبكات الاجتماعية

أهم آليات البحث الجيد في شبكة الإنترنت:

٤-٢

تعتبر سرعة الحصول على المعلومات من أهم مميزات البحث في شبكة الإنترنت، إلا أن الكثير من الناس قد تستهلك منهم عملية البحث الكثير من الوقت والجهد، وأحياناً قد لا يصلون إلى المعلومة التي يريدونها، لذلك كان من المهم أن نتعرف على أهم آليات البحث الجيد على شبكة الإنترنت. وهي ما يأتي:

١ حدد ما تريد البحث عنه بشكل دقيق

معظم محركات البحث تعمل بشكل أفضل إذا قمنا بإعطائها العديد من الكلمات الرئيسية المرتبطة بموضوع البحث. فقبل البدء في عملية البحث لابد أن نحدد موضوع البحث بوضوح، وهو ما نعبر عنه بسؤال ماذا نريد؟ فمثلاً بدلاً من البحث عن كلمة "سيارة"؛ نبحث عن نوع أو موديل محدد من السيارات.

٢ حدد مكان البحث

هناك الكثير من محركات البحث التي تساعدنا في الوصول إلى المعلومات المطلوبة، لكن لكل محرك بحث مميزات تميزه عن غيره، فمثلاً البحث في محرك البحث قوقل (Google) ليس كعملية البحث في محرك البحث ياهو (Yahoo)، حيث يتم فهرسة صفحات الإنترنت في قوقل بشكل آلي، بينما يتم فهرسة الصفحات في ياهو من قبل أشخاص متخصصين، لذا تختلف نتائج البحث عن موضوع ما بحسب مميزات محرك البحث.

٣ استخدام خاصية البحث المتقدم

وهو أحد الخصائص التي تتيحها أغلب محركات البحث على الإنترنت، وذلك لتضييق نتائج البحث، فمثلاً يمكن البحث عن الصور فقط، أو البحث في الصفحات التي كتبت بلغة معينة، أو البحث عن الموضوعات التي كتبت بتاريخ محدد، ويبين الشكل (٢-١٠) صفحة البحث المتقدم في محرك البحث ياهو على الرابط (www.yahoo.com).



شكل (٢-١٠) : صفحة البحث المتقدم في محرك البحث ياهو

٤ استخدام أكثر من محرك بحث

يستخدم كل محرك بحث قاعدة بيانات مختلفة، فعندما لا نعثر على ما نبحث عنه باستخدام محرك بحث معين، فيمكننا البحث باستخدام محرك بحث آخر.

٥ استخدام علامات التنصيص " " ، عند البحث عن الكلمات المركبة

تعتبر علامات التنصيص من أسهل الوسائل لتضييق نطاق البحث، فعند البحث عن عبارة محددة مكونة من أكثر من كلمة بنفس ترتيب كتابتها كعبارة (كتاب الحاسب)، نكتب في محرك البحث "كتاب الحاسب"، وعندما سيتم البحث عن العبارة "كتاب الحاسب" بنفس الترتيب، أما في حالة كتابة نفس العبارة بدون علامات تنصيص، فإن محرك البحث سيعرض مواقع تظهر فيها كلمات العبارة لكن بدون الالتزام بترتيبها، كما سيقوم بالتعامل مع كل كلمة على حدة، مما يعطى نتائج أكبر قد تكون غير مرتبطة بموضوع بحثك.

٦ استخدام علامة الطرح (-) لتضييق نطاق البحث

تستخدم علامة الطرح (-) قبل إحدى الكلمات لإبلاغ محركات البحث باستبعاد الصفحات التي يوجد فيها هذه الكلمات، فمثلاً عند البحث عن العبارة (كتاب حاسب - ثانوي) فإنه سوف يبحث عن الصفحات التي تتضمن عبارة (كتاب حاسب) ولا تتضمن كلمة (ثانوي).

٥-٢ تقييم مصادر المعلومات على شبكة الإنترنت:

بالرغم من الكم الهائل من المعلومات التي تتوفر على شبكة الإنترنت إلا أنه ليس كل ما يعرض فيها صحيحاً، لذلك لابد أن نقيّم المعلومات التي نحصل عليها بتطبيق بعض المعايير عليها والتي تساعدنا على التأكد من صحة هذه المعلومات، ومنها ما يأتي:

١ الهدف

إن وضوح الهدف من الموقع الذي يُعتبر مصدراً للمعلومات هو أول المعايير التي ينبغي علينا التأكد منها ، فكلما كتبت الأهداف بشكل واضح، وكانت تهدف إلى تقديم حقائق واضحة ومعلومات علمية ، وليست آراءً شخصية، أو معلومات لأغراض تجارية أو ترفيهية، كلما اتصف هذا الموقع بالمصداقية، وصحة المعلومات.



٢ المسؤولية والتبعية

تعتبر معرفة المسؤول عن المعلومات في صفحة الإنترنت، من أهم الخطوات لتقييمها، فكلما تمت الإشارة إلى اسم الكاتب بشكل صريح وواضح، مع تحديد مؤهلاته العلمية، أو الإشارة إلى الجهة التي قامت بكتابة هذه المعلومات ووسيلة الاتصال بها؛ ساعدنا ذلك على تقييم المعلومات والحكم على موثوقيتها وصحتها، وغالباً ما تكون المواقع التي تتبع مؤسسات حكومية أو تعليمية ذات مصداقية عالية.

٣ الحداثة

من المهم أيضاً عند تصفح شبكة الإنترنت التأكد من وجود تاريخ نشر المعلومات، وتاريخ آخر عملية تحديث تمت عليه، والتأكد من استمرارية تحديث الموقع بشكل دوري.

٤ دقة المعلومات

يمكن التحقق من دقة المعلومات المتوفرة في صفحة الإنترنت من خلال عدة مؤشرات منها:

- واقعية المعلومات.
- مقارنة المعلومات مع مصادر معلومات أخرى على شبكة الإنترنت.
- خلو المعلومات من الأخطاء الإملائية والنحوية.
- الاعتماد على بحوث ودراسات علمية.
- توثيق المصادر التي جاءت منها هذه المعلومات.

VISION 2030
رؤية 2030
أعزنا الله بالإسلام ويخدمه دينه، فاتقانا للعمل يأتي تأسياً بهدي الإسلام في العمل وحثه على إتقانه، وعملاً بقبول نبينا الكريم ﷺ: «إِنَّ اللَّهَ يُحِبُّ إِذَا عَمِلَ أَحَدُكُمْ عَمَلًا أَنْ يُتَّقَنَهُ»

نشاط

اختر زميلاً لك في الفصل، ثم زورا مركز مصادر التعلم في المدرسة، وحددا مصادر المعلومات الإلكترونية المتوفرة في المركز، ثم اطلعا المعلم على ما توصلتما إليه من نتائج.

٥ التصميم

يعتبر تصميم الموقع أحد المعايير التي تحدد مدى مصداقية المعلومات في الموقع، فالمواقع التي روعي في تصميمها سهولة البحث عن المعلومات، ومناسبتها للمحتوى المتوفر فيها، تكون غالباً ذات موثوقية عالية، فالمواقع الجيدة يتم عرض المعلومات فيها بشكل منظم باستخدام العناوين الرئيسية والفرعية، والألوان المناسبة مما يسهل قراءتها والاطلاع عليها.

مشروع الوحدة



- طلب منك معلم مادة الحاسب إعداد بحث مختصر عن شبكة الإنترنت، مستعيناً بما درستَه في هذه الوحدة، اكتب هذا البحث مراعيًا ما يأتي:
- ❖ عدد صفحات البحث لا يقل عن (٣) صفحات.
 - ❖ استخدام ما لا يقل عن مصدرين من مصادر المعلومات الإلكترونية على شبكة الإنترنت.
 - ❖ تحديد المصادر الإلكترونية التي استفدت منها في كتابة هذا البحث.
 - ❖ تحديد آليات البحث في الإنترنت التي استخدمتها لكتابة هذا البحث.
 - ❖ تحديد المعايير التي استعنت بها في تقييم المعلومات التي حصلت عليها من شبكة الإنترنت.

خارطة الوحدة



أكمل خارطة الوحدة أدناه باستخدام العبارات والمصطلحات التي تعلمتها في الوحدة:

من الآليات التي تساعد علي البحث الجيد في مصادر المعلومات الإلكترونية	من المعايير التي تساعدنا علي التأكد من صحة مصادر المعلومات على الإنترنت
..... ١ ١
..... ٢ ٢
..... ٣ ٣
..... ٤ ٤
..... ٥ ٥
..... ٦ ٥

مصادر المعلومات الإلكترونية

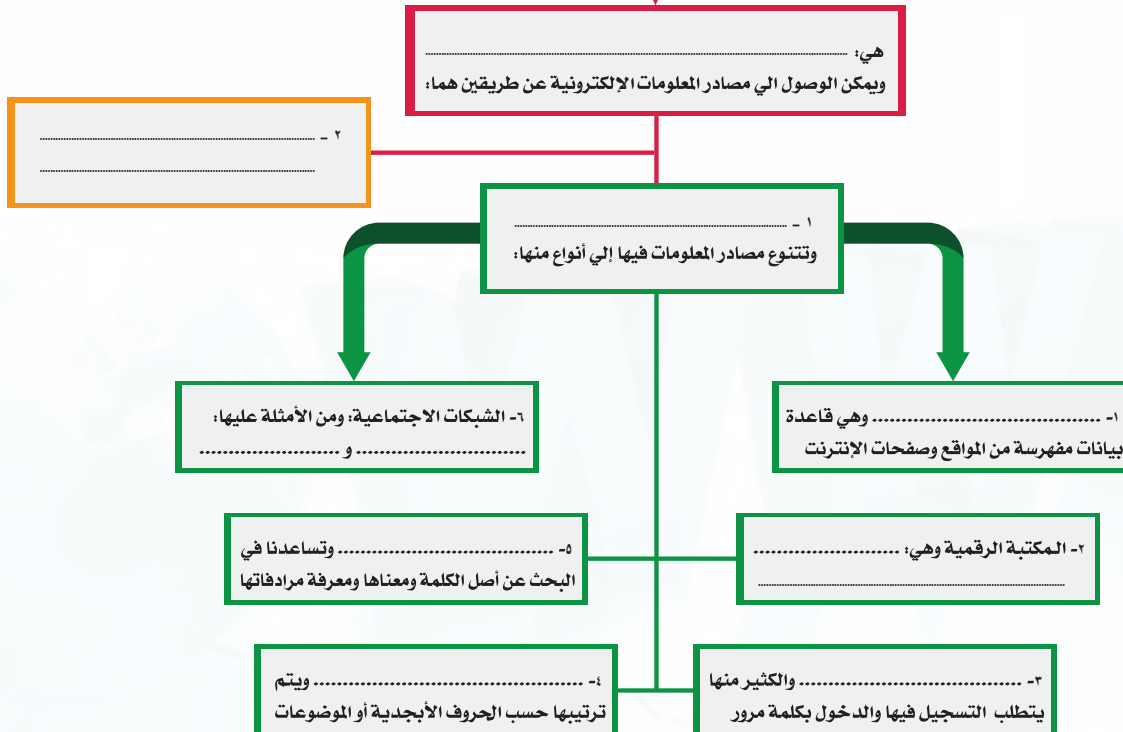

دليل الدراسة



مفردات الوحدة	المفاهيم الرئيسة
مصادر المعلومات الإلكترونية	هي جميع الوثائق التي لها شكل إلكتروني، ويتم الوصول لها عن طريق الحاسب وتقنياته.
مصادر المعلومات على شبكة الإنترنت	تتنوع مصادر المعلومات المتاحة على شبكة الإنترنت إلى أنواع كثيرة، منها محركات البحث، المكتبة الرقمية، قواعد المعلومات، الموسوعات الإلكترونية، القواميس الإلكترونية، الشبكات الاجتماعية.
محركات البحث	قاعدة بيانات مفهرسة من المواقع وصفحات الإنترنت، والتي تم تجميعها أوتوماتيكياً عن طريق برنامج العنكبوت (Spider)، ومن الأمثلة عليها محرك قوقل (Google) و محرك البحث ياهو (Yahoo).
المكتبة الرقمية	مجموعة من المواد (نصوص وصور و فيديو وغيرها) مخزنة بصيغة رقمية باستخدام برامج الحاسب، مثل المكتبة الرقمية لجامعة أم القرى على الرابط (www.uqu.edu.sa/lib).
قواعد المعلومات	مجموعة من البيانات الرقمية التي تم ترتيبها لتسهيل على المستفيد الحصول على المعلومات باستخدام الوسائل التقنية، وتتعدد مجالات قواعد المعلومات بحسب التخصص، ومجالات العلوم المختلفة، مثل قاعدة معلومات (قبس) على الرابط (https://srdp.kacst.edu.sa).
الموسوعات الإلكترونية	كتاب أو مجموعة كتب تم تخزينها واسترجاع المعلومات فيها باستخدام الحاسب وتقنية المعلومات، مثل موسوعة الإسلام الدعوي على الرابط (www.al-islam.com).
القواميس الإلكترونية	مصادر إلكترونية تشمل على قائمة من المفردات أو المصطلحات مقرونة بمعانيها وشرحها ومرادفاتها، وطريقة نطقها وكتابتها، أو مقابلاتها في لغات أخرى، مثل موقع (ويكاموس) على الرابط (ar.wiktionary.org).
الشبكات الاجتماعية	من أحدث مصادر المعلومات الإلكترونية وأكثرها شعبية لدى مجموعة كبيرة من الناس، وتتيح الشبكات الاجتماعية التواصل بين الأفراد وإجراء المحادثات الفورية، مثل فيس بوك على الرابط (Facebook.com).
آليات البحث الجيد في شبكة الإنترنت	توجد آليات تساعد على البحث الجيد عن المعلومات في شبكة الإنترنت. مثل: تحديد ما تريد البحث عنه بشكل دقيق، تحديد مكان البحث. والبحث في أكثر من محرك بحث، استخدام خاصية البحث المتقدم. وعلامات التنصيص " " ، وعلامة الطرح (-) .
تقييم مصادر المعلومات على شبكة الإنترنت	من الممكن تقييم المعلومات على شبكة الإنترنت من خلال وضوح الهدف من الموقع الذي يقدم المعلومة مع وضوح المسؤولية والتبعية، وحدثة المعلومة ودقتها.

تمارين



- س١ ماذا نعني بمصادر المعلومات الإلكترونية؟
- س٢ اذكر مثلاً واحداً لكل من: قواعد المعلومات، الموسوعات الإلكترونية، المكتبة الرقمية، القواميس الإلكترونية.
- س٣ أيهما يعطي نتائج أكثر؟ البحث في محركات البحث أو البحث في الموسوعات الإلكترونية.
- س٤ عدد بعض آليات البحث الجيد على شبكة الإنترنت.
- س٥ عدد خمسة معايير تساعدنا على التأكد من صحة المعلومات في شبكة الإنترنت.
- س٦ عادل يسكن في الرياض ، ويريد إيجاد معلومات عن أسعار سيارات فورد ، ما هي الكلمات المناسبة التي يجب أن يستعملها ليحصل على أفضل النتائج؟
- أسعار السيارات .
- أسعار سيارات فورد في الرياض .
- أسعار سيارات فورد .
- أسعار السيارات في الرياض .
- سيارات فورد في الرياض .
- س٧ ضع علامة (✓) أمام العبارة الصحيحة، وعلامة (✗) أمام العبارة غير الصحيحة فيما يأتي:
- ١) يعتبر الكتاب المطبوع ورقياً أحد مصادر المعلومات الإلكترونية . ()
- ٢) تتشابه محركات البحث على شبكة الإنترنت في دقة وعدد النتائج . ()
- ٣) يمكن الوصول إلى المعلومات في المكتبات الرقمية بعد انتهاء وقت الدوام الرسمي . ()
- ٤) تعتبر أقراص الليزر (DVD) أحد مصادر المعلومات الإلكترونية . ()
- ٥) للبحث عن مرادفات كلمة ما ، نستخدم القواميس الإلكترونية . ()
- ٦) كلما كان هناك معلومات عن الكاتب في الإنترنت، كانت المعلومات أكثر دقة . ()

اختبار



اختر رمز الإجابة الصحيحة فيما يأتي:

س١ يحتاج سامي إلى البحث عن معلومات في شبكة الإنترنت أي من الطرق الآتية يستطيع استخدامها:

- أ- برنامج معالجة النصوص.
ب- الموسوعات الإلكترونية.
ج- الأقراص الصلبة.
د- سطح المكتب.

س٢ استخدام علامة التنصيص في البحث عن عبارة مثل "حاسب تعليمي":

- أ- يعطي نتائج أكثر في المعلومات.
ب- من أصعب الطرق لتضييق نتائج البحث.
ج- يعطي دقة أكثر في المعلومات.
د- لا يمكن استخدام علامة التنصيص في كل محركات البحث في شبكة الإنترنت.

س٣ كثرة الألوان الصارخة والزخارف في تصميم موقع ما على شبكة الإنترنت دليل على:

- أ- موثوقية الموقع.
ب- حداثة الموقع.
ج- عدم الاعتماد على المعلومات الواردة فيه.
د- دقة المعلومات الواردة فيه.

س٤ استخدام العلامة (-) قبل إحدى الكلمات عند البحث في شبكة الإنترنت تساعد على:

- أ- تضيق نتائج البحث.
ب- توسع نتائج البحث.
ج- لا فائدة من كتابتها.
د- البحث في اللغة العربية.

س٥ يعتبر موقع فيس بوك (Facebook) أحد الأمثلة على:

- أ- الموسوعات الإلكترونية.
ب- المكتبة الرقمية.
ج- الشبكات الاجتماعية.
د- القواميس الإلكترونية.

س٦ تتميز المكتبات الرقمية عن المكتبات التقليدية:

- أ- بإمكانية استعارة الكتب.
ب- بإمكانية الاطلاع على الكتب.
ج- بسرعة البحث عن الكتب والعناوين.
د- بإمكانية شراء الكتب.

س٧ عند البحث عن الرسائل الجامعية التي تُعنى بموضوع التعليم في المرحلة المتوسطة فإنه يفضل البحث في:

- أ- الموسوعات الإلكترونية.
ب- المكتبة الرقمية.
ج- قواعد المعلومات.
د- محركات البحث.



الوحدة الثالثة

أتعلم من التقنية (توظيف التقنية للتعليم والتعليم)

موضوعات الوحدة:

١. مقدمة في استثمار التقنيات الحديثة في التعليم.
٢. الأجهزة التعليمية.
٣. أمثلة لبعض الأجهزة التعليمية.
٤. البرامج التعليمية.
٥. أنواع البرامج التعليمية.
٦. أدوات التعليم المفتوحة عبر الانترنت.
٧. تدريبات عملية على استخدام أنظمة المحاكاة في التعليم.

بعد دراستك لهذه الوحدة سوف تحقق - بإذن الله تعالى - الأهداف الآتية:

- ١ تستنتج مفهوم الأجهزة التعليمية.
- ٢ تُعدّد بعض الأجهزة التي يمكن استثمارها في مجال التعلم والتعليم.
- ٣ تستنتج مفهوم البرامج التعليمية.
- ٤ تفرق بين أنواع البرامج التعليمية.
- ٥ تذكر بعض أدوات التعليم المفتوحة عبر الإنترنت.
- ٦ تثبت برمجيات المحاكاة المجانية نحو البرامج المقدمة من جامعة كولورادو على حاسبك الشخصي.
- ٧ تشغل أحد برمجيات المحاكاة لتعلم بعض المفاهيم الدراسية.

تمهيد:

أثار تردد محمد المتكرر على غرفة المصادر في أوقات الفراغ وتطوره الملحوظ في مادة الرياضيات فضول خالد بعد أن كان يعاني من صعوبات في فهمها، مما دعاه إلى سؤاله عن ذلك. فذكر محمد له أن معلم الرياضيات وجهه إلى الاشتراك في قناة أكاديمية خان على موقع اليوتيوب والتي يقدم فيها سلمان خان فيديوهات رائعة وبأسلوب تعليمي مطور تعتمد على المحادثة البسيطة واستخدام السبورة الإلكترونية لشرح الدروس كالمدرس الخصوصي تماماً. كما توفر مسائل للطلاب بناء على مستوى مهاراتهم وأدائهم ليقوموا بحلها بأنفسهم. تعجب خالد من هذه التقنيات الحديثة وقرر أن يتوسع في البحث عنها واستخدامها ليتمكن من الاستفادة منها في تطوير مهاراته وقدراته.

حيث أن التعليم هو ركيزة الحاضر وأساس المستقبل، كان من الضروري العناية به وتطويره لاسيما وأن عالم اليوم هو عالم التقنية، لذا كان من الطبيعي أن يكون مفتاح تطوير التعليم هو تفعيل هذه التقنية والاستفادة منها في الحصول على تعليم أكثر إثارة ومتعة وتشويقاً، وتعد الإنترنت أحد التقنيات الحديثة التي لعبت دوراً كبيراً في تغيير طريقة التعلم وتطويره، فقد انتشرت في الآونة الأخيرة العديد من الخدمات التعليمية المتطورة كالمواقع والتطبيقات والمنصات التعليمية التي تقدم العلم والمعرفة بأسلوب عصري جديد. وأصبح بإمكان طالب اليوم الإبحار في فضاءات تعليمية متنوعة يتعلم من خلالها ما يناسب ميوله ووفق قدراته وإمكاناته، كأن يستمتع بمشاهدة فيلماً قصيراً يوضح له فكرة يريد فهمها أو التوسع في معرفتها، أو يلعب لعبة تعليمية تقوده إلى التمكن من مهارة يريد إتقانها.

وفي هذه الوحدة - بإذن الله - سننطلق سوياً لنتعرف على معنى توظيف التقنية في التعليم والتعلم، وعلى أهم الوسائل والأدوات التي تستخدم في ذلك. والتي تزيد من الاستقلالية في البحث والعمل، وتعزز التفاعل الإيجابي وتتيح فرصة انتقاء وتجريب واكتشاف استراتيجيات بديلة للتعلم.

الأجهزة التعليمية (Educational Devices)

سؤال تحفيزي

أذكر أكبر قدر ممكن من الأجهزة التي تستخدمها أثناء تواجدك في غرفة المصادر، أو معامل العلوم والحاسب.

الأجهزة التعليمية: هي المكونات المادية (Hardware) التي يمكن لمسها باليد وتستخدم لعرض محتوى المواد والبرامج التعليمية.

ترتفع جودة عملية التعلم واستفادة المتعلم منها كلما توفرت وسائل وأجهزة تقنية تُستخدم في عرض المواد التعليمية بطرق مختلفة تتناسب ومستويات المتعلمين وفئاتهم العمرية المختلفة، كجهاز

عرض الشفافيات والحاسب مع ملاحظة أن كل جهاز تعليمي له مواد تعليمية مناسبة له، وبدون هذه المواد تصبح الأجهزة لا قيمة لها.

ومن هذه الأجهزة ما هو قائم بذاته كأجهزة تسجيل المقاطع المرئية والتلفزيون والحاسب، ومنها ما هو مُعتمد على الحاسب الآلي: كجهاز عرض المعلومات (Data Show) والسبورة الذكية التي ساعدت على إيجاد بيئة تعليمية محفزة وفاعلة ومشجعة للتعلم، وفيما يأتي نورد أمثلة للشائع منها:

١-٢-٣ جهاز الحاسب :

يعد الحاسب من أهم الأجهزة التي تدعم العملية التعليمية، وتحولها من طور التلقين إلى طور الإبداع والتفاعل وتنمية المهارات، فنجد أحدث الطرق في مجالات التعلم والتعليم تعتمد على الحاسب ووسائطه التخزينية وشبكاتة. فهو وسيلة مساعدة للمعلم في الشرح والتوضيح، كما يعد وسيلة يمكن من خلاله نقل وتوزيع العديد من المواد التعليمية، إلى غير ذلك من المزايا التي تجعل منه أداة تعليمية فريدة ذات فعالية كبيرة.

٢-٢-٣ السبورة الذكية (Smart Board):

وهي نوع خاص من السبورات الحساسة للمس. كما يظهر في **شكل (١-٣)**، يمكن الكتابة عليها بدون استخدام الفارة ولوحة المفاتيح وإنما باللمس أو باستخدام قلم خاص بها. ومنها ما تُربط بالحاسب لتكون بمثابة الشاشة له ومنها المستقل بأنظمة تشغيل خاصة.

يوجد مسميات أخرى للسبورة الذكية أطلقتها الشركات الموزعة والمعتمدة مثل السبورة الإلكترونية والسبورة الرقمية والسبورة البيضاء التفاعلية.

ويوجد العديد من الأجهزة التقنية الملحقة بالسبورة الذكية كما يظهر في **الشكل (٢-٣)**، مثل: أقلام إلكترونية، مساحة إلكترونية، سماعات، ميكروفون، كاميرا رقمية، لوح نشط مع قلم إلكتروني لتمكين المتعلمين من التفاعل والمشاركة بحيث يظهر كل ما يتم تدوينه مباشرة على السبورة، جهاز التصويت النشط وهو جهاز صغير يحتوي على مفاتيح يرسل منه الطلاب إجاباتهم إلى برنامج السبورة الذي يقوم بتحليلها وإظهار نتائجها.



شكل (١-٣): أشكال من السبورة الذكية



شكل (٢-٣): بعض الأجهزة التقنية الملحقة بالسبورة الذكية

أهم إمكانيات السبورة الذكية:

- ١ كتابة الملاحظات والتعليقات وحفظها مع إمكانية طباعتها وتوزيعها على الطلاب مما يساعد في توفير الوقت والجهد.
- ٢ إمكانية تسجيل الدروس بالصوت وإرسالها للطلاب المتغيبين

عبر بريدهم الإلكتروني أو إعادة عرضها في فصول أخرى، مما يساهم في حل مشكلة تغيب الطلاب أو نقص المعلمين.

- ٣ إمكانية ربطها بالإنترنت والتصفح من خلالها مما يحقق الإثارة والمتعة لدى الطلاب.
- ٤ إمكانية استخدام بعض أنواعها في التعلم عن بعد، بحيث يتم عرض كامل محتواها مصحوباً بصوت المعلم في فصول أخرى داخل المدرسة أو خارجها مع إمكانية عرض صورة المعلم والطلاب في حال توفر الكاميرا.



شكل (٣-٣): الكاميرا الوثائقية



شكل (٤-٣): أمثلة على المستشعرات الرقمية



شكل (٥-٣): تطبيقات المستشعرات الرقمية في التجارب العلمية

إثارة التفكير

من وجهة نظرك، ما علاقة الروبوت بالمستشعرات الرقمية؟

٣-٢-٣ الكاميرا الوثائقية (Visual Presenter):

هي جهاز إلكتروني يستخدم لعرض وتكبير مواد متنوعة مثل النصوص والرسومات والصور الفوتوغرافية والشفافيات والشرائح المجهرية على شاشات العرض أو التلفزيون مما يتيح رؤيتها بوضوح لعدد كبير من الحضور. كما في شكل (٣-٣). ويمكن توصيلها بالعديد من الأجهزة كالحاسب وشاشات العرض والمجهر الإلكتروني، والتلفزيون. مع إمكانية تخزين الصور المعروضة عليها.

٤-٢-٣ المستشعرات الرقمية (Digital sensors):

هي أجهزة استشعار حساسة تستخدم لقراءة بيانات الظواهر الفيزيائية أو الكيميائية كالحرارة والرطوبة وضغط السوائل وغير ذلك، شكل (٤-٣). وتتكون من جزأين:

- ١ المستشعر (Sensor) وهو الجزء الحساس للمؤثرات البيئية.
 - ٢ قارئ المستشعر (Interface) وهو الجزء الذي من خلاله يتم التحكم بالمستشعر وبرمجته وتخزين البيانات الناتجة منه.
- وتدعم المستشعرات الرقمية العملية التعليمية في كثير من تطبيقات العلوم والرياضيات. كما يظهر في شكل (٥-٣)، حيث تتيح للطلاب والمعلم إمكانية إجراء وعرض التجارب عن طريق جمع البيانات من قارئ المستشعر ثم دراسة وتحليل النتائج بواسطة الحاسب الآلي بشكل علمي دقيق. كما توجد برامج حاسوبية خاصة بأجهزة المستشعرات يتم تثبيتها على أجهزة الحواسيب الشخصية لتحليل البيانات الناتجة من المستشعرات الرقمية.

نشاط

استخدم أحد مصادر المعرفة في ذكر بعض أمثلة للمستشعرات (sensors) من حولك في المنزل والسيارة.

٥-٢-٣ الأجهزة اللوحية (Tablet):

الأجهزة اللوحية هي نوع من الحواسيب المحمولة مثل جهاز (iPad و Galaxy Tab)، كما في الشكل (٦-٣) ، والتي تتميز بصغر حجمها واعتمادها على تقنية اللمس في التفاعل مع المستخدم بدلاً من استخدام الفأرة أو لوحة المفاتيح التي تكون مدمجة (Qwerty) معها، وبعضها تسمح باستخدام قلم رقمي خاص. وهي أقل قدرة من الحواسيب المحمولة، ويمكن استخدامها وتوظيفها في التعليم والتعلم داخل الفصل أو خارجه، كتطبيقات تعلم الرياضيات، والتفاعل من خلال الأنشطة الصفية الإلكترونية وحل الواجبات، والتواصل والمناقشة مع المعلمين والزملاء.



شكل (٦-٣): أجهزة لوحية

أهم خصائص وسمات التعلم من خلال الأجهزة اللوحية:

- ١ إمكانية التعلم داخل أسوار الفصول الدراسية أو خارجها.
- ٢ إمكانية تبادل الملفات والكتب الإلكترونية بين المتعلمين عن طريق تقنية البلوتوث أو الأشعة تحت الحمراء.
- ٣ توفر الكثير من الخدمات والتطبيقات التي تسهل التواصل بين الطلاب أنفسهم أو بينهم وبين معلمهم.
- ٤ تتيح للمعلم والمتعلم الدخول السريع لشبكة الانترنت عند توفرها والاستفادة من مواردها.
- ٥ انخفاض التكلفة نسبياً مقارنة بالأجهزة الأخرى كالحاسبات المحمولة.
- ٦ صغر حجم الأجهزة اللوحية وخفة وزنها يسهل نقلها في كل مكان.

إثارة التفكير

لماذا يعتبر الجهاز اللوحي (Tablet) أقل قدرة من الحواسيب المحمولة (Laptop)؟

نشاط

أذكر تطبيقان قمت بتحميلها مؤخراً على جهازك اللوحي وحدد الهدف منهما.



الأجهزة والبرامج التعليمية للمكفوفين

تتوفر حالياً العديد من الأجهزة والأدوات والتطبيقات لذوي الاحتياجات الخاصة التي تتميز بفعاليتها كأداة تعليمية من حيث مناسبتها لمستوى المتعلمين واحتوائها على عناصر الجذب والتشويق وقابليتها للتعديل والسهولة في الاستخدام مع تكلفة مادية مناسبة تسمح للجميع باقتنائها والاستفادة منها. ونذكر منها على سبيل المثال:



١ جهاز برايل سينس (Braille Sense U2 Mini)

هو أحد أجهزة الأجنذات والمفكرات للمكفوفين وضعاف البصر يقدم العديد من الوظائف كالتخزين والمعالجة وإنشاء المستندات وتحريرها والتعامل مع البريد الإلكتروني والإبحار عبر الإنترنت والترجمة والعديد من المهام الأخرى ومن مزاياه دعم الاتصال بالحاسب والملحقات كما يساعد المكفوفين الصم على التواصل مع الآخرين.



٢ آلة كورزويل للقراءة (Kurzweil Reading Machine):

تشبه آلة التصوير حيث تعمل الكاميرا على تصوير ما هو مكتوب على الصفحات ويقوم الحاسب بقراءتها بصوت مسموع كما يمكن للمستخدم البحث عن كلمة معينة داخل الصفحة وغير ذلك من الإمكانيات المتاحة عبر الجهاز الذي يتطلب استخدامه تدريباً كافياً على كل الملحقات والمفاتيح ليتمكن الفرد من الاستفادة منه بشكل جيد.

البرامج التعليمية (Educational Programs)

٣-٣

البرامج التعليمية: برامج حاسوبية تستخدم من قبل الطلاب أو المعلمين لدعم عملية التعلم والتعليم ومضاعفة قدراتهم بطرق فعالة.

ذكرنا فيما سبق أن عملية التعليم والتعلم تحتاج دوماً إلى وسائل وأجهزة تساعد على إيجاد بيئة تعليمية محفزة وفاعلة ومشجعة للتعلم، وأن كل جهاز تعليمي له مواد تعليمية مناسبة له، وبدونها تصبح الأجهزة لا قيمة لها. ومن هذه المواد البرامج التعليمية التي تكمن أهميتها في كونها برامج يتفاعل معها المتعلم لتطوير مهاراته، ويوجد فيها أسلوباً تعليمياً ملائماً لاحتياجاته في أي وقت وأي مكان. وتساعد على قياس ومراجعة مخرجات التعلم وتقديم تغذية راجعة له. وتختلف البرامج التعليمية باختلاف الغرض منها، ونورد فيما يأتي أكثر هذه الأنواع شيوعاً.

١-٣-٣ برامج التدريس الخصوصي :

سميت بهذا الاسم لأنها تقوم بدور المدرس الخاص، حيث يمكن من خلالها تقديم معلومات جديدة للمتعلم ليتعلمها ذاتياً وبدون وجود مساعدة، وذلك من خلال عرض الفكرة وشرحها وطرح أمثلة عليها وأيضاً طرح بعض الأسئلة والأجوبة. وغالباً ما تقوم على أساس التفاعل مع المتعلم والسماح له بالتقدم في البرنامج حسب إجاباته مع تقديم تغذية راجعة له، مثل برنامج تعلم الفوتوشوب بدون معلم كما في الشكل (٧-٣) .



شكل (٧-٣): برامج التدريس الخصوصي

٢-٣-٣ برامج التدريب والممارسة :

يهدف هذا النوع من البرامج إلى تقديم سلسلة من الأمثلة والتطبيقات والتمارين لتدريب المتعلم بطريقة مشوقة على مهارات سبق تعلمها، ويقوم البرنامج بتعزيز إجابات المتدرب الصحيحة وتصحيح إجاباته الخاطئة، وقد يناقشه حول أخطائه، كما يمكن متابعة مدى تقدم المتعلم في تمارين البرنامج، وتشخيص نقاط الضعف لديه والاحتفاظ بذلك كسجل يستفيد منه المعلم في علاج الضعف لدى المتعلم شكل (٨-٣) .



شكل (٨-٣): برامج التدريب والممارسة

٣-٣-٣ برامج المحاكاة :

يهدف هذا النوع من البرامج إلى تعليم المتعلم من خلال تقديم نماذج مشابهة لمواقف في الحياة الواقعية، شكل (٩-٣)، وهذا ما يسمى بالمحاكاة، وذلك لمحاكاة عمليات يصعب القيام بها في مواقف حقيقية نظراً لتكلفتها أو خطورتها أو لصعوبة تنفيذها بسبب البعد المكاني والزمني أو لعدم توفر الأجهزة اللازمة للقيام بالتجارب في المختبرات. كما تسمح للمتعلم أن يعدل من أوضاع مكون أو أكثر وأن يشاهد نتائج هذا التعديل على بقية النظام.



شكل (٩-٣): برنامج المحاكاة

٤-٣-٣ برامج الألعاب التعليمية :



شكل (٣-١٠): برامج الألعاب التعليمية

وفي هذا النوع من البرامج يتم دمج عملية التعلم باللعب حيث تُقدّم معلومات جديدة للمتعلم في جو من المتعة والإثارة بعيداً عن الملل، يتخللها حل مشاكل حسابية أو منطقية أو تفسير بعض الإرشادات التي يتعرض لها المتعلم للفوز أو الحصول على بعض النقاط التي ترشحه للانتقال لمستوى آخر في اللعبة، شكل (٣-١٠).

إثراء علمي



نصائح حول اختيار مصادر وبرامج التعلم:
عند اختيار البرامج التعليمية سواء من المعلم أو المتعلم لابد من مراعاة الأمور الآتية:

- ١ مناسبة البرنامج التعليمي لأنظمة التشغيل المتاحة، ولمواصفات الأجهزة المناسبة من سعة التخزين والذاكرة الرئيسية، وألا يتطلب تشغيله مواصفات خاصة.
- ٢ خلوه من العيوب الفنية والبرمجية.
- ٣ مرونة البرنامج في التعامل معه بطرق مختلفة، وسهولة استخدامه.
- ٤ تصميمه باستخدام أساليب تدريسية حديثة.
- ٥ مناسبة المحتوى العلمي للفئة المستهدفة.
- ٦ عرض المحتوى بطريقة واضحة وشاملة وصحيحة ومنظمة.
- ٧ احتوائه على مرشد واضح للتعليمات يمكن الحصول عليه بسهولة عند الحاجة.
- ٨ قدرة البرنامج على التفاعل الإيجابي مع الطالب عند استخدامه.
- ٩ إمكانية تحكم الطالب في اختيار مستوى الصعوبة المناسب له.

نشاط



استخدم أحد مصادر المعرفة في البحث عن برامج تعليمية لكل نوع من أنواع البرامج التعليمية التي تم ذكرها.

٤-٣ أدوات التعليم المفتوحة عبر الإنترنت

أسهمت شبكة الإنترنت بشكل واضح في تسهيل عملية التعلم والتعليم وذلك من خلال إمكانية نقل العلوم والمعارف والخبرات بين مستخدمي الشبكة بسرعة هائلة دون النظر إلى العوائق المكانية والزمانية مع انخفاض التكلفة. وقد انتشرت في الآونة الأخيرة الكثير من الموارد التعليمية المفتوحة والمجانية مثل المناهج الدراسية والمجلات التعليمية إلى جانب مواد أخرى تدعم التعلم والتعليم، وفيما يأتي نستعرض أمثلة لبعض أدوات التعلم المفتوحة عبر الإنترنت:

١-٤-٣ أنظمة إدارة التعلم:

VISION 2030
رؤية
2030
مستقبلنا
مستقبلنا
مستقبلنا

سنعزز حوكمة التحول الرقمي عبر مجلس وطني يشرف عليه وسندعم هذا التحول على مستوى الحكومة وسنهيئ الآلية التنظيمية والدعم المناسب لبناء شراكة فاعلة مع مشغلي الاتصالات بهدف تطوير البنية التحتية التقنية، وسندعم نمو المستثمرين المحليين في قطاع الاتصالات وتقنية المعلومات.

يوجد العديد من أنظمة إدارة التعليم الشامل (LMS) التي تشتمل على كافة الخدمات التي تحتاجها المؤسسات التعليمية كالمدارس والجامعات ومراكز التدريب لتقديم مقرراتها وإدارتها عبر الإنترنت ومنها على سبيل المثال نظام مودل (moodle) ونظام أكادوكس (acaDOX) ونظام تدارس، ونظام بوابة المستقبل. شكل (٣-١١).



شكل (٣-١١): أنظمة إدارة تعلم

٢-٤-٣ أدوات التعاون الافتراضي:

وهي أدوات يستخدمها المعلم مع طلابه سواء داخل الفصل أو خارجه، وتمكن من التواصل مع الطلاب عن بعد ودعمهم ومساعدتهم لتكون بذلك وسيلة فعالة لتوجيه التعلم. ومن أمثلتها:

١ إدمودو (Edmodo): منصة اجتماعية مجانية، تظهر واجهتها كما في الشكل (٣-١٢)، توفر بيئة آمنة لتعاون المعلم مع طلابه، حيث يمتلك المعلم كامل الإدارة والتنظيم للطلاب والفصول المنظمين للمنصة. وتتميز بواجهة بسيطة مشابهة لواجهة الفيس بوك تمكن من إضافة الفصول والتعامل معها ببسر وسهولة، كما يتوفر بها نظام لرصد الدرجات مع إمكانية استخدام تطبيقات وبرامج من مواقع أخرى.

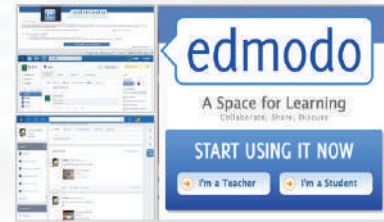

شكل (٣-١٢): منصة إدمودو

٢ دابلورد (Dabbleboard): بكل بساطة هو لوح للكتابة على الإنترنت. تظهر واجهتها كما في الشكل (٣-١٣)، ويمكن للمعلم من خلاله إنشاء غرفة ودعوة طلابه لشرح الدروس أو التخطيط للمشاريع أو غيرها من المهام.

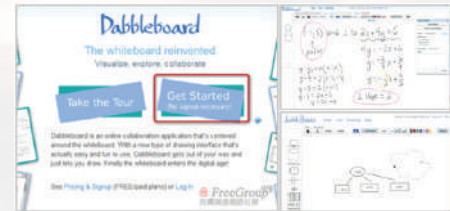

شكل (٣-١٣): منصة دابلورد

٣-٤-٣ منصات الدروس الجماعية الإلكترونية-مووك (Massive Open Online Courses (mooc's)):

شبكة الموارد السعودية "شمس"، تهدف إلى إثراء المحتوى التعليمي لدعم التعليم وذلك تحقيقاً لأحد أهداف رؤية ٢٠٢٠ والذي يهتم بتزويد أبناءنا بالمعارف والمهارات اللازمة لوظائف المستقبل.



شكل (١٤-٣): منصة نهم

شكل (١٥-٣): أكاديمية التحرير

ظهرت الدروس الجماعية الإلكترونية المفتوحة المصدر لأول مرة في عام ٢٠٠٨، وهي طريقة جديدة مجانية تمكن الطلاب من التعلم عن بعد عن طريق منصات التعلم المفتوح والتي تتنوع وسائل التدريس المستخدمة فيها ما بين المحاضرات القصيرة، واللقاءات مع الأساتذة عبر الإنترنت إضافة إلى المقاطع المرئية والدروس التفاعلية، وفيما يأتي بعض الأمثلة على منصات عربية للتعلم المفتوح:

- ١ منصة نهم: وهي مبادرة موجهة لطلاب المدارس الحكومية في بعض الدول العربية، حيث تقدم مقاطع مرئية تشرح المناهج الدراسية بشكل مبسط، إضافة إلى عدد من المقررات التعليمية العامة غير مرتبطة بالتعليم وإنما لإثراء المعارف وتنمية المهارات. وفي الشكل (١٤-٣) تظهر واجهة المنصة.
- ٢ أكاديمية التحرير: وهي مشروع يقدم العلم والمعرفة في شكل جذاب وغير تقليدي، وتسعى الأكاديمية لأن تكون أكبر مكتبة للمقاطع المرئية، وتسهل للجميع الحصول على المعرفة في أي مجال وفي أي وقت عن طريق مجموعة من الدورات المبسطة والشيقة. وفي الشكل (١٥-٣) تظهر واجهة المنصة.

٤-٤-٣ أدوات متنوعة:

يوجد أدوات تقنية متنوعة يستطيع الطلاب من خلالها اكتساب المعرفة أو إنتاجها كإنجاز المهام والمشاريع وتلخيص المعلومات وتنظيم وإدارة الوقت وغيرها، ومنها:

١ تطبيقات قوقل المجانية:



شكل (١٦-٣): الباحث العلمي من (Google)

حيث تقدم قوقل العديد من الأدوات والتطبيقات التي يمكن الاستفادة منها في التعليم مثل: الباحث العلمي من (Google): تطبيق حي على موقع (Google) كما يظهر في شكل (١٦-٣)، يوفر خدمة البحث للباحثين والدارسين وفي مجال بحثهم بطريقة سهلة عبر العديد من الأبحاث المعتمدة والرسائل العلمية والكتب والملخصات والمقالات من ناشرين أكاديميين ومن مختلف مؤسسات البحث العلمي.

٢ أدوات إنجاز المجالات والجرائد الرقمية المدرسية

وهي من الأدوات الفعالة والمحفزة على إنتاج المعرفة ونشر الأفكار والإبداعات: مثل أداة (Fode) و (Paper.li)

٣ أدوات للتعامل مع ملفات الفيديو:

أدى التقدم التقني في مجال إنتاج المقاطع المرئية إلى زيادة الإقبال على استخدامه كأداة تعليمية فعالة، فهو يجعل من التعلم أكثر فاعلية وجاذبية ومن الأمثلة على ذلك: موقع (animoto) وموقع (wevidio).

نشاط



تزخر الشبكة العنكبوتية بالعديد من الأدوات التعليمية، ابحث عن أدوات تعلم أخرى مع شرح مختصر لها.

الأدوات	اسم الأداة	وصفها
أنظمة إدارة التعلم		
أدوات التعاون الافتراضي		
منصات الدروس الجماعية الإلكترونية (مووك)		
أدوات متنوعة		



أكاديمية خان:

هي منصة تعليمية غير ربحية على الإنترنت، تستخدم أساليب تعليمية تُعد الأكثر تطوراً، وتعد السبابة في هذا المجال. أسست بواسطة سلمان خان وهو تربوي قام بإنتاج ما يزيد عن ٢٢٠٠ شريط توضيح فيديو في منزله لمجموعة واسعة من فروع العلم والمعرفة ويتركز على مواضيع الرياضيات والعلوم كالفيزياء والكيمياء والأحياء وغيرها. وقد لاقت شعبية واسعة إذ جذبت قنواته الرسمية المسماة "قناة أكاديمية خان"، أكثر من ٤٥ مليون مشاهد بحسب إحصائيات مارس ٢٠١١. ويخطط في توسيع مشروعه لتغطية مواضيع مثل اللغة الإنجليزية والتاريخ. ويتم تنفيذ برامج لاستخدام فيديوهات خان لتعليم طلاب في مناطق معزولة من أفريقيا وآسيا.

بدأت فكرة أكاديمية خان في أواخر عام ٢٠٠٤، حيث قام خان بتدريس ابنة عمه نادية مادة الرياضيات عبر الإنترنت باستخدام "مفكرة دودل" على موقع ياهو وعندما طلب المزيد من أقاربه وأصدقاءه المساعدة، قرر توزيع الدروس على موقع يوتيوب ليستفيد منها الجميع. جذب أسلوبه البسيط والسلس والمرح طلاباً من جميع أنحاء العالم، وقرر ترك عمله في مجال التمويل والاقتصاد والتفرغ على تطوير قناة أكاديمية خان على يوتيوب.

يعتمد نجاح برامجه التعليمية على الأسلوب الذي يتبعه. حيث ابتعد عن استخدام أسلوب الشرح التقليدي للمدرس، وبدلاً من ذلك قدم المحتوى بطريقة توحى الجلوس بجانب الطالب والعمل معه على حل المشكلة على ورقة. ويستخدم المحادثة التي تعتمد على التقنيات البسيطة، مع عرض لكل ما يرسمه أو يدونه على السبورة الإلكترونية. وتوفر أكاديمية خان نظاماً معتمداً على الويب يقوم بتوليد مسائل للطلاب بناء على مستوى مهاراتهم وأدائهم ليقوموا بحلها بأنفسهم.

في عام ٢٠٠٩، حصلت أكاديمية خان على جائزة مايكروسوفت للتقنية التعليمية. ودُعي سلمان خان للتحديث في تيد من قبل بيل غيتس الذي يقول بأنه يستخدم فيديوهات أكاديمية خان لتعليم أولاده.

يمول المشروع من خلال التبرعات والإعلانات على شبكة الإنترنت وقدمت جوجل مبلغ ٢ مليون دولار لدعم الأكاديمية ولتتيح ترجمة محتويات مكتبتها الأساسية إلى اللغات الأكثر انتشاراً في العالم. ويمكن الاطلاع على الفيديوهات التي تمت ترجمتها إلى العربية وجميع اللغات الأخرى من خلال الرابط

(www.khanacademy.org/contribute)

مشروع الوحدة



طلب منك المشاركة في مؤتمر يقام في مدرستك حول أحدث وأهم التقنيات التعليمية وفي جميع مجالاتها، اختر أحد المجالات الآتية وقدم عرضاً ورقياً أو إلكترونياً مستعيناً بمصادر المعرفة المختلفة:

- ◀◀ أجهزة تعليمية تستخدم في مجال التعليم.
- ◀◀ برامج تعليمية مصنفة حسب نوعها.
- ◀◀ أدوات تعليم مفتوحة عبر الإنترنت.

مع مراعاة التالي:

- ① أن يشتمل على معلومات وافية عن المنتج (الاسم وتعريفاً به وصورة للمنتج).
- ② حداثة المعلومة ومصادقيتها.
- ③ الإخراج الجيد.



خارطة الوحدة



أكمل خارطة الوحدة أدناه باستخدام العبارات والمصطلحات التي تعلمتها في الوحدة:



دليل الدراسة



وتشمل مفردات الدراسة لموضوعات الوحدة التعليمية مع المفاهيم الرئيسة لكل مفردة تعليمية.

مفردات الوحدة	المفاهيم الرئيسة
الأجهزة التعليمية	هي المكونات المادية (hardware) التي يمكن لمسها باليد وتستخدم لعرض محتوى المواد والبرامج التعليمية، مثل الحاسب والسمبورة الذكية، الكاميرا الوثائقية، المستشعرات الرقمية، الأجهزة اللوحية.
الحاسب الآلي	من أهم الأجهزة التي تدعم العملية التعليمية، وتحولها من طور التلقين إلى طور الإبداع والتفاعل وتنمية المهارات. فهو وسيلة مساعدة للمعلم في الشرح والتوضيح.
السمبورة الذكية	نوع من السمبورات الحساسة للمس تُربط بالحاسب لتكون بمثابة الشاشة له، ويمكن الكتابة عليها باللمس أو باستخدام قلم خاص بها
الكاميرا الوثائقية	جهاز إلكتروني يستخدم لعرض وتكبير مواد متنوعة مثل الشفافيات والشرائح المجهرية.
المستشعرات الرقمية	أجهزة استشعار حساسة تستخدم لقراءة بيانات الظواهر الفيزيائية أو الكيميائية كالحرارة والرطوبة
الأجهزة اللوحية	نوع من الحواسيب المحمولة صغيرة الحجم، تعتمد على تقنية اللمس ويمكن استخدامها وتوظيفها في التعليم والتعلم داخل الفصل أو خارجه.
البرامج التعليمية	برامج حاسوبية تستخدم من قبل الطلاب أو المعلمين لدعم عملية التعلم والتعليم ومضاعفة قدراتهم بطرق فعالة. برامج التدريس الخصوصي، برامج التدريب والممارسة، برامج المحاكاة، برامج الألعاب التعليمية.
برامج التدريس الخصوصي	ويمكن من خلال برامج التدريس الخصوصي تقديم معلومات جديدة للمتعلم ليتعلمها ذاتياً وبدون وجود مساعدة، وذلك من خلال عرض الفكرة وشرحها وطرح أمثلة عليها.
برامج التدريب والممارسة	يهدف هذا النوع من البرامج إلى تقديم سلسلة من الأمثلة والتطبيقات والتمارين لتدريب المتعلم بطريقة مشوقة على مهارات سبق تعلمها.
برامج المحاكاة	يهدف هذا النوع من البرامج إلى تعليم المتعلم من خلال تقديم نماذج مشابهة لمواقف في الحياة الواقعية، وذلك لمحاكاة عمليات يصعب القيام بها في مواقف حقيقية.

تمارين



س ١ أكمل ما يأتي:

- ١ المكونات المادية التي يمكن لمسها وتستخدم لعرض محتوى المواد والبرامج التعليمية تسمى
- ٢ برامج حاسوبية تستخدم لدعم عملية التعلم والتعليم ومضاعفة القدرات بطرق فعالة هي
- ٣ تشتمل على الخدمات التي تحتاجها المؤسسات التعليمية لتقديم مقرراتها وإدارتها عبر الإنترنت.....

س ٢ ضع علامة (✓) أمام العبارة الصحيحة، وعلامة (✗) أمام العبارة غير الصحيحة فيما يأتي:

- ١ توجد برامج حاسوبية تثبت على الحاسب لتحليل البيانات الناتجة من المستشعرات الرقمية. ()
- ٢ يقدم برنامج المدرس الخصوصي سلسلة من الأمثلة والتطبيقات والتمارين للتعلم على مهارات سبق تعلمها. ()
- ٣ جهاز التصويت النشط يحتوي على مفاتيح يرسل منه الطلاب إجاباتهم إلى برنامج السبورة الذكية. ()
- ٤ تعتبر منصة أدومودو من منصات أنظمة إدارة التعلم وتوفر بيئة آمنة لتعاون المعلم مع طلابه ()
- ٥ تحل السبورة الذكية مشكلة تغيب الطلاب أو نقص المعلمين باستخدامها في التعلم عن بعد. ()
- ٦ منصة نفهم من منصات موك التي تقدم مقاطع مرئية تشرح المناهج الدراسية بشكل مبسط. ()

س ٣ صنف المسميات الآتية وضعها في مكانها المناسب في الجدول:

منصة نفهم، الكاميرا الوثائقية، برنامج محاكاة الذرة، دردشة الفيديو الجماعية، إدمودو، السبورة الذكية، موقع (animoto)، الأجهزة اللوحية، (moodle)، برنامج تعلم اللغة الإنجليزية. المستشعرات الرقمية، أكاديمية التحرير، الباحث العلمي من قوقل.

أدوات تعلم عبر الإنترنت	برامج تعليمية	أجهزة تعليمية

اختبار



اختر رمز الإجابة الصحيحة فيما يأتي:

س١ إمكانية استخدامها في تسجيل الدروس بالصوت وإعادة عرضها في فصول أخرى، مما يساهم في حل مشكلة تغيب أو نقص المعلمين.

- أ- المستشعرات الرقمية.
ج- الكاميرا الوثائقية.
ب- الأجهزة اللوحية.
د- السبورة الذكية.

س٢ جهاز صغير يرسل منه الطلاب إجاباتهم إلى برنامج السبورة الذكية ويقوم بتحليلها وإظهار نتائجها:

- أ - أقلام إلكترونية.
ج- جهاز التصوير النشط.
ب- لوح نشط مع قلم إلكتروني.
د- كاميرا رقمية.

س٣ تستخدم الكاميرا الوثائقية لعرض وتكبير مواد متنوعة مما يتيح رؤيتها بوضوح مثل:

- أ - الأصوات والصور الفتوغرافية والشفافيات.
ج- الأصوات ومقاطع الفيديو.
ب- مقاطع الفيديو والشرائح المجهرية.
د- الشفافيات والشرائح المجهرية.

س٤ نوع من الحواسيب المحمولة صغيرة الحجم يستخدمها المعلمون والطلاب في الأنشطة التعليمية داخل الفصل وخارجه:

- أ - الحاسب الشخصي.
ج- الأجهزة اللوحية.
ب- حاسب التحكم.
د- المستشعرات الرقمية.

س٥ يهدف هذا النوع من البرامج إلى تقديم سلسلة من الأمثلة والتطبيقات والتمارين لتدريب المتعلم بطريقة مشوقة على مهارات سبق تعلمها:

- أ - برامج التدريب والممارسة.
ج- برامج المحاكاة.
ب- برامج التدريس الخصوصي.
د- برامج الألعاب التعليمي.

س٦ تستخدمه المؤسسات التعليمية كالمدارس والجامعات ومراكز التدريب لتقديم مقرراتها وإدارتها عبر الإنترنت.

- أ- منصة إدمودو.
ب- منصة نفهم.
ج- نظام تدارس.
د- أكاديمية التحرير.

س٧ موقع يمكن من خلاله إنتاج المقاطع المرئية التي تزيد من فعالية وجاذبية التعلم.

- أ - أداة fode .
ب- animoto .
ج- إدمودو.
د- دابلورد .

س٨ مشروع يقدم العلم والمعرفة في شكل جذاب وغير تقليدي، ويشتمل على أكبر مكتبة للمقاطع المرئية:

- أ - دابلورد .
ب- الباحث العلمي من قوقل .
ج- برامج المعلم الخصوص .
د- أكاديمية التحرير .

س٩ تعتبر إدمودو .

أ - نظام يشتمل على الخدمات التي تحتاجها المؤسسات التعليمية لتقديم مقرراتها وإدارتها عبر الإنترنت .

ب- منصة موجهة لطلاب المدارس الحكومية، حيث تقدم مقاطع مرئية تشرح المناهج الدراسية بشكل مبسط .

ج- منصة اجتماعية مجانية توفر بيئة يمتلك فيها المعلم كامل الإدارة والتنظيم للطلاب والفصول المنظمين لها .

د- أداة يمكن من خلالها عقد اجتماعات افتراضية على الإنترنت مما يسهل العمل التعاوني ومناقشة المشاريع .

تدريبات الوحدة الثالثة

أتعلم من التقنية

(توظيف التقنية للتعلم والتعليم)

تدريبات الوحدة:

التدريب الأول: استخدام الالعب التعليمية.

التدريب الثاني: استخدام أنظمة المحاكاة في التعليم.





التدريب الأول

استخدام الألعاب التعليمية

في هذا التدريب سأتعلم :

- ١ تشغيل اللعبة التعليمية (Grammar Bubbles).
- ٢ البدء في استخدام اللعبة التعليمية (Grammar Bubbles).

متطلبات التدريب

- لعبة (Grammar Bubbles).
- لعبة (Falling Cloud).
- جهاز حاسب ومتصفح إنترنت.

مقدمة التدريب

تعتبر برمجيات الألعاب التعليمية من أنواع البرامج التعليمية التي يتم فيها دمج عملية التعلم باللعب بحيث يتفاعل معها المتعلم لتطوير مهاراته في جو من المتعة والإثارة بعيداً عن الملل. ويوجد الكثير من الألعاب التعليمية التي تهدف إلى تعلم مهارات مختلفة تناسب مختلف الأعمار، ويمكن تثبيتها على أجهزتنا الذكية أو اللعب مباشرة على الموقع.

في هذا التدريب سنستخدم -بإذن الله تعالى- لعبة تعليمية تدعى (Grammar Bubbles) وهي إحدى الألعاب التعليمية الموجودة على موقع (gamestolearnenglish) والذي يقدم ألعاب شيقة لتعليم مهارات اللغة الإنجليزية للمبتدئين، ويتيح خيار اللعب المباشر على الموقع أو تثبيت برنامج اللعبة على الحاسب.

خطوات التدريب

أولاً تشغيل اللعبة التعليمية (Grammar Bubbles) :

لتشغيل اللعبة التعليمية (Grammar Bubbles) أقوم بالتالي:

- 1) أستعين بالمعلم للحصول على نسخة من اللعبة التعليمية (Grammar Bubbles) الموجودة على جهازى أو من موقع اللعبة على الرابط (<http://gamestolearnenglish.com>). والذي تظهر واجهته كما في الشكل (٣-١-١)، والتي منها أستطيع أن أختار أحد الألعاب بالنقر عليها للعب مباشرة (online) أو أنقر على الأمر (Download) لتثبيت اللعبة على جهازى.



شكل (٣-١-١): واجهة موقع Games to learn english



شكل (٢-١-٣): صفحة تحميل الألعاب

٢) أنقر على الأمر (Download)، فتظهر نافذة كما في الشكل (٢-١-٣) والتي يمكن من خلالها تثبيت جميع الألعاب مباشرة على جهازي وذلك بالنقر على (Desktop Versions) أو اختيار لعبة محددة لتثبيتها.



شكل (٣-١-٣): الشاشة الرئيسية للعبة

٣) لتشغيل اللعبة أنقر على أيقونتها (Grammar Bubbles) فيتم تشغيل اللعبة وتظهر كما في الشكل (٣-١-٣).

ثانياً البدء في استخدام لعبة (Grammar Bubbles) :



شكل (٤-١-٣): شاشة مراجعة قواعد اللغة الإنجليزية

١) أنقر على أيقونة (Review) فتظهر نافذة لمراجعة القواعد الأساسية في اللغة الإنجليزية، أتتقل بين صفحاتها بالنقر على (Next), وللعودة للنافذة الرئيسية أنقر على أيقونة (Back) كما في شكل (٤-١-٣).

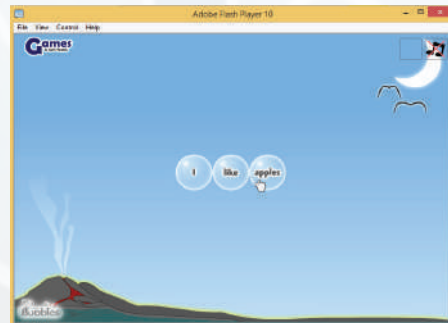

شكل (٥-١-٣): شاشة بدء اللعبة

٢) لبدء اللعبة أنقر على (Start) من الشاشة الرئيسية، فتظهر شاشة بدء اللعبة كما في الشكل (٥-١-٣)، والتي تتيح فرصة لتعلم اللعبة قبل البدء فيها.

٣) أبدأ اللعب بعد ظهور الفقاعات كما في الشكل (٣-١-٦) بحيث:



شكل (٣-١-٦): شاشة بدء اللعبة

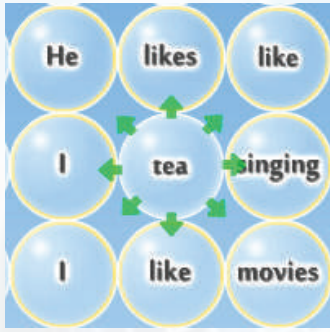

شكل (٣-١-٧): تغيير مكان الفقاعة



شكل (٣-١-٨): تلميح لتصحيح الخطأ



شكل (٣-١-٩): تسجيل البيانات

أ) تتكون اللعبة من ٣٤ مرحلة، يتم الانتقال من مرحلة لأخرى إما بالانتهاء من المرحلة أو بالنقر على الأمر (skip).

ب) أكون الجمل بتحديد الفقاعات بالسحب والإفلات لتكوين جملة صحيحة وفق قواعد اللغة الإنجليزية.

ج) عند تكوين جملة صحيحة يتم اختفاء الفقاعات، وسيُضاف فقاعات جديدة.

د) يمثل الشريط الأحمر الزمن المحدد للعبة، ولا بد من الانتهاء من استخدام كافة الفقاعات لتكوين الجمل قبل انتهاء الزمن المحدد.

هـ) من الممكن تغيير مكان الفقاعة بالنقر عليها فتظهر أسهم على حوافها ويتم تحديد الفقاعات التي تحيط بها والتي يمكن التبديل معها كما في الشكل (٣-١-٧)، فننقر على الفقاعة التي أريد التبديل معها.

و) عند تحديد فقاعات تحوي جملة لا تتوافق مع القاعدة الصحيحة فإن البرنامج يعطي تلميحاً بذلك كما يظهر في الشكل (٣-١-٨).

٤) بعد الانتهاء من اللعبة سواء بإنهاء كافة

مراحلها أو الخسارة، تظهر نافذة كما في الشكل

(٣-١-٩)، أسجل فيها معلوماتي لأتمكن من قياس

مدى تقدمي في هذه المهارات عند اللعب مرة أخرى

أو عند التنافس مع شخص آخر يقوم باللعب في هذه

اللعبة، ثم أنقر على أيقونة (submit) لحفظ البيانات.

٥) للخروج من اللعبة أختار الأمر (exit) من قائمة (file).

جدول المهارات



درجة الإتقان		المهارة
لم يتقن	أتقن	
		١ تشغيل اللعبة التعليمية (Grammar Bubbles).
		٢ تطبيق خطوات اللعبة بشكل صحيح.

تمارين



١ تصفح موقع (gamestolearnenglish.com)، وحمل اللعبة التعليمية (Falling Clouds) على

جهازك الشخصي في المنزل.

٢ استخدم اللعبة وقدم ملخصاً لأهم قواعدها.



التدريب الثاني

استخدام أنظمة المحاكاة في التعليم

في هذا التدريب سأتعلم :

١ تشغيل برامج المحاكاة من جامعة كولورادو.



متطلبات التدريب

برمجيات محاكاة تفاعلية من جامعة كولورادو (Phet.colorado.edu).
جهاز حاسب ومتصفح إنترنت.

مقدمة التدريب

تهدف برمجيات المحاكاة التفاعلية إلى تسهيل عملية التعلم وذلك عن طريق تقديم بيئة تعلم افتراضية في المواقع التعليمية الصعبة أو الخطرة مثل متابعة دورة حياة النبات أو تطبيق تجربة كيميائية خطيرة أو التدريب على الطيران.

وفي هذا التدريب سنستخدم برنامج محاكاة التجارب العملية الذي أطلقته جامعة كولورادو وأنتجت المئات من برامج المحاكاة في تخصصات مختلفة مثل الفيزياء والكيمياء والرياضيات والأحياء وعلم الأرض **شكل (١-٢-٣)**. وحرصاً من المملكة العربية السعودية على تطوير التعليم، قامت جامعة الملك سعود بترجمة بعض هذه البرامج إلى اللغة العربية.

إضاءة

يمكن تصفح الموقع والحصول على نسخة

من البرنامج من خلال الرابط:

https://phet.colorado.edu/ar_SA

University of Colorado Boulder

PhET INTERACTIVE SIMULATIONS

INTERACTIVE SIMULATIONS FOR SCIENCE AND MATH
Over 110 million simulations delivered

Play with Simulations

Teachers Register Here

DONATE TODAY

PhET is supported by PEARSON and other sponsors, including educators like you.

What is PhET

Founded in 2002 by Nobel Laureate Carl Wieman, the PhET Interactive Simulations project at the University of Colorado Boulder creates free interactive math and science simulations. PhET sims are based on extensive educational research and engage students through an intuitive, game-like environment where students learn through exploration and discovery.

INTERACT. DISCOVER. LEARN.

شكل (١-٢-٣) : موقع جامعة كولورادو لبرمجيات المحاكاة

خطوات التدريب

إضاءة



جميع برامج المحاكاة تتطلب وجود برنامج (Java) على جهاز الحاسب.

سنستخدم في هذا التدريب برنامج محاكاة للتعرف على بناء الذرة وهو من دروس مادة العلوم التي سبق أن تعرفت عليها في الصف الثالث متوسط.

أولاً تشغيل برامج المحاكاة من جامعة كولورادو:

لتشغيل برنامج المحاكاة الذي سبق تثبيته على جهاز الحاسب اتبع الخطوات الآتية:

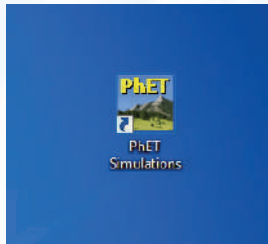

شكل (٢-٢-٢) : أيقونة برنامج المحاكاة

١ أنقر نقرًا مزدوجاً على أيقونة برنامج المحاكاة الموجودة على سطح المكتب لتشغيل البرنامج. **شكل (٢-٢-٣)**.



شكل (٢-٢-٣) : الواجهة الرئيسية لبرنامج المحاكاة من جامعة كولورادو

٢ سوف يعمل البرنامج على متصفح الانترنت وتظهر واجهته الرئيسية كما في **الشكل (٣-٢-٣)**، ومنها أنقر على الأمر (Play with sims).



شكل (٤-٢-٣) : اختيار برامج المحاكاة المعربة

٣ تظهر قائمة من برامج المحاكاة مصنفة حسب التخصص كما في **الشكل (٤-٢-٣)**، أختار الأمر (Translated Sims) لاستعراض برامج المحاكاة المعربة.

٤ تظهر قائمة باللغات التي تم ترجمة البرامج إليها كما في الشكل (٥-٢-٣) أختار اللغة العربية.

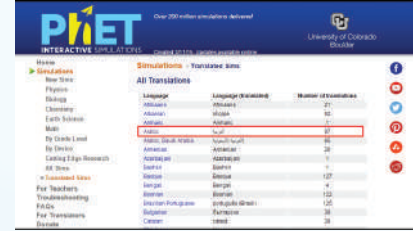

شكل (٥-٢-٣): اختيار اللغة العربية

٥ تظهر برامج المحاكاة المعربة كما في الشكل (٦-٢-٣) أختار منها برنامج (بناء الذرة) وأنقر الأمر (Run Now)، فيتم تحميل البرنامج في المجلد الذي أحده.



شكل (٦-٢-٣): تشغيل برنامج بناء الذرة

٦ بالنقر على ملف البرنامج في المجلد، سيتم تشغيل البرنامج وتظهر واجهته كما في الشكل (٧-٢-٣).



شكل (٧-٢-٣): برنامج بناء الذرة

٧ أقوم ببناء ذرة ولتكن مثلاً ذرة الهيدروجين المكونة - كما تعلمت في مادة العلوم - من نيوترون واحد وبروتون واحد في النواة وإلكترون واحد في مدار الذرة. وأضيف هذه المكونات بالسحب والإفلات وذلك بالضغط المستمر على زر الفأرة الأيسر مع التحريك.

٨ ألاحظ تغير خصائص الذرة تبعاً لما أضيفه من مكونات، ويمكن عرض خاصية معينة بالنقر على الأمر (+) وإخفائها أنقر على الأمر (-). كما يتم تحديد العنصر الناتج من عملية بناء الذرة على الجدول الدوري أعلى الشاشة كما يظهر في شكل (٨-٢-٣).



شكل (٨-٢-٣): بناء ذرة الهيدروجين

٩ يمكن تغيير طريقة تمثيل الذرة باختيار نوع النموذج (مدارات / سحابة).

١٠ لإعادة بناء ذرة أخرى أنقر على الأمر (إعادة الصب للجميع).

جدول المهارات



درجة الإتقان		المهارة
لم يتقن	أتقن	
		① تشغيل برامج المحاكاة من جامعة كولورادو.
		② استعراض برامج المحاكاة المعربة.
		③ تشغيل برنامج (بناء الذرة) الخاص ببناء الذرة.

تمرينات



① ثبت برنامج المحاكاة من جامعة كولورادو على جهازك الشخصي في المنزل.

② اختر أحد برامج المحاكاة المعربة، ثم قم بتشغيله واستعراض محتواه، واكتب ملخصاً توضح فيه الهدف من البرنامج.

مصطلحات الوحدة الأولى

المصطلح باللغة الانجليزية	الترجمة باللغة العربية
Low Level Languages	لغات منخفضة المستوى
Machine Language	لغة الآلة
Assembly Language	لغة التجميع
High Level Languages	لغات عالية المستوى
Procedural Languages	لغات إجرائية
Procedure	إجراء
Object Oriented Languages	لغات البرمجة بالكائنات
Attributes	سمات
Methods	أفعال (أساليب)
Scratch	سكراتش لغة برمجة رسومية
Sequence	تتابع
Selection	اختيار
Repetition	تكرار
Algorithm	خوارزم
Flowcharts	مخطط انسياب

مصطلحات الوحدة الثانية

المصطلح باللغة الانجليزية	الترجمة باللغة العربية
Electronic Information Resources	مصادر المعلومات الإلكترونية
Search Engines	محركات البحث
Digital Library	المكتبة الرقمية
Information Databases	قواعد المعلومات
Electronic Encyclopedias	الموسوعات الإلكترونية
Electronic Dictionaries	القواميس الإلكترونية
Social Network	الشبكات الاجتماعية

مصطلحات الوحدة الثالثة

المصطلح باللغة الانجليزية	الترجمة باللغة العربية
Educational Devices	الأجهزة التعليمية
Smart Board	السطح الذكي
Visual Presenter	الكاميرا الوثائقية
Digital Sensors	المستشعرات الرقمية
Sensor	المستشعر
Interface	قارئ المستشعر
Tablet	الأجهزة اللوحية
Educational Programs	البرامج التعليمية
Moodle	مودل
Dabbleboard	دابلبورڊ
Massive Open Online Courses	منصات الدروس الجماعية الإلكترونية

